



LiteClik® 30 XT SafePlus™

Manual De Instrucciones De La Base Y El
Asiento De Seguridad Para Bebés

4 - 30 lb (1.8 - 13.6 kg)

Hasta 30 in (76.2 cm)



LEA LAS INSTRUCCIONES antes de usar este asiento de seguridad para niños.

CONTENIDO

NOS ENCANTA AYUDAR

¡Hola, bienvenido a la familia Diono®! Hemos creado este asiento para el automóvil diseñado con mucho cariño para ayudar a mantener a su hijo cómodo y seguro con todos los productos y sin ningún truco.



¿Alguna pregunta?

Diono U.S.: 1-855-463-4666

Diono Canada: 1-866-954-9786

Registro	6
Advertencia	7-12
Vencimiento	
Certificación	
Prácticas Seguras	
Uso Después de Una Colisión	13-14
Piezas de Asientos de Seguridad Para Bebés	15-16
Piezas Básicas	17

CONTENIDO

ANTES DE INSTALAR

18-31

Ubicaciones de Asientos Para Vehículos
LATCH/UAS
Correa Superior
Tipos de Cinturones de Seguridad del Vehículo
Guía de Voladizo 80/20
Mango
Pabellón

Instalación Básica

32-42

Instalación don LATCH/UAS
Instalación don Cinturón de Seguridad del Vehículo
Cómo Asegurar y Retirar el Sistema de Retención Infantil a la Base

Asegurar al Niño

43-55

Ajuste de la Correa con Hebilla
Método De Enrutamiento J
Arnés Sin Re Enroscar
Inserto de confort LiteClik®30 XT / RXT SitRite™
Asegurar al Niño

Instalación de Asiento Infantil Para Automóvil Sin Base

56-59

Instalación con Cinturón de Seguridad del Vehículo

CONTENIDO

Instalación de Aeronaves	60
Cuidado y Mantenimiento	61-68
Extracción del Arnés y la Correa con Hebilla	
Instalación del Arnés y la Correa con Hebilla	
Extracción e Instalación de la Cubierta	
Limpieza	
Garantía	69-71

Diono® está orgulloso de estar hecho de Seattle®, una ciudad conocida por su espíritu pionero. Nacimos de un compromiso con la innovación y la seguridad que comenzó en 1999. La cultura única de Seattle nos inspiró entonces, y continúa impulsándonos hoy en día a medida que diseñamos productos revolucionarios que protegen a las familias crecientes y resuelven los retos de un asiento trasero ocupado.

Nuestra pasión por la solución de problemas nos ha inspirado a crear varios primeros primeros de la industria: Radian®, el original 3-a través de un asiento de coche descapotable todo-en-uno; Monterey®, el asiento de refuerzo expandible original; y ahora Connect3®, el primer y único impulsor que se ajusta a 3-acres.

Nuestra dedicación a la ingeniería de clase mundial e innovación técnica significa que si estás en la carretera, salir a caminar, o en marcha con Diono, puedes confiar en nosotros para mantener a tu familia segura. Nos honra que los padres hayan confiado en nosotros su carga más preciosa desde hace más de 25 años.

Hoy, más de un millón de niños viajan a salvo en un asiento de auto Diono todos los días. Estamos aquí para ayudarle a desbloquear el #JoyOfTheJourney, a cada paso del camino.

Comparte tu viaje @diono social o encuentra las últimas noticias,



REGISTRE ESTE ASIENTO PARA COCHE

Tómese unos minutos para completar y devolver rápidamente la tarjeta adjunta o regístrese en línea utilizando el enlace directo al sitio web de registro del fabricante proporcionado.

Los sistemas de seguridad para niños podrían ser retirados del mercado por razones de seguridad. Debe registrar este sistema de seguridad para ser contactado en caso de un retiro. Envíe su nombre, dirección, dirección de correo electrónico, si está disponible, y el número de modelo y la fecha de fabricación del sistema de seguridad a:

Diono U.S., PO Box 77129, Seattle, WA 98177 o llamar 1-855-463-4666 o registrarse en línea:
<http://www.diono.com/product-registration/>



U.S.

Para obtener información sobre el retiro, llame a la línea directa de seguridad de vehículos del gobierno de EE. UU. al 1-888-327-4236 (TTY: 1-800-424-9153) o visite <http://www.NHTSA.gov>.

Diono Canada ULC, 2139 Wycroft Rd, Oakville, ON L6L 5L7 o llamar 1-866-954-9786 o registrarse en línea: <http://www.diono.ca/product-registration/>



Canada

Para referencia futura, en el caso de un cambio de dirección. Tómese un momento para completar la siguiente información:

Número de modelo:

Fecha de fabricación:

Esta información se puede encontrar en la tarjeta de registro o en la etiqueta de fabricación ubicada en el asiento.



!ADVERTENCIA! !PUEDE OCURRIR LA MUERTE O LESIONES GRAVES!



ADVERTENCIA – No seguir estas instrucciones y las etiquetas del producto puede provocar lesiones graves o la muerte de su hijo. La seguridad de su hijo depende de usted. Puede producirse la muerte o lesiones graves.

- ▶ Ningún sistema de retención infantil puede garantizar la protección contra lesiones en todas las situaciones, pero el uso adecuado ayuda a reducir el riesgo de lesiones graves o la muerte.
- ▶ Lea atentamente y comprenda todas las instrucciones y advertencias de este manual. La seguridad de su hijo depende de que usted sepa cómo configurar, instalar y utilizar este sistema de retención infantil correctamente.
- ▶ Este sistema de sujeción para niños está diseñado para usarse únicamente con niños que pesen entre 4 - 30 lb (1.8 - 13.6 kg) y cuya altura sea de 30 in (76.2 cm) o menos. El sistema de retención infantil se puede utilizar con el cinturón de seguridad del vehículo o con la base.
- ▶ Antes de instalar este sistema de retención infantil en un vehículo, asegúrese de consultar también el manual del propietario del vehículo para obtener información sobre la instalación adecuada. Verifique todas las configuraciones de instalación antes de desechar la caja. Diono® no puede garantizar un ajuste adecuado en todos los vehículos.
- ▶ **Según las estadísticas de accidentes, los niños están más seguros cuando están correctamente sujetos en los asientos traseros que en los asientos delanteros.**



!ADVERTENCIA! !PUEDE OCURRIR LA MUERTE O LESIONES GRAVES!



NUNCA COLOQUE ESTE SISTEMA DE RETENCIÓN INFANTIL MIRANDO HACIA ATRÁS EN UN ASIENTO DEL VEHÍCULO CON UNA BOLSA DE AIRE DELANTERA ACTIVA. PODRÍA PRODUCIRSE LA MUERTE O LESIONES GRAVES.

Si una bolsa de aire se infla, puede golpear al niño o al sistema de retención infantil con suficiente fuerza como para causarle lesiones graves o la muerte. Para vehículos con bolsas de aire laterales para el pasajero, consulte el manual del propietario de su vehículo para obtener información sobre

la instalación del sistema de retención infantil. Los propietarios de vehículos con bolsas de aire laterales del pasajero delantero deben consultar el manual del propietario de su vehículo para obtener instrucciones sobre la instalación del sistema de retención infantil.

Tenga cuidado de asegurar al niño adecuadamente. Ajuste cómodamente las correas del arnés proporcionadas con este sistema de retención infantil alrededor de su hijo. Una correa ajustada no debe permitir ninguna holgura. Se encuentra en una línea relativamente recta sin hundirse. No presiona la carne del niño ni empuja su cuerpo a una posición antinatural.



!ADVERTENCIA! !PUEDE OCURRIR LA MUERTE O LESIONES GRAVES!



VENCIMIENTO

NO utilice esta base si alguna pieza está dañada o rota, **vencida después de ocho años desde la fecha de compra**, si faltan instrucciones, piezas faltantes o si las correas están cortadas, deshilachadas o dañadas de alguna manera. Para cualquier pregunta o inquietud o para saber si la pieza o piezas dañadas se pueden reemplazar, comuníquese con Diono® al:

Diono® U.S.: 1-855-463-4666 o en línea en www.Diono.com

Diono® Canada: 1-866-954-9786 o en línea en www.Diono.ca

CERTIFICACIÓN



Este sistema de retención infantil cumple con todos los requisitos aplicables de las Normas federales de seguridad de vehículos motorizados (FMVSS) 213 de EE. UU. y las Normas canadienses de seguridad de vehículos motorizados (CMVSS) 213 y 213.1 y está certificado para su uso únicamente en automóviles de pasajeros, vehículos de pasajeros multipropósito y camiones.



Este sistema de retención infantil está certificado para su uso en aeronaves únicamente cuando se instala sin la base. La hebilla del cinturón de seguridad del avión interfiere con la trayectoria del cinturón de la base y no permite una instalación adecuada. Diono® y la Administración Federal de Aviación de EE. UU. (FAA) le recomiendan encarecidamente que asegure a su hijo en un sistema de retención infantil (CRS) u otro dispositivo aprobado durante todo el vuelo. Comuníquese con la aerolínea para conocer sus políticas específicas.



!ADVERTENCIA! !PUEDE OCURRIR LA MUERTE O LESIONES GRAVES!



PRÁCTICAS SEGURAS



- ▶ **PELIGRO DE CAÍDA:** la actividad del niño puede mover el portabebés. **NUNCA** coloque el transportador sobre encimeras, mesas o cualquier otra superficie elevada.
- ▶ **El transportista puede caerse del carro de la compra. NO LO USE EN EL CARRITO DE COMPRAS.**

- **NUNCA** instale este sistema de sujeción para niños en un asiento de vehículo orientado hacia un premio, un asiento de vehículo orientado hacia un lado o en el respaldo de un asiento de vehículo plegado.
- **SIEMPRE** use la correa superior al instalar este dispositivo de retención infantil con la base del dispositivo de retención infantil. Si una ubicación del asiento no tiene un anclaje de correa superior, debe cambiar las posiciones del asiento al instalarlo.
- **NO** deje objetos sueltos, como libros, bolsos, etc., en la parte trasera del vehículo. En caso de un giro brusco, una parada repentina o una colisión, los objetos sueltos pueden salir despedidos y posiblemente causar lesiones graves a los ocupantes del vehículo.
- **SIEMPRE** revise todas las superficies de sujeción antes de asegurar a su hijo. En climas cálidos, los sistemas de retención infantil pueden calentarse mucho. No permita que los niños jueguen con los cinturones de seguridad del vehículo.



!ADVERTENCIA! !PUEDE OCURRIR LA MUERTE O LESIONES GRAVES!



- **NO** utilice un sistema de sujeción para niños en ninguna configuración que no se muestre en las instrucciones.
- **NO** modifique su sistema de retención infantil.
- **SIEMPRE** asegure este sistema de sujeción para niños, incluso cuando esté desocupado, con el sistema de anclaje de sujeción para niños del vehículo (LATCH/UAS), si está disponible, O con el cinturón de seguridad del vehículo. En un accidente, un sistema de retención infantil no asegurado puede lesionar a otros ocupantes.
- **NUNCA** utilice el sistema de retención en una posición de asiento del vehículo donde no se pueda asegurar firmemente. Un sistema de sujeción mal instalado no protegerá a su hijo en caso de colisión.
- **NO** utilice ningún accesorio, inserto o producto que no esté incluido con este sistema de retención infantil, a menos que lo apruebe Diono®. Los artículos no probados con este sistema de retención infantil podrían dañar a su hijo.
- **NUNCA** retire el arnés del sistema de retención infantil sin seguir las instrucciones adecuadas de extracción e instalación.
- **NO** utilice un sistema de retención infantil sin la funda del asiento instalada.



!ADVERTENCIA! !PUEDE OCURRIR LA MUERTE O LESIONES GRAVES!



- **SIEMPRE** revise el cinturón de seguridad o los conectores LATCH/UAS para asegurarse de que todas las hebillas estén bien cerradas.
- **NUNCA** deje al niño desatendido. No permita que los niños jueguen dentro o alrededor del sistema de retención infantil. El niño podría enredarse en las correas del arnés y asfixiarse o estrangularse.
- **SIEMPRE** mantenga al niño correctamente asegurado con el arnés cuando esté en un sistema de retención infantil.
- **SIEMPRE** asegure el arnés ajustado y plano a su hijo.
- **NUNCA** proporcione este sistema de retención infantil a otra persona sin proporcionarle también el manual de instrucciones.
- **SIEMPRE** instale este sistema de retención infantil en el asiento trasero del vehículo siempre que sea posible. Consulte Ubicación de los asientos en el vehículo.
- **NUNCA** coloque el sistema de retención infantil con o sin base mirando hacia adelante. Puede ser extremadamente peligroso para su hijo en caso de accidente.

USO DEL ASIENTO PARA EL AUTOMÓVIL DESPUÉS DE UNA COLISIÓN

UNITED STATES

La Administración Nacional de Seguridad del Tráfico en las Carreteras (NHTSA, por sus siglas en inglés) recomienda que los asientos de automóviles sean reemplazados después de un colisión MODERADO O GRAVE a fin de asegurar un nivel de protección alto y continuado para los pasajeros menores de edad en caso de un colisión. Los asientos de auto no tienen que ser reemplazados automáticamente tras un colisión MENOR.

NHTSA define un choque MENOR como uno en el que se aplican TODOS los siguientes:

- El vehículo pudo alejarse del lugar del accidente.
- La puerta del vehículo más cercana al asiento o la base del automóvil no sufrió daños.
- Ninguno de los pasajeros del vehículo resultó herido en el accidente.
- Si el vehículo tiene bolsas de aire, las bolsas de aire no se desplegaron durante el choque; y
- No hay daños visibles en el asiento o la base del automóvil.

NUNCA use un asiento o base para automóvil que haya estado involucrado en una colisión MODERADO O GRAVE.

USO DEL ASIENTO PARA EL AUTOMÓVIL DESPUÉS DE UNA COLISIÓN

CANADA

- **NO USE ESTE SISTEMA DE SEGURIDAD PARA NIÑOS SI HA TENIDO UN ACCIDENTE AUTOMOVILÍSTICO.**
- **Los Diono® establecen que usted DEBE reemplazar este sistema de sujeción de niños si ha estado involucrado en un colisión.**
- Debe deshacerse de su asiento o base para niños si el asiento para niños estaba en un vehículo durante un accidente. Incluso si el asiento para niños estaba vacío o no fue golpeado directamente, podría dañarse.
- Debe deshacerse de su asiento o base para niños si la carcasa está agrietada o si las correas del asiento para niños están deshilachadas, rotas o descoloridas.

PIEZAS PARA ASIENTOS PARA COCHE INFANTIL

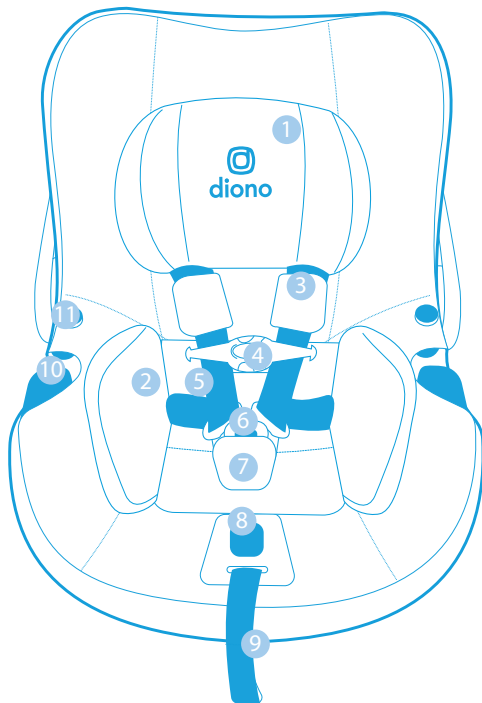

1. Reposacabezas con Inserto de confort
LiteClik®30 XT / RXT SitRite™
2. Inserto de confort LiteClik®30 XT / RXT SitRite™
3. Almohadillas Para Arnés
4. Clip Para El Pecho
5. Correas Del Arnés
6. Hebilla
7. Almohadilla De Hebilla
8. Botón De Liberación De La Correa Del Arnés
9. Correa De Ajuste Del Arnés
10. Guía Del Cinturón De Seguridad Del Vehículo
11. Botón De Liberación Del Coche Cito
12. Pabellón
13. Botón de Ajuste del Mango
14. Mango
15. Indicador De Línea De Nivel
16. Compartimento De Almacenamiento Manual

PIEZAS PARA ASIENTOS PARA COCHE INFANTIL

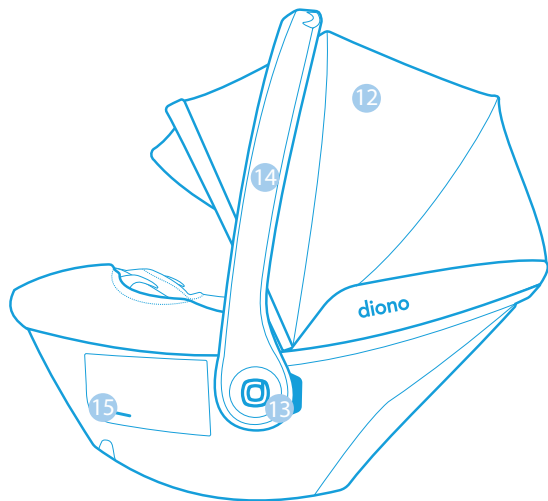

PIEZAS BASE

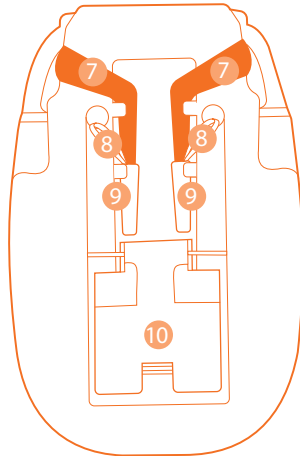
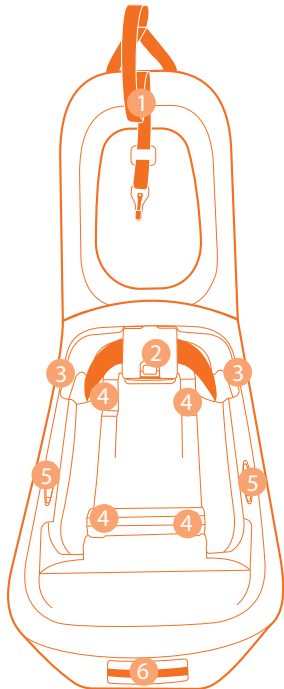

1. Correa De Sujeción Superior
2. Bloqueo De Cinturón EasyPath™
3. Guía De Cinturón De Base
4. Ganchos De Sujeción LiteClik®30 XT/RXT SafePlus™
5. Indicadores De Nivel De Burbuja
6. Palanca De Liberación LiteClik®30 XT/RXT SafePlus™
7. Correa LATCH/UAS
8. Correas De Liberación Rojas LATCH/UAS
9. Conector LATCH/UAS
10. Pie Nivelador De 2 Posiciones

UBICACIÓN DE LOS ASIENTOS DEL VEHÍCULO

LEA DETENIDAMENTE EL MANUAL E INSTALE EL SISTEMA DE RETENCIÓN INFANTIL ÚNICAMENTE EN LOS LUGARES CORRECTOS PARA SENTARSE.

NUNCA coloque este sistema de sujeción para niños mirando hacia atrás en un asiento del vehículo con una bolsa de aire frontal activa. Si la bolsa de aire se infla, puede causar lesiones graves o la muerte a su hijo. Para vehículos con bolsas de aire laterales, consulte el manual del propietario de su vehículo para obtener información sobre la instalación del sistema de retención infantil.

La Academia Estadounidense de Pediatría (AAP), la NHTSA, Transport Canada y Diono® recomiendan que los niños estén orientados hacia atrás hasta que alcancen la altura o el peso máximo de su asiento para el automóvil. Este sistema de sujeción para niños está diseñado para usarse únicamente con niños que pesen entre 4 - 30 lb (1.8 - 13.6 kg) y cuya altura sea de 30 in (76.2 cm) o menos.

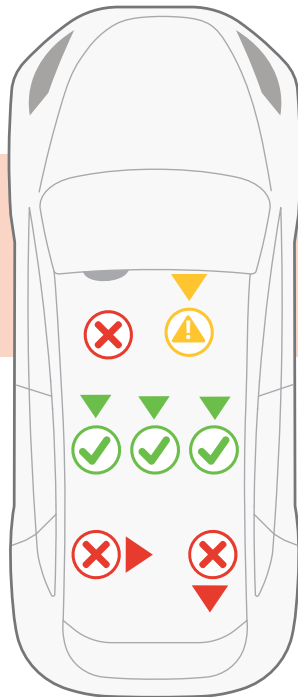

LATCH / UAS

La posición orientada hacia atrás es la más segura para su hijo. Incluso si las regulaciones provinciales, territoriales o estatales le permiten pasar a un asiento orientado hacia adelante, su hijo debe seguir usando asientos orientados hacia atrás durante el mayor tiempo posible.

¿QUÉ ES LATCH/UAS?

La mayoría de los vehículos fabricados después del 1 de septiembre de 2002 están equipados con:



U.S.: LATCH (Anclajes inferiores y correas para niños)

Canadá: UAS (Sistema de anclaje universal)

Consulte el manual del propietario de su vehículo para determinar las posiciones de asiento compatibles con LATCH/UAS. Algunos manuales de vehículos utilizan en su lugar el término "ISOFIX"; LATCH/UAS también se puede utilizar en asientos de vehículos equipados con ISOFIX. Busque el símbolo LATCH/UAS que puede ser visible junto al cinturón de seguridad del vehículo.

NO lo instale usando los conectores LATCH/UAS y el cinturón de seguridad del vehículo al mismo tiempo.

ANCLAJES LATCH/UAS PARA VEHÍCULOS

La posición de asiento más segura es aquella que funciona mejor para su sistema de retención infantil, familia y modelo de vehículo específicos.

Antes de instalar este sistema de retención infantil, debe determinar el método de instalación y la mejor posición de asiento en el vehículo para ese método. Según las estadísticas de accidentes, los niños están más seguros cuando están correctamente sujetos en los asientos traseros del vehículo que en los asientos delanteros. Este sistema de sujeción para niños se puede instalar usando LATCH/UAS o el cinturón de seguridad del vehículo.



NO instale usando ambos métodos al mismo tiempo.

Al determinar si el sistema de sujeción para niños se puede usar con los anclajes LATCH/UAS del vehículo en la posición del asiento central trasero, es fundamental que consulte el manual del propietario de su vehículo. Si el sistema de sujeción para niños no se instala mejor en el asiento central trasero, se recomienda trasladarlo a una de las posiciones de asiento exteriores.

LATCH / UAS

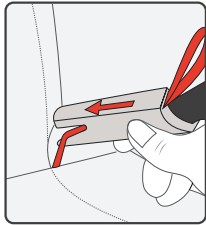

ADJUNTAR

Al conectar el conector LATCH/UAS a los anclajes LATCH/UAS del vehículo,

- Asegúrese de que solo haya **UN** conector por anclaje del vehículo
- Cada correa del conector LATCH/UAS debe quedar plana y no torcida.
- Aquí escuchará un **“clic”** audible para confirmar la participación.

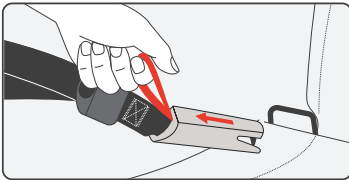

QUITAR

- Retire los conectores LATCH/UAS de los anclajes del vehículo tirando de las correas de liberación **rojas**.
- Afloje el sistema LATCH/UAS tirando hacia atrás del ajustador del anclaje inferior mientras tira de la correa del ajustador.

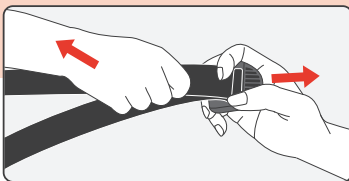

- ▶ **Guarde los conectores en el área de almacenamiento LATCH/UAS debajo de la base.**

CORREA SUPERIOR

- ▶ **Se requiere el uso del anclaje superior al instalar este sistema de retención infantil con la base del sistema de retención infantil.**
- ▶ Una correa superior está diseñada para reducir el movimiento de un sistema de retención infantil en una colisión.

Los anclajes de sujeción para vehículos se pueden encontrar en muchos lugares dentro del vehículo. En los sedanes, normalmente se encuentran encima o detrás del asiento trasero del vehículo, en el estante trasero. En algunos vehículos más grandes, como camionetas y SUV, estos anclajes de correa se pueden encontrar en el respaldo del asiento del vehículo, en el piso, el techo u otro lugar. Consulte el manual del propietario de su vehículo para conocer las ubicaciones exactas, los requisitos y los puntos de identificación de anclaje.

- **Apriete la correa de sujeción superior para eliminar la holgura.** No debería haber tensión adicional en la correa superior. No empuje el respaldo del asiento del automóvil mientras lo aprieta. Comprimir el asiento para el automóvil contra el asiento del vehículo puede resultar en que la correa superior quede demasiado apretada.
 - ▶ **Después de quitar la holgura de la correa superior, guarde el exceso de correas para que no se convierta en un peligro para la seguridad.**
- **Para aflojar o quitar la correa superior,** presione el botón gris para aflojar y luego suelte la correa superior.

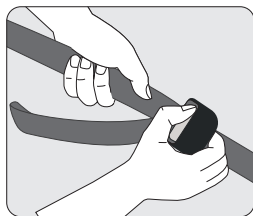
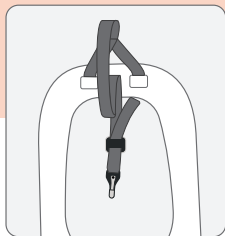

TIPOS DE CINTURONES DE SEGURIDAD DEL VEHÍCULO

Los siguientes tipos de cinturones de vehículo **NO SE PUEDEN UTILIZAR** con su sistema de retención infantil.

Si alguno de los tipos de cinturón enumerados a continuación está en la posición de asiento elegida, **DEBE** elegir otra posición de asiento o usar LATCH/UAS si está disponible.

1. Cinturones de vehículos motorizados (automáticos)
2. Cinturones de regazo/hombro con doble retractor
3. Cinturones de regazo sin bloqueo (ELR)
4. Cinturones de seguridad inflables
5. Cinturones para vehículos montados en puertas

Consulte el manual del propietario de su vehículo para obtener información específica sobre los cinturones de seguridad y su sistema de retención infantil.

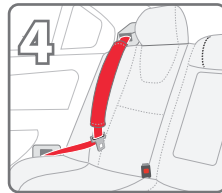
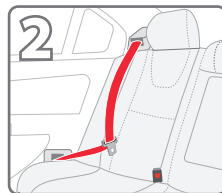
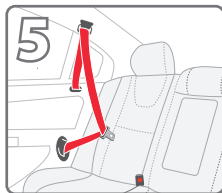
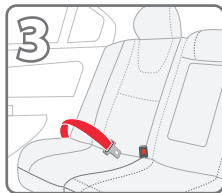
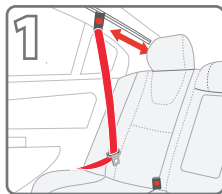

ANTES DE INSTALAR

TIPOS DE CINTURONES DE SEGURIDAD DEL VEHÍCULO

TIPOS DE PLACAS DE CIERRE PARA CINTURONES DE SEGURIDAD QUE SON SEGURAS DE USAR MIENTRAS ASEGURA EL ASIENTO DE SU AUTOMÓVIL



1. Cinturón de regazo con placa de bloqueo.

- Una vez abrochado, el cinturón del vehículo se tensa tirando del extremo libre de la correa hasta que quede tenso.

CONSEJO: Una forma de saber si el cinturón de seguridad para la falda es una placa de bloqueo es sentarse en el vehículo y abrocharse el cinturón. Tire suavemente del cinturón de la falda. Si permanece apretado, se está bloqueando.



2. Cinturón de regazo con retractor de bloqueo automático (ALR). El retractor de bloqueo automático no permite que el cinturón de regazo se alargue una vez que está abrochado y el retractor está bloqueado.

- El cinturón del vehículo se tensa introduciendo la cinta del cinturón de seguridad en el retractor después de haberlo bloqueado.

TIPOS DE CINTURONES DE SEGURIDAD DEL VEHÍCULO



3. **Cinturón de regazo/hombro con placa de bloqueo.** La parte de regazo de este cinturón no se afloja una vez que se abrocha el cinturón.

- El cinturón del vehículo se tensa tirando con fuerza del cinturón del hombro e introduciendo la correa adicional en el retracto.



4. **Cinturón de regazo/hombro con placa de cierre deslizante y retractor de bloqueo.** La placa de pestillo se desliza libremente a lo largo del cinturón de regazo/hombro.

- Los cinturones de vehículos con placas de pestillo deslizantes generalmente se bloquean en el retracto del cinturón de hombro tirando lentamente de todas las correas hasta que se detenga. Esto cambia el retracto al modo de bloqueo.

NO utilice placas de pestillo sin bloqueo para asegurar su asiento para el automóvil. Los tipos de placas de pestillo sin bloqueo son:

- Placa de pestillo deslizante con retrato de bloqueo de emergencia.
- Placa de cierre dinámico
- Placa de cierre cosida

NOTA: LATCH/UAS se puede utilizar EN LUGAR de estos tipos de cinturones de vehículos. Consulte el manual del propietario de su vehículo para obtener más información sobre qué tipo de PLACAS DE CIERRE se encuentran en su vehículo.

TIPOS DE CINTURONES DE SEGURIDAD DEL VEHÍCULO

TIPOS DE DETRACTORES

1. Retracto de bloqueo de emergencia (ELR)

- Sólo se bloquea en caso de frenadas bruscas, aceleraciones, giros o en caso de accidente.
- DEBE usar LATCH/UAS o un clip de bloqueo si su vehículo solo está equipado con retractares ELR.

2. Retracto de bloqueo automático (ALR)

- Se encuentra en vehículos más antiguos y se puede utilizar para instalar este sistema de retención infantil.

3. Retracto conmutable El tipo más común de retractor y se puede conmutar de (ELR) a (ALR).

- Debe cambiar al modo (ALR) al instalar este sistema de retención infantil.

4. Sin retractor

Algunos vehículos más antiguos no tienen un retractor para guardar el exceso de correas del cinturón de seguridad, lo que deja visible el exceso de correas. Los cinturones de seguridad sin retractor siempre tendrán una placa de cierre que proporciona la función de bloqueo necesaria para asegurar correctamente el asiento del automóvil. Revise el manual del propietario de su vehículo para obtener instrucciones específicas sobre el tipo de sistema de cinturón de seguridad con el que está equipado su vehículo.

TIPOS DE CINTURONES DE SEGURIDAD DEL VEHÍCULO

CÓMO CAMBIAR SU RETRACTOR CONMUTABLE DEL MODO (ELR) AL MODO (ALR) AL INSTALAR SIN LA BASE

1. Introduzca la placa del pestillo/cinturón de seguridad en la trayectoria del cinturón. Asegúrese de que el cinturón esté plano y no torcido.
2. Haga clic en la placa del pestillo en la hebilla del cinturón de seguridad del vehículo.
3. Ubique el retractor, luego saque suavemente el cinturón de seguridad del retractor hasta que se detenga, luego vuelva a introducir lentamente la correa en el retractor.

IMPORTANTE: Escuchará un clic. Así sabrá que ha bloqueado el retractor.

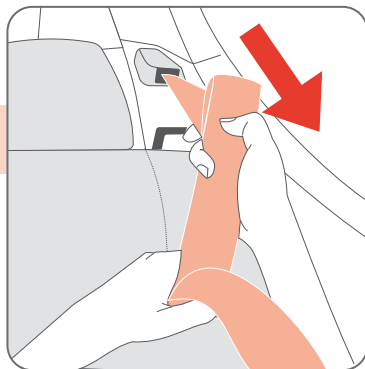

ANTES DE INSTALAR

GUÍA DE VOLADIZO 80/20

Para seguir la guía de voladizo 80/20, asegúrese de que no más del 20% de la base del asiento para el automóvil sobresalga más allá del borde delantero del cojín del asiento del vehículo.

MÉTODO DE ESTIMACIÓN

1. Calcule el punto medio de la base del asiento para el automóvil
2. Luego, corte por la mitad la mitad exterior (la mitad más alejada del asiento) para marcar el lugar que sería alrededor del 75%.
3. Agregue un poco más a la huella que soporta el cojín del asiento.
4. Esto será alrededor del 80% y cumpliría con la guía de excedente 80/20.

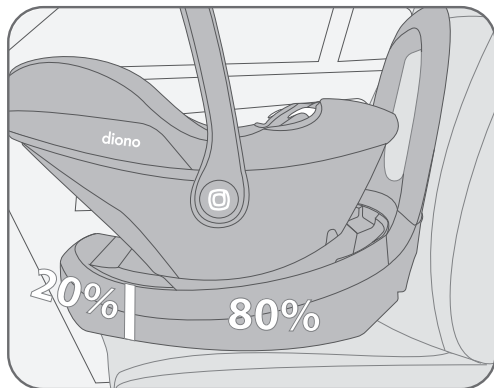

- ▶ **Si los resultados no son claros usando el método de estimación, use una cinta métrica y haga los cálculos.**
- ▶ ***Este método no se aplica a instalaciones cuando no se utiliza la base.***

MANGO

AJUSTE DEL MANGO

Al utilizar el sistema de retención infantil con un niño, es importante asegurarse siempre de que el mango esté bien bloqueado en una de las posiciones designadas.

- **Para ajustar el mango, presione ambos botones de liberación del mango y gire el mango.**

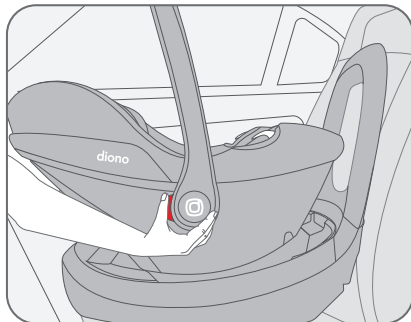

ANTES DE INSTALAR

MANGO

POSICIONES DEL ASA

El asa tiene tres posiciones.

1. Posición Estacionaria
 - Estabiliza el sistema de retención infantil mientras está sentado en una posición estacionaria. **NO** coloque el sistema de retención infantil sobre una superficie elevada.
2. Posición De Transporte
 - Asa de transporte de fácil agarre.
3. Posición Anti-Rebote
 - ▶ **El asa debe estar en la posición 3 cuando el sistema de retención infantil esté instalado en su vehículo sin la base.**

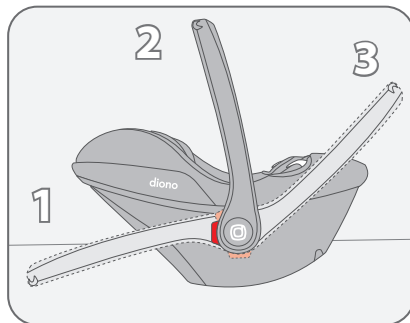

ANTES DE INSTALAR

¡IMPORTANTE!

- ▶ Cuando el transportador está instalado con la base, puede usar la posición 2 del mango. **NO utilice ninguna otra posición del mango.**
- ▶ Cuando el transportador se instala sin la base, debe utilizar únicamente la posición 3 del mango. **NO utilice ninguna otra posición del mango.**

PABELLÓN

- ▶ Asegúrese de instalar la capota antes de asegurar a un niño en el sistema de retención infantil.
- ▶ **Retire el dosel del marco del dosel antes de lavarlo.**

ADJUNTAR

1. Inserte ambos lados del marco del dosel en el soporte de la bisagra del dosel.
2. Coloque la capota al costado del sistema de retención infantil y meta la cubierta en el canal de plástico ubicado alrededor del respaldo del asiento.

DESPEGAR

1. Desabroche el broche ubicado a ambos lados del dosel.
2. Presione el botón ubicado en el soporte de la bisagra del dosel y extraiga cada lado del marco del dosel.

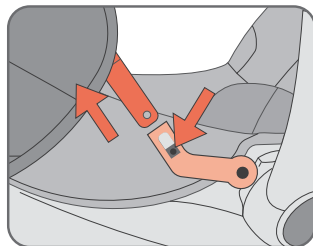
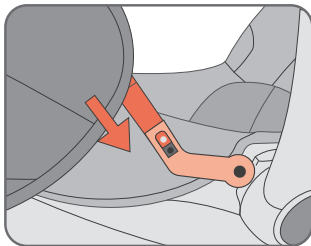
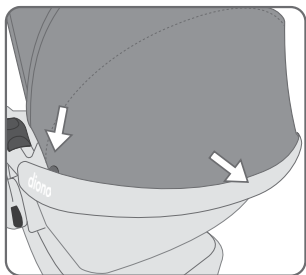

INSTALACIÓN BÁSICA

- ▶ **Antes de instalar una base de sujeción para niños, asegúrese de que su vehículo esté en un terreno nivelado.**

1. Coloque la base de sujeción para niños en el asiento del vehículo seleccionado. Asegúrese de que no bloquee la hebilla del cinturón de seguridad del vehículo ni los anclajes LATCH/UAS.
2. Ubique el indicador de nivel de burbuja a cada lado de la base. El indicador debe estar dentro de las marcas de verificación para lograr un ángulo de inclinación adecuado.
3. Si es necesario, utilice el pie reclinable para ayudar a ajustar la base al nivel adecuado. Asegúrese de girar el pie reclinable completamente hacia adelante hasta que encaje en su lugar.

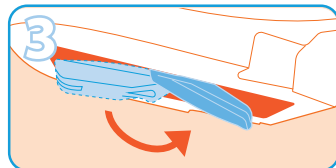
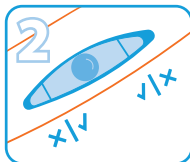
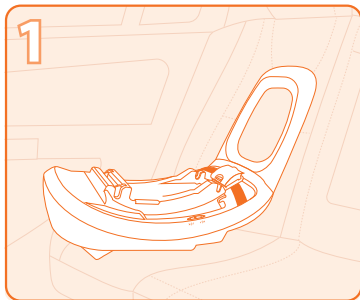

INSTALACIÓN BÁSICA

INSTALACIÓN CON LATCH/UAS

- ▶ *Se requiere el uso de la correa superior al instalar este dispositivo de retención infantil con la base del dispositivo de retención infantil.*
- ▶ *Utilice esta base únicamente con los asientos infantiles para automóvil LiteClik®30 XT y RXT SafePlus™.*
- ▶ *¡Asegúrese de verificar la instalación antes de cada uso!*
- ▶ *Asegúrese de guardar los conectores LATCH/UAS correctamente en el compartimento cuando no los utilice para la instalación.*

1. Ubique y retire ambos conectores LATCH/UAS de la ubicación de almacenamiento en la parte inferior de la base tirando de las correas de liberación rojas.

2. **Coloque la base plana sobre el asiento del vehículo.**

- Centre la base entre los anclajes LATCH/UAS.
- Empuje la base firmemente hacia el respaldo del asiento del vehículo.
- Asegúrese de que la base cumpla con las reglas de la pauta 80/20.

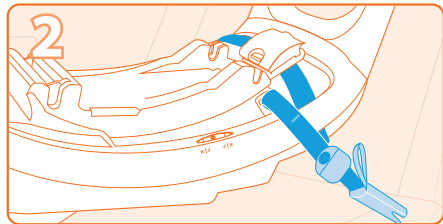
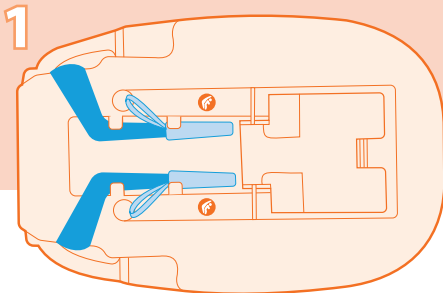

INSTALACIÓN BÁSICA

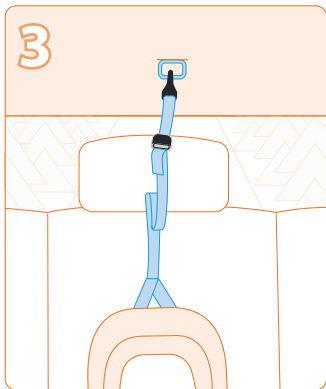

3. **Conecte la correa superior al anclaje de correa superior designado.**

► *No apriete la correa.*

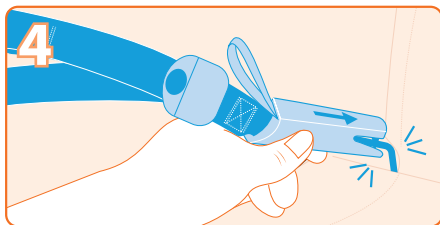

4. **Conecte cada conector LATCH/UAS a los anclajes LATCH/UAS del vehículo,**

- Solo UN conector LATCH/UAS por anclaje de vehículo LATCH/UAS.
- Asegúrese de que cada correa del conector LATCH/UAS esté plana y no torcida.
- Escuche el "clic" audible para confirmar la participación.

INSTALACIÓN BÁSICA

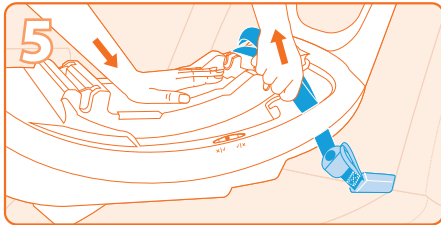

5. Apriete la correa de ajuste del LATCH/UAS tirando de la correa hacia arriba con una mano mientras empuja hacia abajo la base con la otra mano para comprimir la en el asiento del vehículo.

INSTALACIÓN BÁSICA

6. Prueba de estanqueidad,
- Agarre la base únicamente por la trayectoria del cinturón e intente molerla de lado a lado y de adelante hacia atrás con la fuerza de un apretón de manos firme. Si la base se mueve menos de 1 in (2.5 cm), está lo suficientemente apretada.
 - ***Si se prueba en cualquier otro lugar que no sea la trayectoria del cinturón, habrá movimiento.***

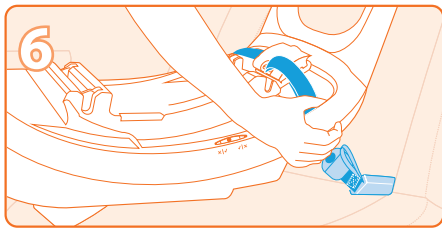

7. **Apriete la correa de sujeción superior para eliminar la holgura.** No debería haber tensión adicional en la correa superior. No empuje el respaldo del asiento del automóvil mientras lo aprieta. Comprimir el asiento para el automóvil contra el asiento del vehículo puede resultar en que la correa superior quede demasiado apretada.
- ***Después de quitar la holgura del anclaje superior, guarde el exceso de cinta para que no se convierta en un peligro de seguridad.***

INSTALACIÓN BÁSICA

INSTALACIÓN CON CINTURÓN DE REGAZO/HOMBRO

- ▶ *Se requiere el uso de la correa superior al instalar este dispositivo de retención infantil con la base del dispositivo de retención infantil.*
- ▶ *Utilice esta base únicamente con los asientos infantiles para automóvil LiteClik®30 XT y RXT SafePlus™.*
- ▶ *¡Asegúrese de verificar la instalación antes de cada uso!*

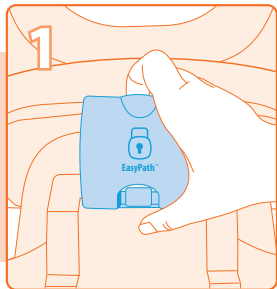

1. Busque el bloqueo del cinturón EasyPath™ y abra la abrazadera tirando hacia abajo y luego hacia arriba de la pestaña superior.

2. **Conecte la correa superior al anclaje de correa superior designado.**

- ▶ *No apriete la correa.*

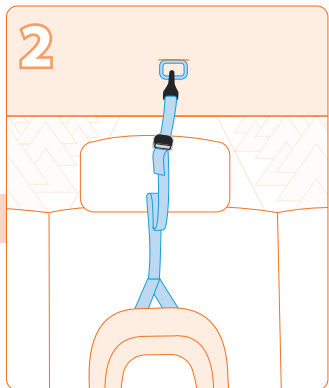

INSTALACIÓN BÁSICA

3. Pase el cinturón de seguridad del vehículo hacia arriba y a través de la trayectoria del cinturón en el costado de la base.
 - Coloque el cinturón de seguridad del vehículo sobre el cierre abierto del cinturón EasyPath™, asegurándose de que el cinturón del vehículo esté plano y no torcido.
 - Tire del cinturón de seguridad del vehículo hacia abajo a través del recorrido del cinturón de seguridad del vehículo en el lado opuesto de la base.
 - Abroche el cinturón de seguridad del vehículo.

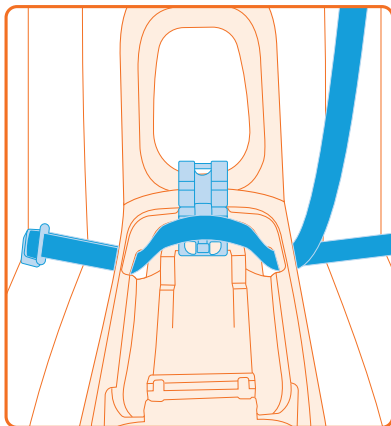
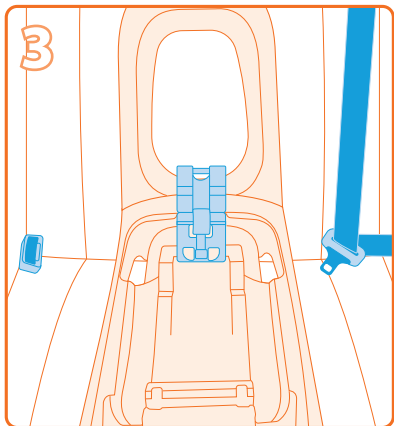

INSTALACIÓN BÁSICA

4. Apretar el cinturón,

A. CINTURÓN DE REGAZO/HOMBRO

Presione firmemente hacia abajo en el centro del asiento mientras tira del cinturón de hombro más cercano a la hebilla. Mantenga la tensión en el cinturón del hombro mientras vuelve a introducir la holgura en el retracto.

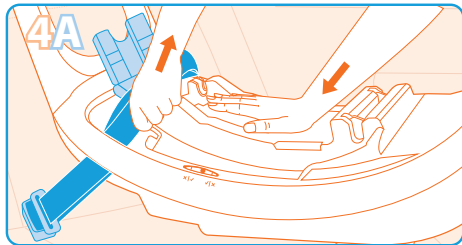

B. CINTURÓN DE REGAZO

Para apretar, presione firmemente hacia abajo en el centro del asiento para el automóvil con una mano mientras aprieta la correa del cinturón de regazo con la otra mano. Es posible que necesite apretar más tirando en línea con la trayectoria del cinturón. Asegúrese de que el exceso de correas del cinturón de seguridad no interfiera con la fijación del sistema de retención infantil a la base y que no pase a través del bloqueo del cinturón EasyPath™.

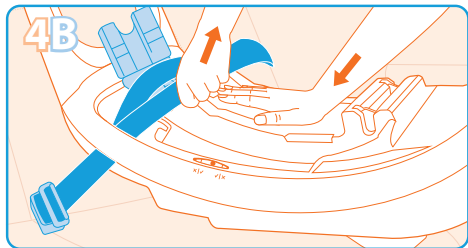

INSTALACIÓN BÁSICA

5. Bloquee el cinturón de seguridad del vehículo dentro del dispositivo de bloqueo del cinturón EasyPath™ deslizando la barra en el gancho en la mitad inferior del dispositivo de bloqueo del cinturón EasyPath™ y luego presionándolo hacia abajo, en la mitad superior del cierre. Confirme que el bloqueo esté bloqueado tirando hacia arriba del mecanismo.

Cuando utilice el cinturón de regazo/hombro,

- El cinturón de seguridad del vehículo ahora está bloqueado y no es necesario que el retracto esté bloqueado.
- ***Asegúrese de que tanto la parte del regazo como la del hombro del cinturón de seguridad estén cerradas en el bloqueo.***

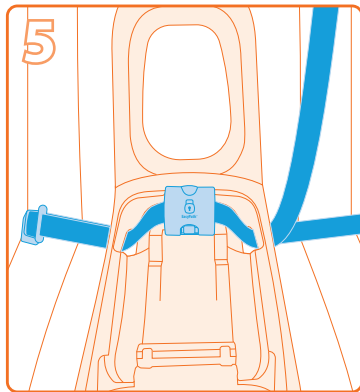

INSTALACIÓN BÁSICA

6. Prueba de estanqueidad,
- Sostenga la base únicamente por la trayectoria del cinturón e intente molerla de lado a lado y de adelante hacia atrás con la fuerza de un apretón de manos firme. Si la base se mueve menos de 1 in (2.5 cm), está lo suficientemente apretada.
 - ***Si se prueba en cualquier otro lugar que no sea la trayectoria del cinturón, habrá movimiento.***

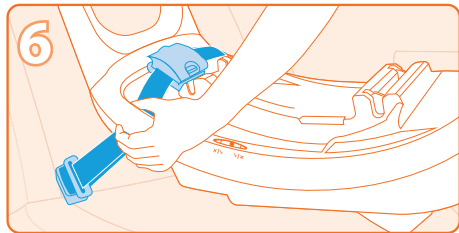

7. **Apriete la correa de sujeción superior para eliminar la holgura.** No debería haber tensión adicional en la correa superior. No empuje el respaldo del asiento del automóvil mientras lo aprieta. Comprimir el asiento para el automóvil contra el asiento del vehículo puede resultar en que la correa superior quede demasiado apretada.

- **Después de quitar la holgura del anclaje superior, guarde el exceso de cinta para que no se convierta en un peligro de seguridad.**

INSTALACIÓN BÁSICA

ASEGURAR EL SISTEMA DE RETENCIÓN INFANTIL A LA BASE

Utilice esta base únicamente con el asientos infantiles para automóvil LiteClik®30 XT y RXT SafePlus™.

1. Primero, asegúrese de que su base esté bien sujeta al vehículo.
2. Asegure el sistema de seguridad para niños mirando hacia atrás en la base, empujándolo firmemente sobre los ganchos de fijación ubicados en la base.
3. Levante para confirmar que el sistema de sujeción para niños esté instalado de forma segura en la base.

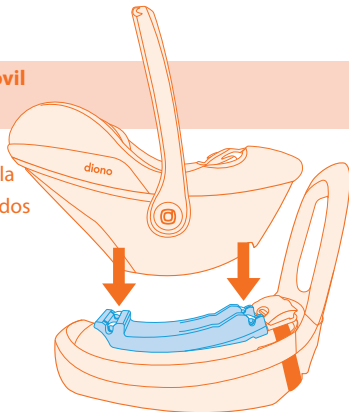

RETIRO DEL ASIENTO INFANTIL PARA AUTOMÓVIL DE LA BASE

1. Agarra la palanca de liberación de asiento para el bebé y apriete sobre la palanca mientras se tira hacia arriba en la manija de la carga.
2. Levante el asiento para el automóvil y retírelo de la base.

ASEGURAR AL NIÑO

Este sistema de sujeción para niños está diseñado para usarse únicamente con niños que pesen entre 4 - 30 lb (1.8 - 13.6 kg) y cuya altura sea de 30 in (76.2 cm) o menos. La silla de auto se puede utilizar con el cinturón de seguridad del vehículo o con base.

- ▶ Consulte a un médico antes de su uso, especialmente en bebés prematuros, ya que podrían tener dificultades para respirar al estar sentados.
- ▶ El niño debe estar sentado contra el respaldo y la parte inferior del asiento del automóvil y no encorvado.
- ▶ Nunca coloque al niño en un sistema de retención infantil con ropa o mantas que puedan interferir con el arnés de 5 puntos. La ropa y las mantas voluminosas crean más espacio entre su hijo y el arnés de 5 puntos, lo que le da la sensación de que el arnés está apretado correctamente cuando en realidad está demasiado flojo. El espacio adicional se comprime en un choque y puede permitirles moverse más allá de la cubierta protectora del asiento para el automóvil e incluso ser expulsados del asiento para el automóvil.

La Academia Estadounidense de Pediatría (AAP), la NHTSA, Transport Canada y Diono® recomiendan que los niños estén orientados hacia atrás hasta que alcancen la altura o el peso máximo de su asiento para el automóvil. Este asiento para automóvil está orientado hacia atrás únicamente y puede usarse para niños de hasta 30 lb (13.6 kg) o 30 in (76.2 cm) de altura.

La posición orientada hacia atrás es la más segura para su hijo. Incluso si las regulaciones provinciales, territoriales o estatales le permiten pasar a un asiento orientado hacia adelante, su hijo debe seguir usando asientos orientados hacia atrás durante el mayor tiempo posible.

ASEGURAR AL NIÑO

AJUSTE DE LA CORREA CON HEBILLA

- ▶ Asegúrese de que el niño no esté sentado directamente encima de la hebilla.
- ▶ No debe haber ningún espacio entre el niño y la correa de la hebilla.
- ▶ Asegúrese de que el arnés no esté demasiado alto en las caderas y ajuste la altura de la correa de la hebilla según sea necesario. **Consulte el método de enrutamiento en J para acortar la altura de la correa de la hebilla.**

Cualquiera de las dos posiciones de la hebilla es aceptable, siempre y cuando el niño no esté sentado directamente encima de la hebilla central y que la hebilla esté a la altura correcta.

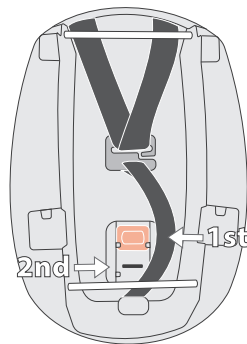
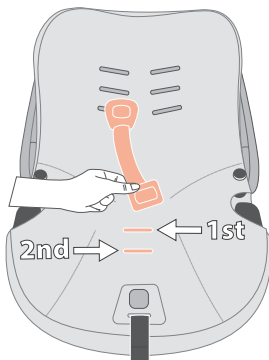

ASEGURAR AL NIÑO

MÉTODO DE ENRUTAMIENTO J

Si la correa de la hebilla es demasiado larga para lograr el ajuste adecuado para su hijo, puede acortarla utilizando el método J-Routing.

Hay dos formas diferentes de acortar la correa de la hebilla utilizando el método J-Routing:

- **Pase el retenedor de metal a través de la primera ranura y retroceda por la segunda ranura o pase el retenedor de metal a través de la segunda ranura y retroceda por la primera ranura.**

Una vez colocado, asegúrese de que el retenedor de metal quede al ras sobre la carcasa dentro de la cubierta.

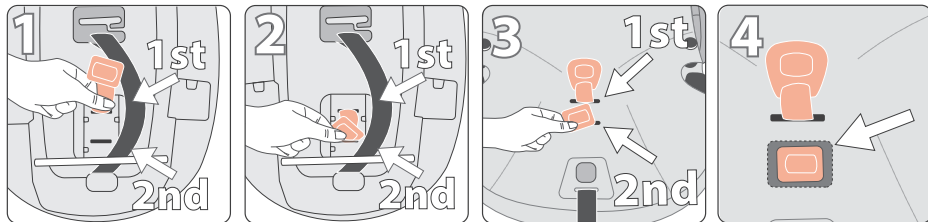

ASEGURAR AL NIÑO

AJUSTE DE LA CORREA DEL ARNÉS

- ▶ **Antes de retirar o instalar, tenga su teléfono a mano para tomar fotografías del proceso para referencia futura.**

1. Para aflojar el arnés, presione hacia abajo el botón de liberación de la correa del arnés y tire de las correas de los hombros hacia adelante.
2. Localice la placa de metal en la parte posterior del asiento y retire las correas de la placa de metal. Saque con cuidado las correas de la parte delantera del sistema de retención infantil.

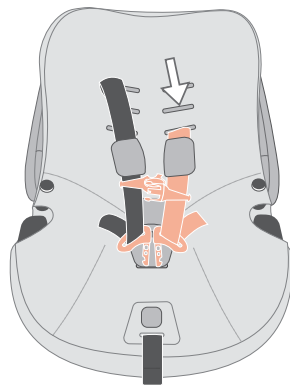
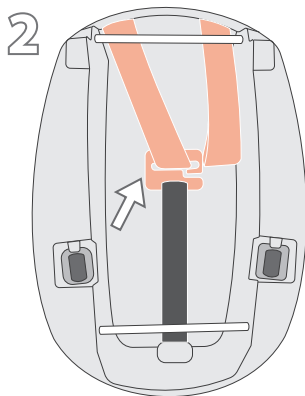
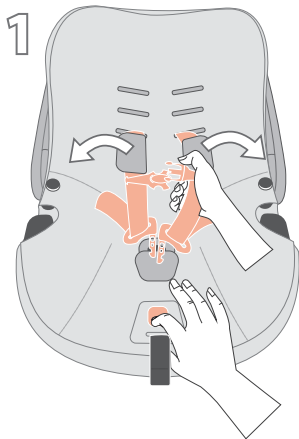

ASEGURAR AL NIÑO

3. Re ubique las correas del arnés en la ranura del arnés adecuada que se ajuste a su niño y empuje las correas hasta la parte posterior del sistema de retención infantil.
 - El arnés debe estar colocado cómodamente a la altura o debajo de los hombros del niño. La parte superior de la cabeza debe estar al menos 1 in (2.5 cm) por debajo de la parte superior del armazón del asiento para el automóvil.
4. Asegure las correas a la placa metálica ubicada en la parte posterior del sistema de retención infantil.
 - Asegúrese de colocar la correa izquierda primero y luego la correa derecha segundo.

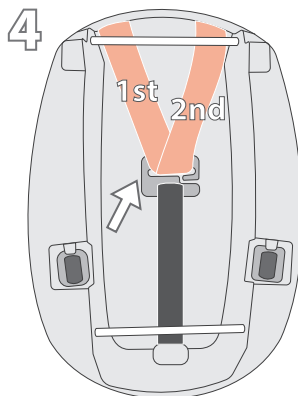
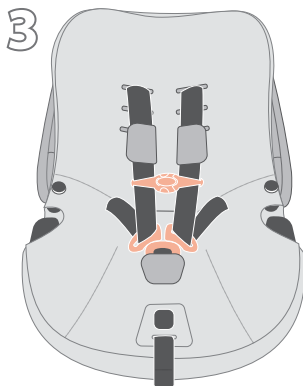

ASEGURAR AL NIÑO

INSERTO DE CONFORT LITECLIK®30 XT / RXT SITRITE™

Para garantizar un mejor ajuste para los bebés más pequeños, recomendamos utilizar los cojines de apoyo para la cabeza y el cuerpo del bebé incluidos con el asiento para el automóvil. El Inserto de confort LiteClik®30 XT / RXT SitRite™ también incluye un inserto de apoyo extraerle para recién nacidos y un inserto de cuña alta para viajes para una mejor colocación de los bebés.

- ▶ El inserto de soporte para recién nacidos (**inserto gris 1**) y la cuña alta para viajes (**inserto negro 2**) están diseñados para usarse juntos hasta que ya no sean necesarios para posicionar al niño. A medida que su hijo crece, puede ser necesario quitar el inserto de soporte para recién nacidos (**inserto gris 1**) y luego la cuña alta para viajes (**inserto negro 2**) para colocarlo correctamente de modo que la ranura más baja del arnés esté a la altura de los hombros o por debajo de ellos.
- ▶ La extracción de todos los insertos es aceptable si el niño está bien colocado con la correa del arnés a la altura de los hombros o por debajo de ellos.

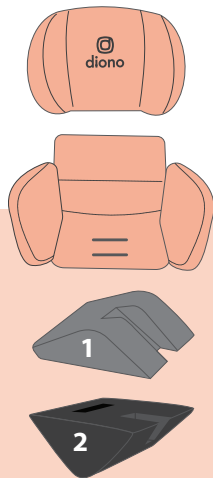

Asegure el inserto del reposa cabezas en una posición que se ajuste a su hijo insertando las tiras de velonero a través de las ranuras del arnés de la cubierta.

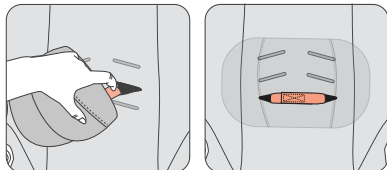

ASEGURAR AL NIÑO

Para bebés más pequeños:

- ▶ Para garantizar que un recién nacido o un bebé más pequeño esté correctamente sujeto con el arnés a la altura o por debajo de los hombros del niño, se recomienda utilizar el Inserto de confort LiteClik®30 XT / RXT SitRite™ completo.
 - Confirme que la correa de la hebilla esté en la ranura correcta y que la correa del arnés esté en la ranura adecuada para colocar correctamente al niño.
- ▶ Asegúrese de que las caderas del bebé estén completamente empujadas hacia atrás y alineadas con el respaldo del sistema de retención infantil.
- ▶ Puede ser necesario quitar el inserto del reposa cabezas. Encorvarse hacia adelante podría bloquear las vías respiratorias y evitar que el niño respire correctamente.
- ▶ Asegúrese de que el cojín de soporte corporal, el inserto de soporte para recién nacidos y el inserto de cuña alta para viajes estén alineados como se muestra y que la solapa del cojín del respaldo del cojín corporal esté alineada con las ranuras más bajas del arnés para una alineación adecuada.

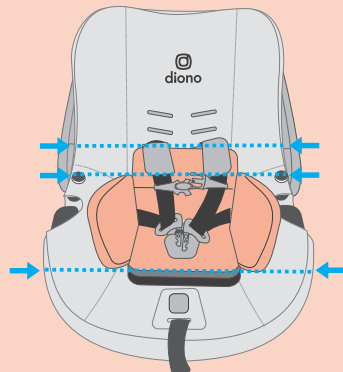

ASEGURAR AL NIÑO

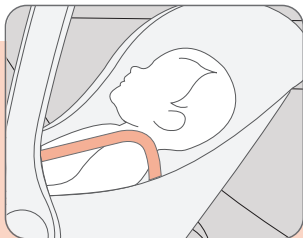

ASEGURAR AL NIÑO

- ▶ El arnés debe estar bien ajustado a la altura de los hombros del niño o por debajo de ellos. La parte superior de la cabeza debe estar al menos 1 in (2.5 cm) por debajo de la parte superior de la carcasa del asiento del automóvil.
 - Confirme que la correa de la hebilla esté en la ranura correcta y que la correa del arnés esté en la ranura adecuada para colocar al niño correctamente.
- ▶ Consulte a un médico antes de usarlo, especialmente con bebés prematuros, ya que podrían tener dificultad para respirar en posición sentada.
 - Si la cabeza del bebé está inclinada hacia adelante, retire el cojín del reposacabezas. Encorvarse hacia adelante podría bloquear las vías respiratorias y evitar que el niño respire correctamente.
- ▶ Nunca sujete a un niño en este dispositivo de retención en una superficie elevada.
- ▶ Asegúrese de que las caderas del bebé estén empujadas completamente hacia atrás y alineadas con el respaldo del dispositivo de retención infantil.
- ▶ Ajuste el inserto del reposacabezas de modo que la cabeza del niño esté completamente rodeada por el reposacabezas. La parte superior de la cabeza debe estar 2,5 cm (1 pulgada) por debajo de la parte superior de la carcasa del asiento del automóvil.

ASEGURAR AL NIÑO

1. Aflojar el arnés:

- Presione hacia abajo el botón de liberación de la correa del arnés y tire de las correas de los hombros hacia adelante.
- Desabroche el clip para el pecho y la hebilla del arnés y mueva las correas del arnés hacia los lados.

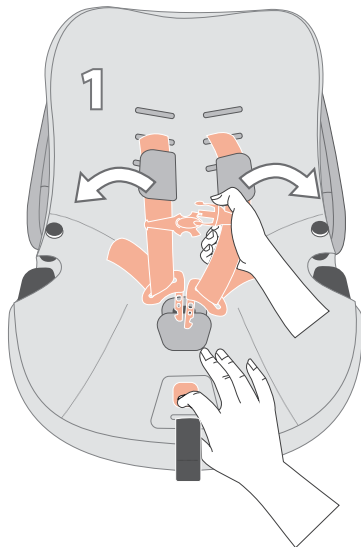

ASEGURAR AL NIÑO

- Coloque correctamente al niño en el asiento infantil para automóvil, de modo que quede sentado contra el respaldo y la parte inferior del asiento y no encorvado de adelante hacia atrás o de lado a lado:
 - Ajuste el reposacabezas de modo que el arnés quede cómodamente colocado a la altura o debajo de los hombros.
- Coloque las correas del arnés alrededor del niño:
 - Asegúrese de que las correas del arnés estén a la altura o justo debajo de los hombros del niño.
- Arnés con hebilla,
 - Tire suavemente de las correas del arnés hacia arriba para ajustar cómodamente la parte del arnés en el regazo a lo largo del cuerpo y en la parte baja de las caderas del niño.
 - Inserte las lengüetas de la hebilla en la hebilla hasta que se escuche un clic audible.
 - Tire suavemente de la correa del arnés para asegurarse de que las correas estén bien abrochadas.



ASEGURAR AL NIÑO

5. Tire lentamente de la correa de ajuste del arnés para apretarlo y lograr un ajuste cómodo y ceñido alrededor del niño:
 - Confirme que el arnés no esté torcido y que quede plano contra el pecho del niño.
6. Tire lentamente de la correa de ajuste del arnés para apretarlo y garantizar un ajuste cómodo y ceñido alrededor del niño: Compruebe que el arnés no esté torcido y quede plano contra el pecho del niño.

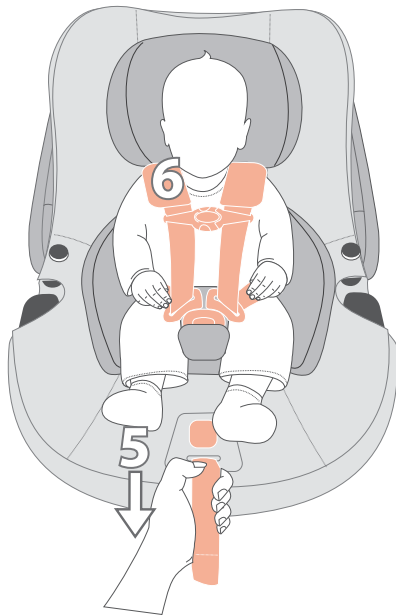

ASEGURAR AL NIÑO

7. Finalmente, haz la PRUEBA DE PINCH. Tome el pulgar y el índice y “deslice” los dedos a lo largo del arnés en la clavícula. Si puede pellizcar alguna de las correas de la correa del arnés, apriétela nuevamente. Si no puedes pellizcar el arnés, entonces está bien apretado.
- Si se utilizan almohadillas del arnés, es posible que necesite desabrochar la almohadilla superior del arnés para acceder a la correa y realizar con éxito la prueba de pellizco.

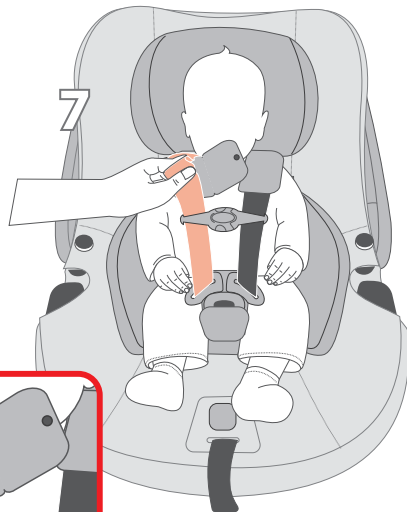
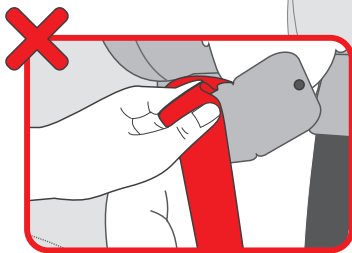
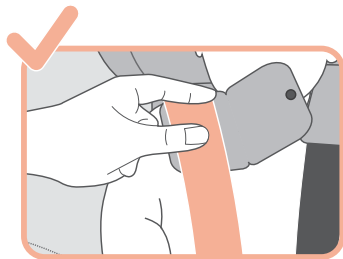

LISTA DE VERIFICACIÓN DE UN VISTAZO

Ajuste el reposacabezas de modo que el arnés quede cómodamente colocado a la altura o debajo de los hombros.

¿Realizaste la prueba del pellizco?

Clip para el pecho a la altura de las axilas

Las correas del arnés DEBEN estar a la altura o justo debajo de los hombros del niño.

El niño no está sentado sobre la correa de la hebilla y no hay espacio entre la correa de la hebilla y el niño.

Asegúrese de que las correas estén planas y no torcidas.

¡Asegúrese de verificar la instalación antes de cada uso!

Verifique que el niño esté ASEGURADO en el arnés.



INSTALACIÓN DE ASIENTOS PARA AUTOMÓVIL PARA BEBÉS

Este sistema de sujeción para niños está diseñado para usarse únicamente con niños que pesen entre 4 - 30 lb (1.8 - 13.6 kg) y cuya altura sea de 30 in (76.2 cm) o menos.

- ▶ Al realizar la instalación **SÓLO** con la silla infantil para automóvil, deberá colocar el asa en la posición tres, la posición anti-rebote.
- ▶ Antes de instalar su asiento infantil para automóvil, asegúrese de que su vehículo esté en un terreno nivelado.

1. Coloque el asiento para el automóvil en el asiento del vehículo seleccionado. Asegúrese de que no bloquee la hebilla del cinturón de seguridad del vehículo.
2. Ubique el indicador de línea de nivel en la etiqueta de advertencia a ambos lados del ICS.
3. Coloque el asiento para el automóvil de modo que el indicador de la línea de nivel esté NIVELADO con el suelo.

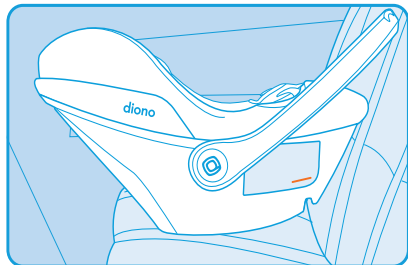

INSTALACIÓN DE ASIENTOS PARA AUTOMÓVIL PARA BEBÉS

- ▶ **Asegúrese de que la línea de nivel esté al nivel del suelo.**
- ▶ **Nunca** instale un sistema de sujeción para niños usando un retractor sin bloqueo sin un clip de bloqueo. No será seguro y puede poner en peligro la seguridad de su hijo en caso de accidente automovilístico.
- ▶ Consulte el manual del propietario de su vehículo antes de instalar el sistema de retención infantil sin la base para asegurarse de que su automóvil sea compatible con los requisitos de instalación.

1. Pase la parte del regazo del cinturón de seguridad del vehículo hacia arriba y a través de ambas guías del cinturón a los lados del sistema de retención infantil.
 - *Asegúrese de que el cinturón de seguridad del vehículo esté plano y no torcido.*
 - *Abroche el cinturón de seguridad del vehículo.*

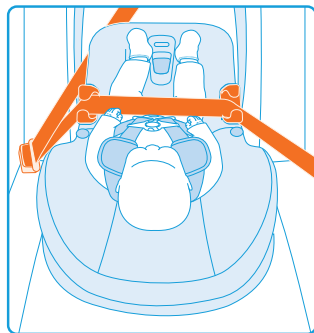
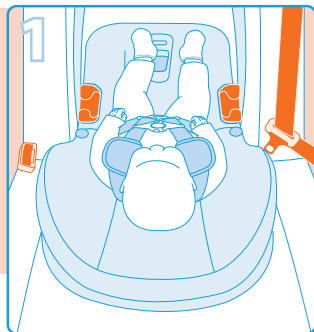

INSTALACIÓN DE ASIENTOS PARA AUTOMÓVIL PARA BEBÉS

2. Apretar el cinturón,

A. CINTURÓN DE REGAZO/HOMBRO

Bloquee el retractor del cinturón de seguridad de su vehículo. Una vez que el retractor esté bloqueado, presione firmemente hacia abajo con el antebrazo colocado sobre el asiento del automóvil mientras tira del cinturón de hombro más cercano a la hebilla. Mantenga la tensión en el cinturón del hombro mientras vuelve a introducir la holgura en el retractor.

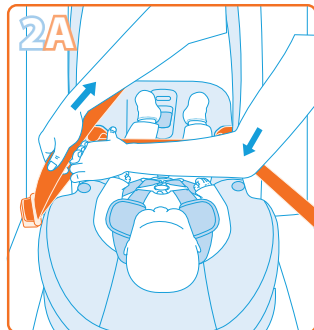

B. CINTURÓN DE REGAZO

Para apretar, presione firmemente hacia abajo con el antebrazo colocado sobre el asiento del automóvil mientras aprieta la correa del cinturón de regazo con la otra mano. Es posible que necesite apretar más tirando en línea con la trayectoria del cinturón.

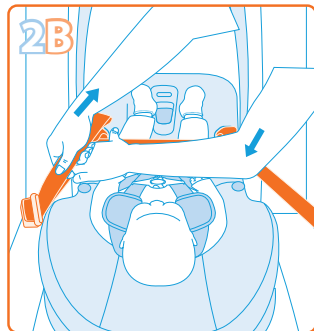

INSTALACIÓN DE ASIENTOS PARA AUTOMÓVIL PARA BEBÉS

3. Prueba de estanqueidad,
- Sostenga el asiento para el automóvil únicamente por la trayectoria del cinturón e intente moverlo de lado a lado y de adelante hacia atrás con la fuerza de un apretón de manos firme. Si se mueve menos de 1 in (2.5 cm), está lo suficientemente apretado.
 - ***Si se prueba en cualquier otro lugar que no sea la trayectoria del cinturón, habrá movimiento.***

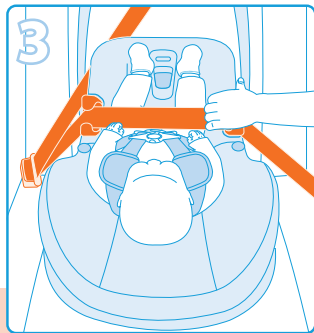

- ▶ **¡Asegúrese de comprobar la instalación del sistema de retención infantil antes de cada uso!**
- ▶ La manija debe estar en la posición 3 cuando el sistema de retención infantil esté instalado en su vehículo sin la base.

INSTALACIÓN DE AERONAVES

Este sistema de sujeción para niños está diseñado para usarse únicamente con niños que pesen entre 4 - 30 lb (1.8 - 13.6 kg) y cuya altura sea de 30 in (76.2 cm) o menos. **Este sistema de retención infantil está certificado para su uso en aeronaves sin base únicamente.** Diono® y la Administración Federal de Aviación de EE. UU. (FAA) le recomiendan encarecidamente que asegure a su hijo en un sistema o dispositivo de retención infantil (CRS) durante el vuelo. Comuníquese con la aerolínea para conocer sus políticas específicas.

Para la instalación en aviones, consulte **INSTALACIÓN CON la regazo del cinturón de seguridad del vehículo únicamente.** No utilice la base en aviones. La hebilla tipo avión puede obstaculizar la instalación con la base.

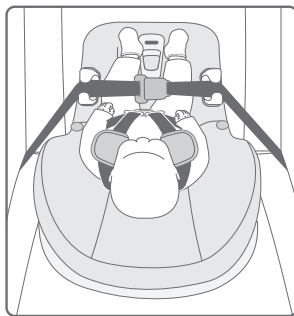
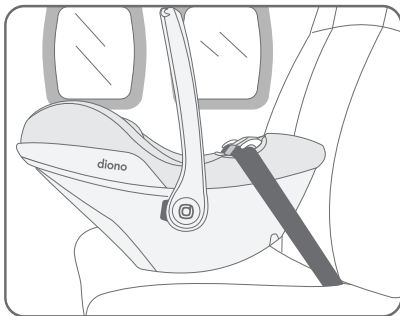

CUIDADO Y MANTENIMIENTO

- ▶ **Antes de retirar o instalar, tenga su teléfono a mano y tome fotografías del proceso para referencia futura.**

QUITAR LA CORREA DEL ARNÉS

1. Para aflojar el arnés, presione hacia abajo el botón de liberación de la correa del arnés y tire de las correas de los hombros hacia adelante.
2. Ubique la placa de metal en el respaldo del asiento y retire las correas de la placa de metal.

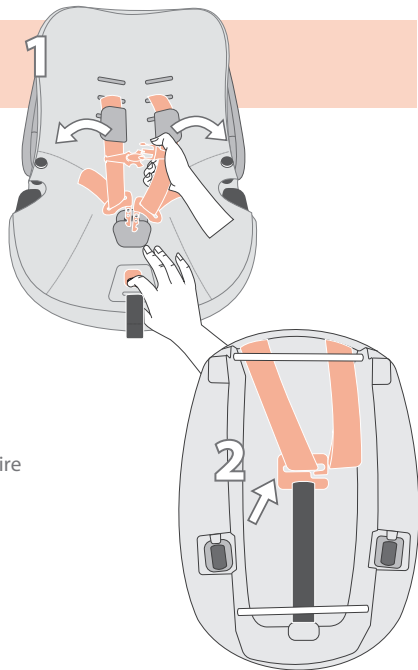

CUIDADO Y MANTENIMIENTO

3. Saque con cuidado las correas de la parte delantera del sistema de retención infantil.
4. Retire las lengüetas de la hebilla del arnés, las almohadillas del arnés y el clip para el pecho.

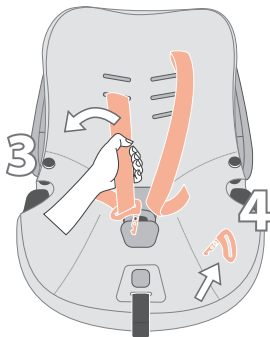

5. Ubique los retenedores de metal en los costados de la parte posterior del asiento de seguridad para niños.
6. Deslice los retenedores de metal hacia arriba y hacia afuera de su ranura de sujeción y tire de la correa hacia afuera de la parte posterior del asiento de seguridad para niños.

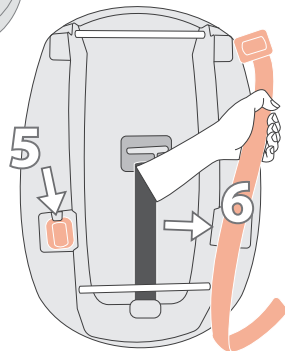

CUIDADO Y MANTENIMIENTO

QUITAR LA CORREA DE LA HEBILLA

1. Retire la almohadilla de la hebilla para bebés.
2. Ubique el retenedor de metal de la hebilla en la parte posterior del asiento y empújelo hacia arriba y hacia afuera de la ranura del cinturón de la hebilla.
 - ▶ Gire el retenedor de metal verticalmente mientras lo empuja hacia arriba y hacia afuera del centro de la ranura del cinturón de la hebilla y, al mismo tiempo, tira de la hebilla hacia arriba.

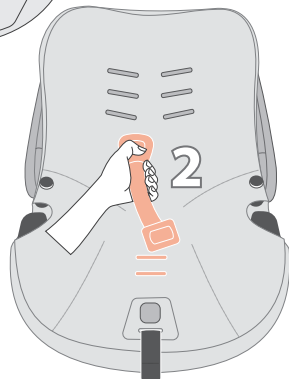
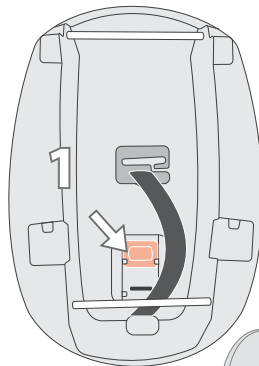

CUIDADO Y MANTENIMIENTO

INSTALACIÓN DE LA CORREA DEL ARNÉS

1. Pase la correa del arnés a través de la parte trasera del sistema de sujeción para niños hasta que el clip del cinturón llegue a la ranura.
2. Asegure el retenedor de metal en las ranuras provistas en los lados del asiento de retención infantil ubicado en la parte posterior. **Repita del otro lado con la otra correa.**

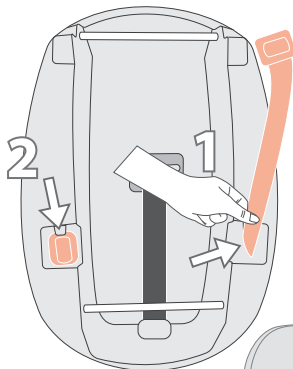

3. Pase la correa a través de las ranuras de las lengüetas de la hebilla y luego por el clip del pecho, asegurándose de que estén planas y no torcidas.
4. Vuelva a ubicar cada correa para el hombro en la ranura debajo del conjunto del soporte para la cabeza. Luego empujelo hasta el respaldo del asiento teniendo cuidado de mantener cada correa del arnés plana y no torcida.

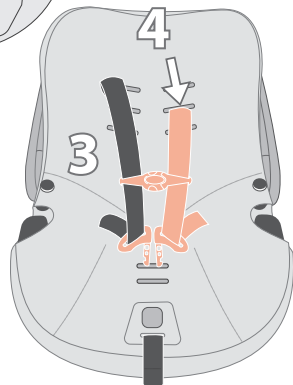

CUIDADO Y MANTENIMIENTO

5. Pase las correas del arnés debajo de la barra de metal. Asegure las correas de los hombros a la placa de metal. Asegúrese de colocar la correa izquierda primero y la derecha después.

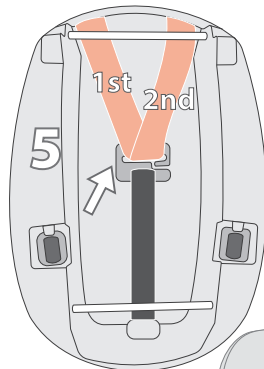

6. Una vez que todas las correas del arnés estén aseguradas de forma segura, coloque las almohadillas del arnés para bebés.

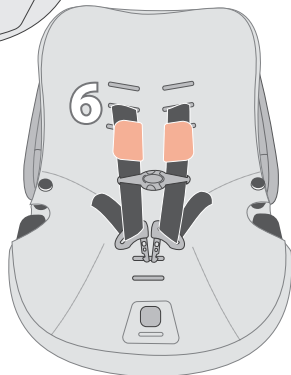

CUIDADO Y MANTENIMIENTO

INSTALACIÓN DE LA CORREA DE HEBILLA

1. Asegúrese de que el botón rojo de liberación esté orientado hacia la parte delantera del asiento del automóvil y que la correa de la hebilla no esté torcida.
2. Deslice el retenedor de metal de la hebilla hacia abajo a través de la ranura de la hebilla del cinturón que mejor se adapte a su hijo, teniendo cuidado de mantener la correa plana y no torcida.
3. Fije el retenedor de metal de la hebilla en la ranura ubicada en la parte posterior del asiento.
4. Conecte la almohadilla de la hebilla a la hebilla.
5. Tire hacia arriba de la correa de la hebilla para confirmar que la hebilla esté asegurada.



► ***Si la correa de la hebilla es demasiado larga para lograr el ajuste adecuado para su hijo, puede acortarla utilizando el método J-Routing.***

CUIDADO Y MANTENIMIENTO

RETIRADA DE LA CUBIERTA

1. Retire el arnés y la hebilla.
2. Comience quitando la cubierta de las ranuras exteriores del armazón del sistema de retención infantil y avanzando hacia adentro.
3. Tire de la cubierta sobre las guías del cinturón tirando de debajo del soporte.
4. Coloque la cubierta sobre los botones de ajuste del arnés y los botones de liberación del sistema de sujeción para niños.

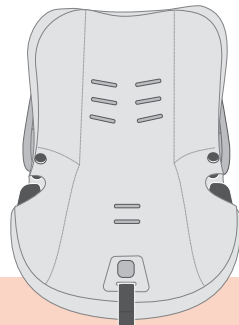

INSTALACIÓN DE LA CUBIERTA

Asegúrese de que la cubierta esté bien colocada en su lugar antes de asegurar a su hijo.

1. Empuje la cubierta en las ranuras de la estructura del sistema de retención infantil.
2. Pase la tela alrededor de las guías del cinturón, los botones de liberación del cochecito y el botón de ajuste del arnés.
3. Instale el arnés.

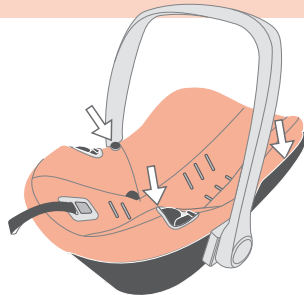

CUIDADO Y MANTENIMIENTO

TEJIDOS DE LIMPIEZA: Funda de asiento, Inserto de confort LiteClik®30 XT / RXT SitRite™, almohadilla para la hebilla central y almohadillas para el arnés. Lavar a máquina por separado en agua fría en un ciclo suave con un detergente suave o lavar las telas a mano en agua fría. Seque en plano y lejos de la luz solar directa antes de su reutilización o almacenamiento. **NO usar lejía, planchar ni limpiar en seco.**



LIMPIEZA DEL ARNÉS Y CORREAS DE HEBILLAS: Limpiar únicamente con un paño húmedo. Moje un paño con agua tibia y jabón suave. Escorra bien el paño y límpielo. Dejar secar completamente antes de usar. **NO utilice disolventes, lejía ni limpiadores abrasivos. NO empape ni sumerja las correas del arnés.**



LIMPIEZA DE PLÁSTICOS: Limpiar las manchas con un paño húmedo y agua tibia con un detergente suave. Seque completamente con una toalla antes de reutilizarlo o guardarlo. **No usa blanqueador.**



HEBILLA DEL CENTRO DE LIMPIEZA: Retire la hebilla central del asiento para el automóvil. Enjuague suavemente SÓLO el mecanismo de la hebilla en agua tibia o déjelo en remojo durante la noche. NO empape ni sumerja la correa de la hebilla. Seque la hebilla con una toalla y déjela secar al aire. Asegúrese de que la hebilla funcione correctamente antes de volver a conectar la correa central al asiento para el automóvil. **NO utilice detergentes ni lubricantes.**

GARANTÍA

Como parte de esta Política de garantía de Diono (Política), Diono, L.L.C. dba Diono, una compañía de responsabilidad limitada de Washington (Diono U.S.A.), y sus compañías relacionadas en el extranjero, Diono ULC, una compañía canadiense de responsabilidad limitada (Diono Canada), Diono Ltd., una compañía de responsabilidad limitada del Reino Unido (Diono U.K.), y Diono GmbH, una empresa alemana con responsabilidad limitada (Diono E.U.) (Diono U.S.A., Diono Canada, Diono U.K. y Diono E.U. se denominarán colectivamente en el presente como Diono), garantiza sus productos, es decir, sus asientos de automóvil, cochecitos, portabebés y sus accesorios. (colectivamente, los Productos) a sus compradores minoristas originales del Producto que no son comerciantes (colectivamente, los Compradores) de la siguiente manera:

1. REGISTRO

Para calificar para las garantías detalladas en esta Política, Diono instruye a todos los Compradores a completar el formulario de Registro del Producto en línea y enviar por correo la tarjeta de registro del propietario incluida en la Compra del Producto a Diono dentro de los (30) días posteriores a la compra. El no tomar tales medidas puede impedir que un Comprador califique para las garantías detalladas en esta Política. Para obtener más información sobre el registro del Producto, se recomienda a los Compradores que consulten el Manual del producto de su Producto, el Manual de instrucciones de Diono y/o que se comuniquen con Diono según lo dispuesto en la Sección 9 de esta Política. Dichos requisitos de registro detallados en esta subsección de la Política no se aplican a las garantías proporcionadas por Diono E.U. como se detalla en la Sección 2.4 a continuación.

2. PERÍODO DE GARANTÍA GENERAL

2.1 Período de garantía general de EE. UU. Diono U.S.A. garantiza a los Compradores que sus Productos estarán libres de defectos de material y mano de obra durante un (1) año a partir de la fecha de compra original (el Período de garantía de los EE. UU.). Durante el Período de garantía de los EE. UU., Diono U.S.A., a su elección, reparará o reemplazará un Producto si Diono U.S.A. encuentra defectos en los materiales o en la mano de obra.

2.2 Período de garantía canadiense general. Diono Canada garantiza a los Compradores que sus Productos estarán libres de defectos de material y mano de obra durante un (1) año a partir de la fecha de compra original (el Período de Garantía Canadiense). Durante el Período de garantía canadiense, Diono Canada, a su elección, reparará o reemplazará un Producto si Diono Canada determina que tiene defectos en los materiales o en la mano de obra.

2.3 Período de garantía general del Reino Unido. Diono U.K. garantiza a los Compradores que sus Productos estarán libres de defectos de material y mano de obra durante un (1) año a partir de la fecha de compra original (el Período de garantía del Reino Unido). Durante el Período de garantía en el Reino Unido, Diono U.K., a su elección, reparará o reemplazará un Producto si Diono U.K. encuentra defectos en los materiales o en la mano de obra.

2.4 Período de Garantía Europeo General. Diono UE garantiza al Comprador que sus Productos cumplen con sus contratos de venta originales (colectivamente, los Contratos) y, en particular, estarán libres de defectos de material y mano de obra en el momento en que los Productos fueron entregados al Comprador, durante dos (2) años a partir de la fecha de compra original (el Período de Garantía Europeo). Se presume que los Productos son conformes con el Contrato si son aptos para los fines para los que normalmente se utilizan productos del mismo tipo, o muestran la calidad y el rendimiento que son normales en productos del mismo tipo y que el Comprador puede esperar razonablemente, dada la naturaleza de los Productos y teniendo en cuenta las declaraciones públicas sobre las características específicas de los productos realizadas por Diono, en particular en la publicidad o en el etiquetado. El comprador debe informar a Diono E.U. de la Falta de Conformidad en un plazo de dos (2) meses a partir de la fecha en que el Comprador detecte tal descubrimiento de falta de conformidad. Se considerará que no existe una Falta de Conformidad en el momento en que se celebró el Contrato cuando el Comprador tenía conocimiento, o no podía razonablemente ignorar, de la Falta de Conformidad. Durante el Período de Garantía Europeo, Diono E.U. reparará o reemplazará, a elección del Comprador, un Producto sin cargo, dentro de un tiempo razonable y sin ningún inconveniente significativo para el Comprador, si Diono E.U. lo encuentra. ser defectuoso en material o mano de obra respectivamente, a menos que esto sea imposible o desproporcionadamente gravoso. Cuando la reparación o sustitución de un Producto resulte imposible o resulte desproporcionadamente onerosa, el Comprador podrá solicitar la devolución del Producto o una reducción de su precio en proporción al grado de no conformidad de dicho Producto, en todo lo demás de conformidad con la Política de Devoluciones de Diono.

GARANTÍA

3. GARANTÍAS IMPLÍCITAS

Cualquier garantía implícita que se aplique a un Producto, incluidas, entre otras, las garantías implícitas de comerciabilidad e idoneidad para un propósito particular, se limitará a la duración y los términos de las garantías expresas por escrito que se detallan en esta Política. Dichas garantías otorgan a los Compradores derechos legales específicos, que varían de una jurisdicción a otra. Algunos estados de EE. UU. y provincias de Canadá no permiten limitaciones sobre la duración de una garantía implícita o la exclusión o limitación de daños incidentales o consecuentes. Como tal, es posible que no se apliquen dichas limitaciones de garantía implícita. No obstante, ni Diono, ni ningún minorista que venda ningún Producto, autoriza a ninguna persona a crear para él ninguna otra garantía, obligación o responsabilidad en relación con cualquier Producto que no se detalle de otro modo en esta Póliza.

4. LIMITACIONES DE LA GARANTÍA

4.1 Limitaciones de daños. Las garantías identificadas en esta Póliza no cubren: (a) cualquier Producto comprado a un minorista no autorizado de Diono; (b) los efectos del uso y desgaste normal de un Producto; (c) daños derivados de reparaciones o modificaciones del Producto realizadas por un tercero; (d) la participación de un Producto en un accidente; (e) insatisfacción con el ajuste, el peso, la funcionalidad, el color o el estilo de un Producto; (f) Daños en el producto resultantes de negligencia, modificación, instalación incorrecta, accidente, daños durante el transporte, lavado incorrecto de las cubiertas, corrosión, oxidación, moho, mantenimiento insuficiente, mal uso o abuso; o (g) cualquier defecto del Producto que se haya originado en el material o diseño proporcionado por el Comprador.

4.2 Limitaciones de los recursos. Se acuerda expresamente que las obligaciones de Diono y los recursos del Comprador en virtud de las garantías limitadas previstas en esta Póliza son exclusivas y están estrictamente limitadas a la reparación o reemplazo de un Producto a menos que se indique lo contrario en la Sección 2 de esta Póliza. Dichas garantías limitadas también están condicionadas al estricto cumplimiento de las disposiciones del Manual de Instrucciones para los Productos en cuestión. En ningún caso, Diono o cualquiera de sus fabricantes o minoristas autorizados serán responsables ante un Comprador por daños, incluidos, entre otros, daños incidentales o consecuentes, que surjan del uso o la incapacidad de un Comprador para usar cualquier Producto.

4.3 Otros requisitos y limitaciones. Las garantías detalladas en esta Póliza: (a) no son transferibles por el Comprador; (b) solo son válidos cuando se entregan con un comprobante de compra de un minorista autorizado o del sitio web; y (c) son válidos únicamente en el país original de la compra del Producto.

5. USO DE PIEZAS Y ACCESORIOS EXTERNOS

Diono no aprueba el uso de cubiertas, inserciones, juguetes, accesorios o dispositivos de ajuste producidos por terceros que no sean Diono o sus fabricantes autorizados (colectivamente, Productos externos) en cualquier Producto. El uso de cualquier Producto externo junto con un Producto podría hacer que el Producto no cumpla con los estándares de seguridad de EE. UU., Canadá, Reino Unido y/o Europa. Como resultado, el uso de cualquier Producto externo con un Producto anula automáticamente cualquier garantía otorgada en virtud de esta Política.

6. DERECHOS RESERVADOS

Diono se reserva el derecho de: (a) discontinuar cualquier Producto; (b) cambiar las partes, las telas o el diseño de un Producto; (c) sustituir un Producto con un modelo o Producto comparable; o (d) aplicar una garantía de fabricante divergente para un Producto en cualquier región geográfica específica.

GARANTÍA

7. GASTOS DE ENVÍO

Los gastos de envío por el reemplazo de cualquier Producto de conformidad con una garantía otorgada en virtud de esta Póliza serán responsabilidad exclusiva del Comprador. Diono no será responsable de ningún retraso o daño causado por el envío de un Producto de reemplazo. Puede encontrar más información sobre las políticas de envío de Diono en la Política de envío de Diono.

8. PREGUNTAS

Si algún Comprador tiene problemas relacionados con una garantía o esta Política, Diono recomienda comunicarse con el Servicio de atención al cliente de Diono al 855-463-4666 o support@diono.zendesk.com para obtener ayuda o asistencia.

diono[®]
#MadeOfSeattle



© 2024 Diono[®] LLC | 14810 Puyallup Street E | Suite 200
Sumner WA 98390 | United States
United States: Diono.com | 1-855-463-4666
Canada: Diono.ca | 1-866-954-9786

Made in China | Fabriqué en Chine | Fabricado en China
All rights reserved | Tous droits réservés | Reservados todos los derechos
revised/modifié/revisado 20240828