

Radian® 3R

diono

Car Seat Instruction Manual

Manuel d'Instructions du Siège d'Appoint

Manual de Instrucciones de Silla de Carro

5-120 lb / 2.3-54 kg

All-In-One Convertible

Tout-En-Un Convertible

Convertible Todo-En-Uno



READ INSTRUCTION MANUAL

before using this child restraint

LEA LAS INSTRUCCIONES

antes de usar este asiento de seguridad para niños

LIRE LE MODE D'EMPLOI

avant d'utiliser ce dispositif de retenue pour enfant

CONTENTS

WE LOVE TO HELP

Hello there, Welcome to the Diono family! We've created this lovingly engineered car seat to help keep your child comfortable and safe with all of the goods and none of the gimmicks. ***We look forward to lending a helping hand each and every day.***



Any questions?

Diono U.S.: 1-855-463-4666

Diono Canada: 1-866-954-9786

FRENCH	66
SPANISH	132
REGISTER THIS CAR SEAT	4
Certification	6
Safe Use Guide	7-11
Warnings & Safe Practices	12-15
Car Seat After Collision	16-17
Parts	18-19
Vehicle Seating Locations	20-22
LATCH/UAS	23
Top Tether	24-25
First Setup	26-27
Unfolding/Folding	
Harness Setup	

REAR-FACING INSTALLATION	28-39
Rear-Facing Checklist	
LATCH Installation	
Lap/Shoulder Belt Installation	
Lap Belt Installation	
FORWARD-FACING INSTALLATION	40-53
Forward-Facing Checklist	
Adjustable Bottom	
Safe Stop	
LATCH/UAS Installation	
Lap/Shoulder Belt Installation	
Lap Belt Cushion	
Lap Belt Installation	
BOOSTER MODE INSTALLATION	54-55
Changing Harness Position	56-57
Harness Strap Removal/Replace	68-59
Aircraft Installation	60
Comfort Features	61
Care and maintenance	62-63
Warranty	64-65

REGISTER THIS CAR SEAT

Please take a few moments to promptly fill out and return the attached card or register online using the direct link to the manufacturer's registration website provided.

Child restraints could be recalled for safety reasons. You must register this restraint to be reached in a recall. Send your name, address, e-mail address if available, and the restraint's model number and manufacturing date to:

Diono U.S., PO Box 77129, Seattle, WA 98177

or call 1-855-463-4666 or register online at: <http://diono.com/product-registration/>

Diono Canada ULC, 2160 S. Service Rd. W., Oakville, ON L6L 9Z9

Canada or call 1-866-954-9786 or register online at: <http://diono.ca/product-registration/>

For future reference, in the case of a change of address, please take a moment to fill out the following information:

Model Number: _____

Manufacture Date: _____

This information can be found either on the registration card or on the manufacturing label located on the seat.

Time. It goes so fast... Who would have thought that over two decades have passed since we first stepped out into the world and started a business dedicated to family travel.

Well the world has changed a lot, but we're proud to say that we haven't (sure we've grown up), but we are still as passionate about what we do today as we were back then.

Our story is 'made of Seattle', a city like no other. This is a place where creative minds & innovators rub shoulders within a landscape of adventure; a place where being 'a little different', is the everyday norm.

With a love for design and an understanding of modern parenting, we strive to create amazing products, so that you and your little ones can celebrate the joy in every journey.

People who own Diono products can be found in all four corners of the big, blue, green ball we all call home. Some are fans & followers, some are supporters, tweeters, social media magicians, miracle moms and devoted dads.

Without your passion, pictures, words and stories, we would never hear your voice. So tell us about your patch of grass, and join in the hustle and bustle at diono.com.

share your journey @diono social
or find the latest news



CERTIFICATION



This child restraint system conforms to all applicable requirements of U.S Federal Motor Vehicle Safety Standards (FMVSS) 213 and Canada Motor Vehicle Safety Standards (CMVSS) 213, 213.1, 213.2.



This child restraint is certified for use in aircraft only when in harness mode.



This child restraint is not certified for use in aircraft when used in booster mode. Aircraft seats do not have shoulder belts which are required for use with this booster.

Register this restraint with the manufacturer.

Diono and the US Federal Aviation Administration (FAA) strongly urge you to secure your child in a child restraint system (CRS) or device for the duration of your flight. Please contact the airline for their specific policies.



WARNING – FAILURE TO FOLLOW THESE INSTRUCTIONS AND THE PRODUCT LABELS CAN RESULT IN SERIOUS INJURY OR DEATH TO YOUR CHILD.

YOUR CHILD'S SAFETY DEPENDS ON YOU. DEATH OR SERIOUS INJURY CAN OCCUR.

No child restraint can guarantee protection from injury in every situation, but proper use helps to reduce the risk of serious injury or death.

Carefully read and understand all instructions and warnings in this manual. Your child's safety depends on you knowing how to setup, install and use this child restraint properly.

Choose the correct mode of use for your child, depending on their weight.

This child restraint is designed for use only with children who weigh 5–120 lb (2.3–54 kg) and whose height is 57 in (144 cm) or less in the following modes.

SAFE USE GUIDE

Rear-facing: 5–50 lb (2.3–22.7 kg) and whose height is 44 in (112 cm) or less.

Forward-facing: 22–65 lb (10–29.5 kg) and whose height is 57 in (144 cm) or less.

Booster: 40–120 lb (18–54 kg) and whose height is 57 in (144 cm) or less.

- ✓ **DO NOT** place this child restraint rear-facing in a vehicle seating location with an active front air bag.
- ✓ Choose the proper child restraint belt path
 1. **REAR-FACING SECTION**
 2. **FORWARD-FACING SECTION**
 3. **BOOSTER MODE SECTION**
- ✓ Choose a suitable location for this child restraint in your vehicle. REVIEW VEHICLE SEATING LOCATIONS.
- ✓ Install this child restraint tightly in your vehicle. Grab the sides of the seat where the vehicle seat belt or LATCH strap is and slide the child restraint side-to-side and front-to-back. If the seat moves less than 1 in (2.5 cm), it is tight enough.
- ✓ Secure harness snug and flat on your child.

INSTALLATION

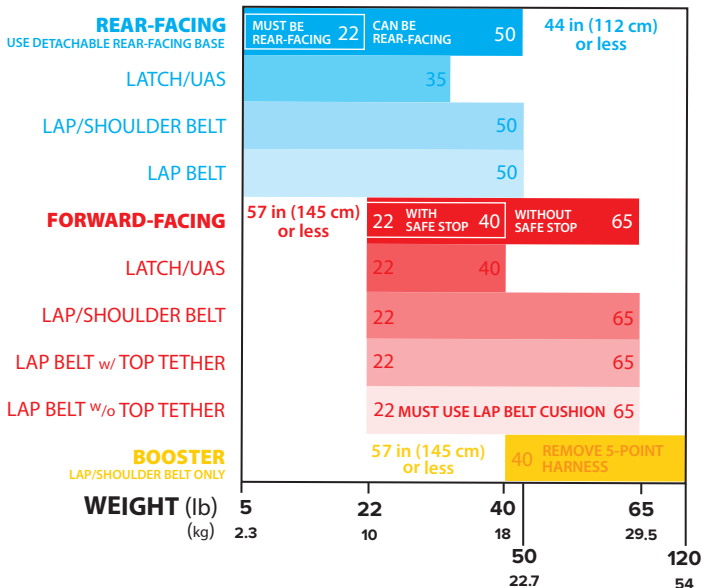

SAFE USE GUIDE

Infants who weigh less than 22 lb (10 kg) and are under 1 year old, MUST use this child restraint rear-facing.

For newborn infants, you must consult the infant's doctor before using this child restraint. A newborn infant may have difficulty breathing or have other medical problems when placed in a seated position.

Before installing this child restraint in a vehicle, be sure to also check the vehicle owner's manual for information on proper installation.

Check all installation configurations before discarding the box. Diono cannot guarantee proper fit in all vehicles.

According to accident statistics, children are safer when properly restrained in the rear seating positions than in the front seating positions.

Rear-facing: Harness straps **MUST** be at or just below the child's shoulders. Top of head must be 1.5 in (3.8 cm) below the top of the car seat shell.

Forward-facing: Harness straps **MUST** be just above the child's shoulders. Top of child's ears **MUST** be below top of car seat shell.

Booster mode: Child **MUST** be secured using **ONLY** the vehicle lap/shoulder belt. Child **MUST** weigh at least 40 lb (18 kg), with shoulders positioned at or above the 4th slot and remain properly seated for the entire ride.

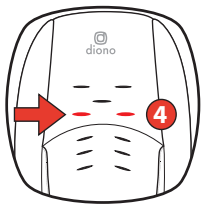

ALWAYS install this child restraint in the back seat. The back seat is the safest place for children 12 and under. See your vehicle owner's manual for child restraint installations and instructions.

NEVER leave child restraint unsecured in your vehicle even when it is unoccupied. It could injure other occupants in a sudden stop or collision.

! WARNING!
DEATH or SERIOUS INJURY can occur.



Never place this child restraint rear-facing in a vehicle seating location with an active front air bag. Death or serious injury may occur. If an air bag inflates, it can hit the child or child restraint with enough force to cause serious injury or death to your child. For vehicles with side passenger air bags, refer to your vehicle owner's manual for information on your child restraint installation.

Take care to secure the child properly. Snugly adjust the harness straps provided with this child restraint around your child. A snug strap should not allow any slack. It lies in a relatively straight line without sagging. It does not press on the child's skin or push the child's body into an unnatural position.

For any questions or concerns please contact diono at:

Diono U.S.:

1-855-463-4666 or online at www.diono.com

Diono Canada:

1-866-954-9786 or online at www.diono.ca



- **DO NOT** use child restraint in any configuration not shown in the instructions.
- **DO NOT** modify your child restraint.
- **NEVER** install in rear-facing, side-facing or on the back of a folded down vehicle seat.
- **ALWAYS** secure this child restraint with the vehicle's child restraint anchorage system (LATCH/UAS) if available OR the vehicle seat belt.
- **NEVER** use the restraint system in a vehicle seating position where it cannot be secured tightly. A loosely installed restraint system will not protect your child in a collision.
- **DO NOT** use the LATCH/UAS system to attach this child restraint rear-facing when restraining a child weighing more than 35 lb (15.8 kg) or forward-facing when restraining a child weighing more than 40 lb (18 kg).
- **ALWAYS** use the top tether strap on this child restraint when installed forward-facing.



- **DO NOT** use any accessories, inserts or products not included with this child restraint, unless approved by Diono. Items not tested with this child restraint could injure your child.
- **NEVER** remove harness from child restraint without following the proper removal and installation instructions available from Diono.
- **DO NOT** use child restraint without seat cover installed.
- **ALWAYS** check to ensure buckle is securely latched.
- **NEVER** leave child unattended. Do not allow children to play in or around the child restraint. Child may become tangled in harness straps and suffocate or strangle.
- **ALWAYS** keep child properly secured in harness whenever child is in child restraint.



EXPIRATION

- **DO NOT** use the child restraint if any part is damaged or broken, expired (over ten years from date of purchase), missing instructions, missing parts, or if the straps are cut, frayed, or damaged in any way. Call to find out if the damaged part or parts can be replaced.

Diono U.S.: 1-855-463-4666

Diono Canada: 1-866-954-9786

SAFE PRACTICES

- **DO NOT** leave loose objects, such as books, bags, etc., in the back of the vehicle. In the event of a sharp turn, sudden stop, or collision, loose objects can be thrown around and possibly cause serious injury to vehicle occupants.
- **ALWAYS** check all surfaces of restraint before securing your child. In warm weather, child restraints can become very hot. Do not allow children to play with vehicle seat belts.

CAR SEAT USE AFTER A COLLISION

UNITED STATES

The U.S. National Highway Traffic Safety Administration (NHTSA) recommends that car seats be replaced following a **MODERATE** or **SEVERE** collision in order to ensure a continued high level of collision protection for child passengers. In the U.S., car seats do not automatically need to be replaced following a **MINOR** collision.

NHTSA defines a MINOR crash as one in which ALL of the following apply:

- The vehicle was able to be driven away from the crash site.
- The vehicle door nearest the car seat was not damaged.
- None of the passengers in the vehicle sustained any injuries in the crash.
- If the vehicle has air bags, the air bags did not deploy during the crash; **and**
- There is no visible damage to the car seat.

NEVER use a car seat that has been involved in a **MODERATE** or **SEVERE** collision.

CANADA

- **DO NOT USE THIS CHILD RESTRAINT SYSTEM IF IT HAS BEEN IN A VEHICLE ACCIDENT.**
- **Transport Canada designates that you MUST replace this child restraint if it has been involved in a collision.**
- You must dispose of your child seat or booster seat if the child seat was in a vehicle during a crash. Even if the child seat was empty or was not directly hit, it may be damaged.
- You must dispose of your child seat or booster seat if the shell is cracked or the webbing of the child car seat is frayed, torn or discolored.

PARTS

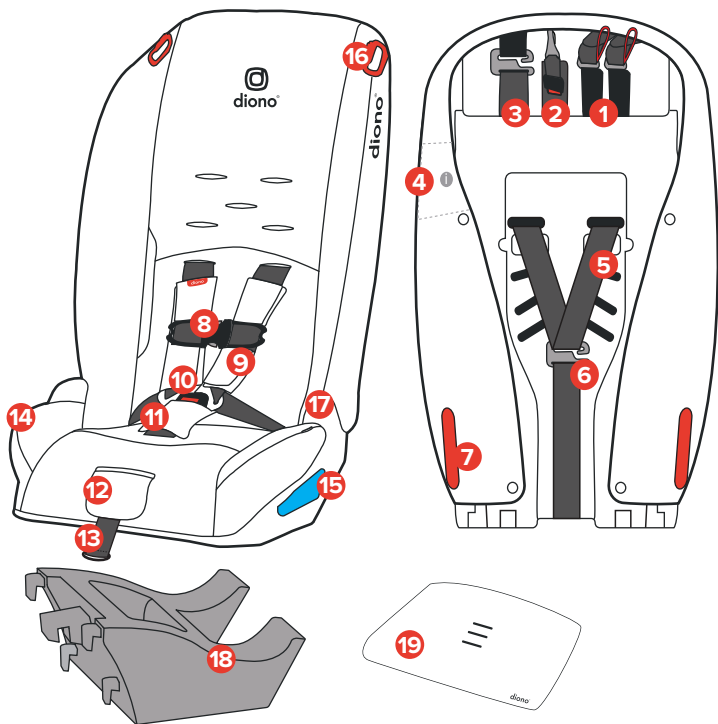

1. LATCH/UAS STORAGE
2. TOP TETHER
3. SAFE STOP
4. INSTRUCTION MANUAL STORAGE
5. HARNESS STRAPS
6. HARNESS STRAP HOOK
7. FORWARD-FACING BELT PATH
8. CHEST CLIP
9. HARNESS PADS
10. BUCKLE
11. BUCKLE PAD
12. HARNESS RELEASE
13. HARNESS ADJUSTER STRAP
14. EXPANDABLE SIDE WINGS
15. REAR-FACING BELT PATH
16. UPPER BOOSTER BELT GUIDES
17. BOOSTER BELT GUIDE
18. DETACHABLE REAR-FACING BASE
19. LAP BELT CUSHION

VEHICLE SEATING LOCATIONS

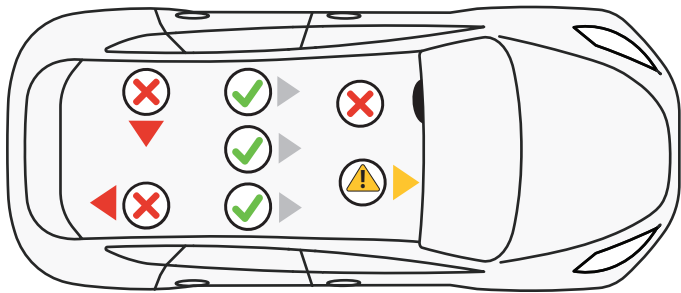

INSTALL CHILD RESTRAINT CORRECTLY

NEVER PLACE THIS CHILD RESTRAINT REAR-FACING IN A VEHICLE SEATING LOCATION WITH AN ACTIVE FRONTAL AIR BAG. If the airbag inflates, it can cause serious injury or death to your child. For vehicles with side air bags, refer to your vehicle owner's manual for information on your child restraint installation.

VEHICLE SEATING LOCATIONS

The safest seating position is one that works best for your specific child restraint, family and vehicle model.

Before installing this child restraint you must determine the method of installation and the best vehicle seating position for that method. This child restraint can be installed either using LATCH/UAS or the Vehicle Seat Belt.

DO NOT install using both methods at the same time.

When determining whether the child restraint can be used with vehicle LATCH/UAS anchors in the rear center seating position, it is critical that you refer to your vehicle owner's instruction book. If the child restraint does not install best in the rear center seating location, it is recommended to move to one of the outboard seating positions.

Vehicle **LATCH/**
UAS anchors

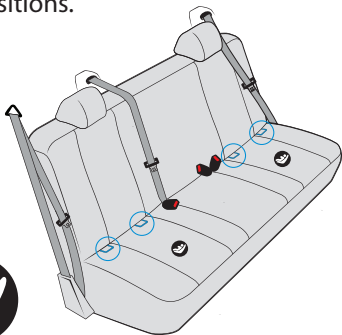
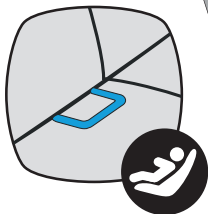

VEHICLE SEATING LOCATIONS

The following types of vehicle belts **CANNOT BE USED** with your child restraint.

If any of the belt types listed below are in the chosen seating position, you **MUST** choose another seating position or use LATCH/UAS if available.

Please refer to your vehicle owners manual for specific information about seat belts and their use with child restraints.

1. Motorized (Automatic) Vehicle Belts
2. Dual Retractor Lap/Shoulder Belts
3. Non-Locking (ELR) Lap Belts
4. Inflatable Seat Belts
5. Door Mounted Vehicle Belts

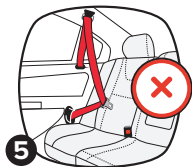
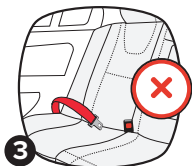
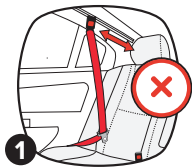

WHAT IS LATCH/UAS?

Most vehicles manufactured after September 1, 2002 are equipped with:

U.S.: LATCH (Lower Anchors and Tethers for Children)

Canada: UAS (Universal Anchorage System)



Check your vehicle owner's instruction manual to determine LATCH/UAS lower anchor compatible seating positions. Some vehicles owner's manuals use the term "ISOFIX" instead; LATCH/UAS can also be used in vehicle seating positions that are equipped with ISOFIX. Look for the LATCH/UAS symbol that may be visible by the crease of the rear seats.

WARNING: DO NOT use the LATCH/UAS strap to attach this child restraint rear-facing when restraining a child weighing over 35 lb (15.8 kg) or forward-facing when restraining a child weighing over 40 lb (18 kg).

DO NOT install using both LATCH/UAS connectors and the vehicle seat belt at the same time.

TOP TETHER

WHAT IS TOP TETHER?

ALWAYS Use the top tether in **Forward-Facing Installations**. A tether is designed to reduce movement of a rear-facing and forward-facing child restraint in a collision.

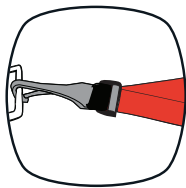

Vehicle tether locations can be found in many locations within the vehicle. Some of the typical locations are shown here. Please refer to your vehicle owner's manual for exact locations, requirements, and anchor identification points.

FORWARD-FACING TOP TETHER INSTALLATION

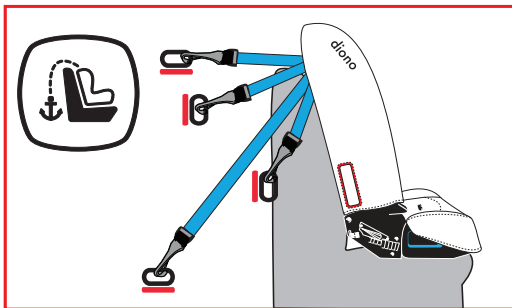

UNFOLDING AND FOLDING

1. Place car seat on its back on a flat surface and unfasten red carry strap from the bottom. Be sure the harness adjuster moves freely and is not locked within the bottom of the seat.
2. Rotate bottom until you hear it “click”, this confirms the car seat is locked for use.
3. Pull harness adjusting strap until harness begins to tighten. If it does not tighten freely, check the belt path on the back of the seat bottom is clear from obstruction.
4. Tuck the red strap through the harness slot and store behind the cover.

To fold, push lever shown and secure with red strap.

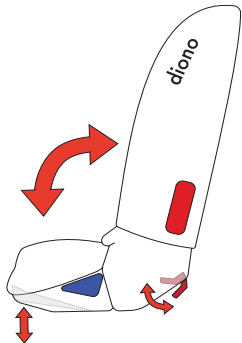

FIRST SETUP

HARNESS SETUP

1. Place your child in the seat. Make sure their back is flat against the car seat back (this can be done in or out of the car). Avoid bulky or heavy clothing because they will prevent the harness straps from being tightened properly at first fitment.
2. Place harness straps over child's shoulders and legs and buckle. You will hear a "click" when buckle tongues are securely attached. Pull up on each buckle tongue to make sure it is securely attached.
3. Be sure the harness straps are at the proper height.

Rear-Facing: Harness straps **MUST** be at or just below the child's shoulders. Top of head must be 1.5 in (3.8 cm) below the top of the car seat shell. Child should not be on top of or in front of the buckle.

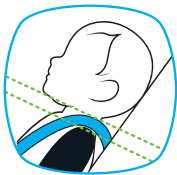

REAR-FACING

Harness at or just below shoulders

Forward-Facing: Harness straps **MUST** be just above the child's shoulders. Top of child's ears **MUST** be below top of car seat shell.



FORWARD-FACING

Harness just above shoulders

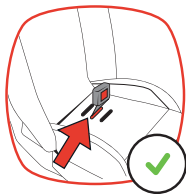

Children **22–30 lb (10–13.6 kg)** **MUST** use the middle buckle slot **ONLY!**

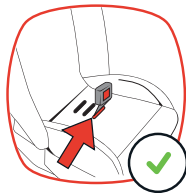

Children above **30 lb (13.6 kg)** **MUST** use the forward most buckle slot **ONLY!**



REAR-FACING

Installation instructions

5–50 lb (2.3–22.7 kg)

Infants who weigh less than 22 lb (10 kg) and are under one year old, MUST use this car seat rear-facing.

Place car seat rear-facing in the vehicle back seat.

Make sure LATCH/UAS strap or vehicle seat belt is routed through the rear-facing belt path marked with the blue text and rear-facing illustrations.



LATCH/UAS Strap



Vehicle **Lap/Shoulder** Belt



Vehicle **Lap** Belt

REAR-FACING BELT PATH

Install this car seat tightly in your vehicle. The car seat should not move at the rear-facing belt path location by more than 1 in (2.5 cm) from side-to-side, front-to-back. If using a lap belt only, refer to your vehicles owners manual for installation advice.

Harness straps **MUST** be at or just below the top of your child's shoulders. Place the chest clip at armpit level.

The American Academy of Pediatrics (AAP) and NHTSA recommend that children be rear-facing until they reach the maximum rear-facing height and weight. This car seat can remain rear-facing up to 50 lb (22.7 kg).

Diono **RECOMMENDS** that children be rear-facing until they reach the maximum rear-facing height and weight. This car seat can remain rear-facing up to 50 lb (22.7 kg) or 44 in (112 cm) tall.

ALWAYS use rear-facing base on rear-facing installs **ONLY**.

DO NOT use adjustable bottom rear-facing.

INSTALL USING LATCH/UAS



5–35 lb (1.8–15.8 kg)

DO NOT install by this method for a child weighing more than 35 lb (15.8 kg). Reinstall with vehicle belt for weights between 35–50 lb (15.8–22.7 kg).

- 1. Install detachable rear-facing base.** Position posts on rear-facing base into slots on bottom of seat, aligning arrows-to-arrows. Slide the base back into place. Press the metal lever to lock base. Confirm base is locked and does not move.

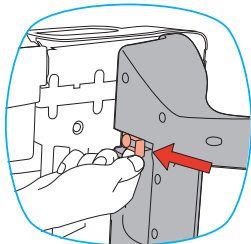
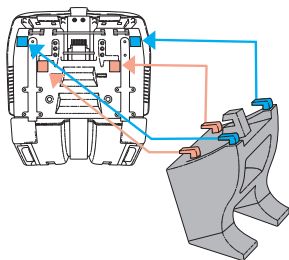

2. **Remove LATCH/UAS strap from storage location 1 on back of seat.** Use LATCH/UAS release on LATCH/UAS connectors and pull up to remove.



3. **Extend the LATCH/UAS strap.** For easier installation, extend the LATCH/UAS strap to its maximum length by pressing the grey button and pulling on the strap.

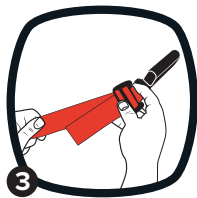

4. **From back of seat, unfasten the right side of the cover from seat shell.** Feed LATCH/UAS connectors down, keep under the cover and out the bottom. Once completed, refasten the cover to seat shell.

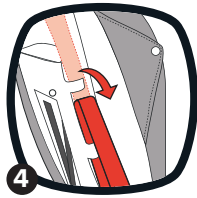

5. **Place car seat rear-facing in back seat of the vehicle.** Center the car seat between the vehicle LATCH/UAS anchors. The entire seat bottom should sit flat on the vehicle seat.

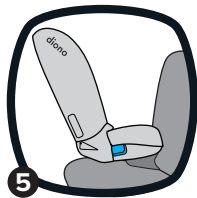

6. **Slide the LATCH/UAS strap through the rear-facing belt path and out the other side.** The LATCH strap should lie flat and not be twisted.



7. **Attach LATCH/UAS connectors to vehicle LATCH/UAS anchors and listen for audible "click" to confirm engagement.**



8. **Tighten the LATCH/UAS strap.** Press down firmly in the center of the car seat while tightening the LATCH/UAS strap. You may need to tighten further by pulling upwards in-line at the belt path as shown.



9. **Test for tightness.** Grab the seat at the rear-facing belt path. Try to move the car seat side-to-side and front-to-back with the force of a firm handshake. If the seat moves less than 1 in (2.5 cm), it is tight enough. **DO NOT test by grasping the top or back of the car seat.**

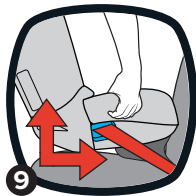

- 10. To remove LATCH/UAS strap from vehicle** — Use LATCH/UAS release on the LATCH/UAS connectors and pull them off the anchor bars.



INSTALL USING LAP/SHOULDER BELT WITH 5-POINT HARNESS:



5–50 lb (2.3–22.7 kg)

- 1. Place car seat rear-facing in back seat of the vehicle with detachable rear-facing base installed (page 32).** The entire seat bottom should sit flat on the vehicle seat.
- 2. Slide the vehicle seat belt through the rear-facing belt path and out the other side.** Buckle it. The seat belt should lie flat and not be twisted.

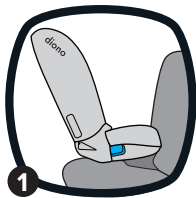

3. **IMPORTANT! Lock your retractor.** Slowly pull the shoulder belt all the way out of the retractor. You will hear a clicking sound as the belt retracts. This is how you know the retractor is locked. For more information on locking your retractor, please review your vehicle owner's manual.



Press down firmly in the center of the car seat. To tighten, pull from the lap/shoulder belt on the side **nearest to the buckle** while feeding the slack back into the retractor.

4. **Test for tightness.** Grab the seat at the rear-facing belt path. Try to move the car seat side-to-side and front-to-back with the force of a firm handshake. If the seat moves less than 1 in (2.5 cm), it is tight enough. **DO NOT test by grasping the top or back of the car seat.**



INSTALL USING 5-POINT HARNESS WITH LAP BELT:

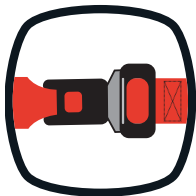

5–50 lb (2.3–22.7 kg)

- 1. Place car seat rear-facing in back seat of the vehicle with detachable rear-facing base installed (page 32).** The entire seat bottom should sit flat on the vehicle seat.
- 2. Slide the vehicle seat belt through the rear-facing belt path and out the other side.** Buckle it. The vehicle seat belt should lie flat and not be twisted.

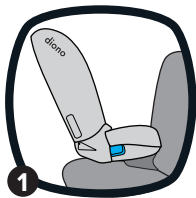

- 3. Tighten the vehicle seat belt.**
Press down firmly in the center of the car seat. To tighten, pull on the loose end of the vehicle lap belt.
- 4. Test for tightness.** Grab the seat at the rear-facing belt path. Try to move the car seat side-to-side and front-to-back with the force of a firm handshake. If the seat moves less than 1 in (2.5 cm), it is tight enough. **DO NOT** test by grasping the top or back of the car seat.

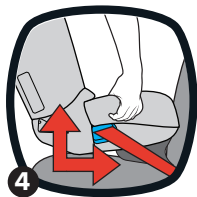

2

FORWARD-FACING

Installation instructions
22–65 lb (10–29.5 kg)

ALWAYS Use the top tether.

DO NOT place infant in forward-facing restraint until they are at least one year old and weigh 22 lb (10 kg).

Diono recommends keeping children rear-facing until they are at least two years old.

Make sure LATCH/UAS strap or vehicle seat belt is routed through the forward-facing belt path marked with the red text and forward-facing illustrations.

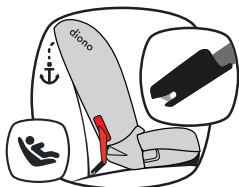

LATCH/UAS Strap



Vehicle **Lap/Shoulder** Belt

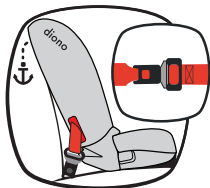

Vehicle **Lap** Belt

FORWARD-FACING BELT PATH

Install this car seat tightly in your vehicle. The car seat should not move at the forward-facing belt path location by more than 1 in (2.5 cm) from side-to-side, front-to-back. If using a lap belt only, refer to your vehicles owners manual for installation advice.

Harness straps **MUST** be above the top of your child's shoulders. Place chest clip at armpit level.

The American Academy of Pediatrics (AAP) and NHTSA recommend that children be rear-facing until they reach the maximum rear-facing height and weight. This car seat can remain rear-facing up to 50 lb (22.7 kg).

ADJUSTABLE BOTTOM

IMPORTANT: If the child is **OVER 25 LB (11.3 KG)**, lower the adjustable bottom.

Lift the bottom bar up and over the inside channel toward the seat bottom to release. **Confirm locked.**

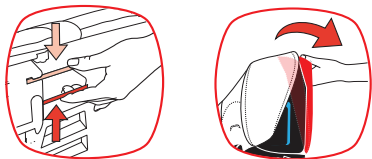

SAFE STOP

Safe Stop is for use **ONLY** in forward-facing installations from 22–40 lb (10–18 kg).

DO NOT use rear-facing. **DO NOT** use in booster mode.

IMPORTANT: The Safe Stop will need to be removed once the child reaches 40 lb (18 kg).

- 1. Detach Safe Stop from back of seat.**
- 2. Remove harness straps from metal plate.** Detach harness from metal plate on back of seat. Once detached, thread both harness straps onto the metal hook of the Safe Stop. Connect left side of harness first, then follow with the right.
- 3. Thread bottom of Safe Stop onto the harness strap hook.** Check to ensure proper engagement to the metal plate. Take care to ensure harness straps are not twisted and are clear from any obstructions.

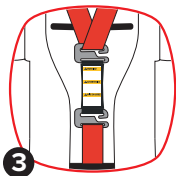

INSTALL USING LATCH/UAS:



22–40 lb (10–18 kg)

DO NOT install by this method for a child weighing more than 40 lb (18 kg). Reinstall with lap/shoulder belt for weights between 40–65 lb (18–29.5 kg).

- 1. Remove LATCH/UAS strap from storage location 1 on back of seat.** Use LATCH/UAS release on the LATCH /UAS connectors to remove.

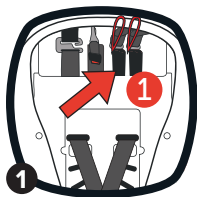

- 2. Extend the LATCH/UAS strap.** For easier installation, extend the LATCH/UAS strap to its maximum length by pressing the grey button and pulling on the strap.

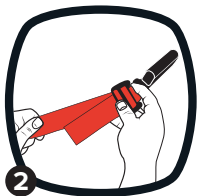

- 3. Unhook and remove top tether strap from storage location 2 on back of seat.**
- 4. Feed LATCH/UAS connectors into forward-facing belt path.**
The LATCH/UAS connectors are easier to feed through by routing behind cover.
- 5. Place car seat forward-facing in back seat of the vehicle.** Center the car seat between the vehicle LATCH/UAS anchors. The entire seat bottom should sit flat on the vehicle seat.
- 6. Loosely attach tether strap.**
Do not tighten. Consult vehicle's owner manual for specific location.

Continued on the next page

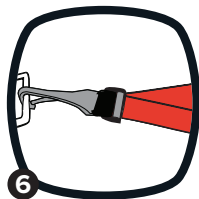
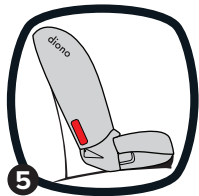
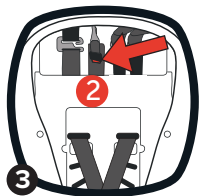

7. **Attach LATCH/UAS connectors to vehicle's LATCH/UAS anchors and listen for audible "click" to confirm engagement.** LATCH/UAS strap should lie flat and not be twisted.



8. **Tighten the LATCH/UAS strap.** Press down firmly in the center of the car seat while tightening the LATCH/UAS strap. You may need to tighten through the opening in the cover by the belt path shown, by pulling it through and up.



9. **Test for tightness.** Grab the seat at the forward-facing belt path. Try to move the car seat side-to-side and front-to-back with the force of a firm handshake. If the seat moves less than 1 in (2.5 cm), it is tight enough. **DO NOT test by grasping the top or back of the car seat.**



10. Tighten the top tether strap.

Push the car seat back while tightening the tether strap to remove all the slack.

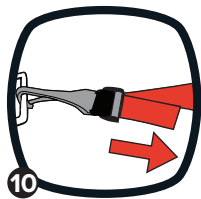

- 11. To remove LATCH/UAS strap from vehicle,** use LATCH/UAS release on the LATCH/UAS connectors and pull them off the anchor bars.

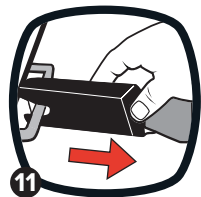

- 12. To loosen or remove the top tether,** push in on the grey button to loosen, then unclip the top tether.

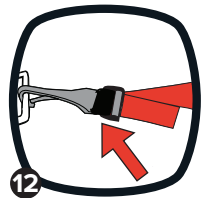

INSTALL USING LAP/SHOULDER BELT WITH 5-POINT HARNESS :



22–65 lb (10–29.5 kg)

1. **Unhook and remove top tether from storage location 2 on back of seat.**

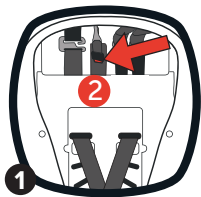

2. **Place car seat forward-facing in back seat of the vehicle.** The entire seat bottom should sit as flat as possible on the vehicle seat.

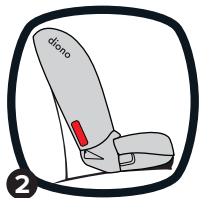

3. **Loosely attach top tether strap.** Do not tighten. Consult vehicle's owner manual for specific location.

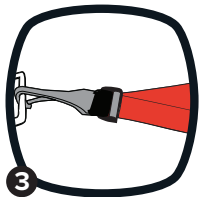

4. **Slide the vehicle seat belt through the forward-facing belt path and out the other side.**

Buckle it. The seat belt should lie as flat as possible and not be twisted.



5. **IMPORTANT! Lock your retractor.** Slowly pull the shoulder belt all the way out of the retractor. You will hear a clicking sound as the belt retracts. This is how you know the retractor is locked. For more information on locking your retractor, please review your vehicle owner's manual.

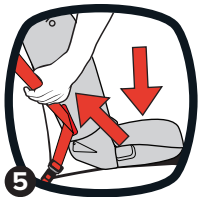

Press down firmly in the center of the car seat. To tighten, pull from the lap/shoulder belt on the side **nearest to the buckle** while feeding the slack back into the retractor.

6. **Tighten the top tether strap.**

Push the car seat back while tightening the tether strap to remove all the slack.

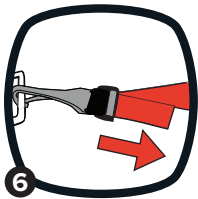

7. **Test for tightness.** Grab the seat at the forward-facing belt path. Try to move the car seat side-to-side and front-to-back with the force of a firm handshake. If the seat moves less than 1 in (2.5 cm), it is tight enough. **DO NOT test by grasping the top or back of the car seat.**

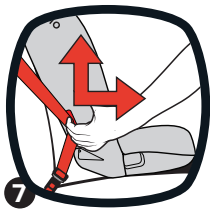

LAP BELT CUSHION

For forward-facing installations using a **LAP BELT ONLY** with **NO** top tether available from 22–65 lb (10–29.5 kg). **DO NOT USE REAR-FACING.**

- 1. Remove the center buckle pad** by pulling it carefully up and over the buckle.
- 2. Unclip seat cover from seat bottom.** Lift seat cover away from the seat bottom and remove the buckle.
- 3. Place lap belt cushion on seat bottom, and slide the buckle through the slot in the cushion** that matches the slot position being used on the seat.
- 4. Guide buckle through seat cover bottom and memory foam cushion.** Reattach cover to seat bottom.
- 5. Reinstall the center buckle pad.** **Should you need a longer buckle, these are available by calling Customer Care.**

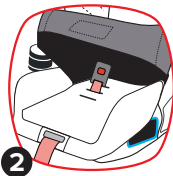
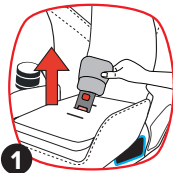

INSTALL USING LAP BELT WITH 5-POINT HARNESS:

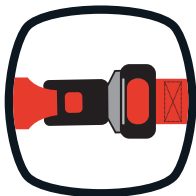

22–65 lb (10–29.5 kg)

IMPORTANT: For harnessed forward-facing installations using a LAP BELT ONLY with NO top tether anchor point available, you **MUST** install the Diono lap belt cushion.

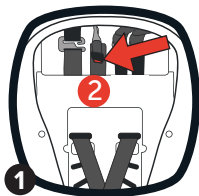

1. Unhook and remove top tether from storage location 2 on back of seat.
2. Place car seat forward-facing in back seat of the vehicle. The entire seat bottom should sit flat on the vehicle seat.
3. Loosely attach top tether strap. Do not tighten. Consult vehicle's owner manual for specific location.

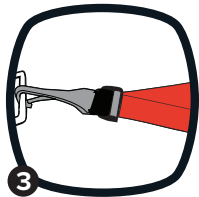
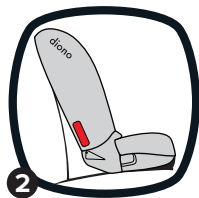

4. **Slide the vehicle seat belt through the forward-facing belt path and out the other side.** Buckle it. The seat belt should lie as flat as possible and not be twisted.

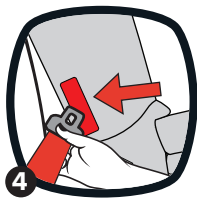

5. **Tighten the vehicle seat belt.** Press down firmly in the center of the car seat. To tighten, pull on the loose end of the vehicle lap belt to tighten it.

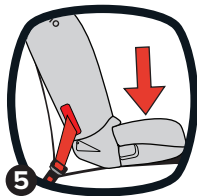

6. **Tighten the top tether strap.** Push the car seat back while tightening the tether strap to remove all the slack.

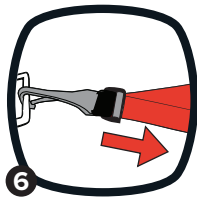

7. **Test for tightness.** Grab the seat at the forward-facing belt path. Try to move the car seat side-to-side and front-to-back with the force of a firm handshake. If the seat moves less than 1 in (2.5 cm), it is tight enough. **DO NOT test by grasping the top or back of the car seat.**



3

BOOSTER MODE

Installation instructions
40–120 lb (18–54 kg)



WARNING! Use **ONLY** the vehicle lap/shoulder belt system when restraining the child in this booster seat.

DO NOT USE A LAP BELT ONLY!

BOOSTER MODE INSTALLATIONS:

WARNING: Make sure the vehicle seat belt can properly retract before each use.

ALWAYS secure the child restraint using the vehicle belt or LATCH connectors even when it is unoccupied. It could injure other occupants in a sudden stop or collision.

NOTE: The 5-Point harness **MUST** be removed to use this seat in booster mode.

1. Place child in car seat with their back flat against the back of the seat.
2. Feed the shoulder belt of the vehicle seat belt through the upper belt guide and over booster seat.
3. Buckle the vehicle lap/shoulder belt. Be sure the shoulder belt lays across your child's shoulders, between the neck and edge of the shoulder. Be sure the lap portion of the vehicle seat belt goes under the lower booster belt guide and the belt lays low across your child's hips. The shoulder belt should lay under the lower booster belt guide on the side where it is buckled.

CHANGING HARNESS POSITION

1. Loosen the harness straps. Push down on the harness adjuster while pulling out on the harness straps at the chest clip. Unbuckle the chest clip. Detach the buckle tongues from the buckle.
2. Detach harness straps from metal plate on back of seat. Pull each harness through to the front of the seat. Relocate each harness to the correct slot determined, push through to the back of the seat taking care to keep each harness strap flat. Re-secure the harness straps to the metal plate. Check to ensure harness loops are properly secured to the metal plate.
3. Check the buckle position. When rear-facing, the correct slot is the one that is closest to your child without being underneath your child. When forward-facing, children 22–30 lb (10–13.6 kg) **MUST** use the middle buckle slot only. Children above 30 lb (13.6 kg) **MUST** use the forward most buckle slot only.
4. To adjust buckle strap — Remove all lower seat cover clips from the seat shell. Reach into the rear-facing belt path. You will feel the buckle strap metal retainer.
5. Rotate metal retainer and insert it up through the shell and pad. From the top of the car seat, pull the buckle strap out.

CHANGING HARNESS POSITION

6. Insert metal retainer in the new buckle slot position. Reach underneath the car seat and pull the metal retainer through.

SECURING YOUR CHILD

1. Pull up on buckle strap to make sure it is secured.
2. Pull all the slack out from around the waist. Pull up on the harness strap while pushing the chest clip down. Do this to both sides.
3. Tighten the harness by pulling the harness adjustment strap. When you are not able to pinch any of the harness webbing at your child's shoulder, the harness is tight enough. A snug harness should not allow any slack. It lies in a relatively straight line without sagging. It does not press on the child's flesh or push the child's body into an unnatural position.
4. Buckle the chest clip. You will hear a "click" when the chest clip is securely buckled.
5. Place the chest clip at armpit level.



HARNESSTRAP REMOVE/REPLACE

1. **Remove harness straps from the metal hook on back of seat.**



2. **Pull the harness straps out from the back of the seat.** Remove the harness pads and chest clip from each side. Slide the harness strap out of the buckle tongues.



3. **Using a Phillips head screwdriver, take out the screws and remove the access panel.** Remove old harness straps from each side of the seat.

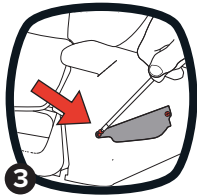

4. **Insert new harness strap through the slot and pull the strap up.**



HARNESS STRAP REMOVE/REPLACE

- 5. Once the strap is pulled up until the metal "D" ring is located as shown, re-fasten and close the access panel.**
6. Slide the new harness straps through the buckle tongues, re-attach the chest clip and reinstall the harness pads.
7. Slide the harness straps through to the back of the seat and re-install them to the metal hook in Step 1.

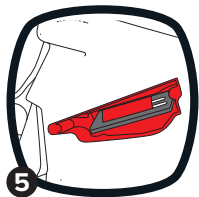

AIRCRAFT INSTALLATION

REAR-FACING INSTALLATION

1. Adjust the seat belt buckle to its shortest length to ensure the buckle is accessible for release.
2. Ask the flight attendant for a “seat belt extender” and then use this extender to adjust the seat belt length.
3. Following the instructions in rear-facing installation section for use with a lap belt to complete.



FORWARD-FACING INSTALLATION

Follow the instructions in the forward-facing installation section for use with a lap belt.

BOOSTER INSTALLATION

THIS RESTRAINT IS NOT CERTIFIED FOR USE IN AIRCRAFT IN BOOSTER MODE.

Aircraft seats do not have shoulder belts which are required for use with this child restraint.

EXPANDABLE SIDE WINGS

The side wings can be adjusted for comfort as shown. These will not impact the safety of the car seat in any manner. Simply push the side wings outward as shown to extend.

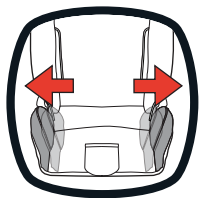

CARE & MAINTENANCE

CLEANING FABRICS: Seat pad, harness pads, buckle pad and shoulder pads.

REMOVE foam insert from seat pad prior to washing. DO NOT wash foam.

Machine wash fabrics in cold water on gentle cycle with mild detergent. Dry flat and away from direct sunlight before re-use or storage. **DO NOT bleach, iron or dry clean.**



CLEANING HARNESS AND BUCKLE STRAPS: Spot clean using warm water with mild detergent. Air dry completely before re-use or storage. **DO NOT bleach or iron.**



CLEANING PLASTICS: Spot clean using warm water with mild detergent. Towel dry completely before re-use or storage. **DO NOT bleach.**



CLEANING BUCKLE, SEAT FRAME AND LOWER ANCHOR CONNECTOR HARDWARE

NOTE: Buckle should fasten with a “click” if not, rinse under warm running water. Towel dry completely before re-use or storage. **DO NOT use detergents or lubricants.**

WARRANTY

Diono LLC and Diono Ltd and Diono GmbH warrants its products (car seats, strollers, baby carriers and accessories) to the original retail purchaser as follows:

Diono warrants to the original consumer purchaser that this product (car seats, strollers, baby carriers, and accessories) will be free from defects in material and workmanship for one (1) year from the date of original purchase (the "Warranty Period"). During the Warranty Period, Diono will, at its option, repair or replace the product if it is found by the manufacturer to be defective in material or workmanship. Diono reserves the right to discontinue or change: parts, fabrics, models, or products, or to substitute the product with a comparable model or product.

PLEASE COMPLETE THE ONLINE REGISTRATION FORM OR MAIL THE OWNER REGISTRATION CARD WITHIN (30) DAYS OF PURCHASE

An original receipt from an authorized retailer or diono.com is required to validate your warranty. Shipping charges are the responsibility of the original consumer purchaser. To expedite the processing of any future warranty claims and to verify the original date of purchase, please complete and mail the pre-addressed owner registration card within thirty (30) days of purchase or register your product online, opting into communication from Diono.

WARRANTY LIMITATIONS

This warranty does not cover the effects of normal wear and tear or damage resulting from negligence, modification, improper installation, accidents, incorrect washing of covers, misuse, or abuse of this product. It is expressly agreed that the obligations of Diono and the original consumer purchaser's remedies under the limited warranty contained herein are exclusive and are strictly limited to the repair or replacement of the product. This limited warranty is conditional upon strict compliance with the provisions of the product instruction manual. In no event will Diono or the retailer selling the product be liable to you for any damages, including incidental or consequential damages, arising out of the use or inability to use the product. The use of non-Diono covers, inserts, toys, accessories, tightening devices, or similar items is not approved by Diono for use on Diono car seats or strollers. Use of unapproved items could cause the child restraint or stroller to fail Federal or European safety standards, or may adversely impact performance in a crash. Use of unapproved items automatically voids the Diono warranty.

EXTENDED WARRANTY ON 2020 MODEL YEAR ONWARDS STROLLERS AND CAR SEATS

Diono LLC and Diono Ltd warrants ONLY to the original consumer purchaser and only if this product was purchased (new and unused in an unopened box) from diono.com, and who has fully registered their product online at diono.com within two (2) months of purchase, that this product will be free from defects in material and workmanship for an additional two (2) years (the "Extended Warranty Period") after the standard one (1) year warranty period has expired. The complimentary extended warranty applies only in the USA, the UK and Deutschland. An original receipt is required to validate your warranty. Shipping charges are the responsibility of the original consumer purchaser. During the Extended Warranty Period, Diono will, at its option, repair or replace the product if it is found by the manufacturer to be defective in material or workmanship. Diono reserves the right to discontinue or change: parts, fabrics, models, or products, or to substitute the product with a comparable model or product. Replacement product does not extend any warranty period.

EXTENDED WARRANTY LIMITATIONS

The complimentary extended warranty is available only on 2020 model year onwards car seats (Radian 3R and 3Q, Monterey, Cambria, Everett and Solana series), and strollers (Excurze), in USA, UK and Deutschland. This extended warranty does not cover fabrics, the effects of normal wear and tear, or damage resulting from negligence, modification, improper installation, accidents, airline/transport damage, misuse, or abuse of the product. It is expressly agreed that

the obligations of Diono and the original consumer purchaser's remedies under the limited warranty contained herein are exclusive and are strictly limited to the repair or replacement of the product. This limited warranty is conditional upon strict compliance with the provisions of the product instruction manual. In no event will Diono be liable to you for any damages, including incidental or consequential damages, arising out of the use or inability to use the product. Excluded from the additional warranty are any Nuna, or other branded car seats sold at diono.com. See additional Warranty Limitations listed above for further details.

LIMITATION OF DAMAGES

The warranty and remedies as set forth above are exclusive and in lieu of all others, oral or written, express or implied. In no event will Diono or the retailer selling Diono products, be liable for any damages, including incidental or consequential damages, arising out of the use or inability to use this product.

LIMITATIONS OF WARRANTIES AND OTHER WARRANTY TERMS AND STATE LAWS

Any implied warranties, including implied warranties of merchantability and fitness for a particular purpose, shall be limited to the duration and terms of the express written warranty. USA: Some states do not allow limitations on how long an implied warranty lasts or the exclusion or limitation of incidental or consequential damages, so the above limitations may not apply. This warranty gives you specific legal rights, and you may have other rights, which vary from state to state. Neither Diono, nor the retailer selling this product, authorizes any person to create for it any other warranty, obligation, or liability in connection with the product.

REFUNDS AND RETURNS

Diono LLC Diono Ltd, and Diono GmbH reserves the right to issue refunds in its sole discretion. All refund offers expire 35 days after the issuance of a shipping label by Diono. Diono will only receive returns that have a valid "Return Authorization Number" clearly visible on the return label provided. Shipping charges are the responsibility of the original consumer purchaser. All other returns will be refused. ALL returns are subject to inspection and final approval by Diono LLC, Diono Ltd, and Diono GmbH . The original consumer purchaser assumes risk of lost or damaged product while in transit to Diono. For more information, please contact Diono Customer Service.

NOUS ADORONS AIDER!

Bonjour, et bienvenue dans la famille Diono! Nous avons créé ce siège d'auto soigneusement conçu afin d'assurer la sécurité et le confort de votre enfant en utilisant des éléments fiables, et aucun gadget. ***Nous aurons le plaisir de vous aider, et ce jour après jour.***



Des questions?

Diono U.S.: 1-855-463-4666

Diono Canada: 1-866-954-9786

ENGLISH	2
SPANISH	132
ENREGISTRER CE SIÈGE D'AUTO	68
Certification	70
Guide D'utilisation Sécuritaire	71-75
Mises En Garde	76-79
Siège D'auto Après Collision	80-81
Pièces	82-83
Emplacements Du Siège Dans Le Véhicule	84-86
LATCH/DUA	87
Attache Supérieure	88
Configuration Initiale	89-91
Dépliage Et Pliage	
Configurer Le Harnais	
66	

INSTALLATION ORIENTÉ VERS L'ARRIÈRE	92-103
Liste De Vérification Vers L'arrière	
Installation LATCH/DUA	
Installation De La Ceinture Sous-Abdominale Et Diagonale	
Installation De La Ceinture Sous-Abdominale	
INSTALLATION ORIENTATION VERS L'AVANT	104-119
Liste De Contrôle Orientation Vers L'avant	
Section Inférieure Réglable	
Safe Stop	
Installation LATCH/DUA	
Installation De La Ceinture Sous-Abdominale Et Diagonale	
Coussin De Ceinture Sous-Abdominale	
Installation De La Ceinture Sous-Abdominale	
INSTALLATION EN MODE SIÈGE D'APPOINT	120-121
Ajustement Du Harnais	122-123
Retrait/Remplacement De Harnais	124-125
Installation Dans Les Avions	126
Caractéristiques Pour Le Confort	127
Soin Et Entretien	128-129
Garantie	130-131

ENREGISTRER CE SIÈGE D'AUTO

Veillez prendre quelques instants pour remplir et renvoyer rapidement la carte ci-jointe ou vous inscrire en ligne en utilisant le lien direct vers le site Web d'inscription du fabricant fourni.

Les ensembles de retenue pour enfants peuvent faire l'objet de rappels pour des raisons de sécurité. Vous devez enregistrer ce ensemble de retenue afin d'être informé dans le cas d'un rappel. Envoyez-nous votre nom, adresse, adresse e-mail le cas échéant, ainsi que le numéro de modèle et la date de fabrication du ensemble de retenue au:

Diono U.S., PO Box 77129, Seattle, WA 98177

or call 1-855-463-4666 or register online at: <http://diono.com/product-registration/>

Diono Canada ULC, 2160 S. Service Rd. W., Oakville, ON L6L 9Z9 Canada

or call 1-866-954-9786 or register online at: <http://diono.ca/product-registration/>

Pour référence ultérieure, dans le cas d'un changement d'adresse, veuillez prendre un moment pour remplir les informations suivantes:

Numéro de modèle: _____

Date de fabrication: _____

Ces informations sont disponibles soit sur la carte d'enregistrement ou sur l'étiquette de fabrication située sur le côté droit de votre siège dans la poche de rangement de ceinture.

Le temps. Il passe si vite... Qui aurait pensé qu'environ vingt ans se sont écoulés depuis que nous avons fait nos premiers pas et avons commencé nos activités commerciales consacrées au voyage en famille.

Le monde a certes beaucoup changé, mais nous sommes fiers de dire que tel n'est pas notre cas. Bien sûr, nous avons grandi, mais nous sommes toujours aussi passionnés par ce que nous faisons aujourd'hui qu'à cette époque-là.

Notre histoire prend sa source à Seattle, une ville sans pareil. C'est un endroit où les esprits créatifs et les innovateurs se côtoient dans un paysage d'aventure; un endroit où être un peu différent est la norme de chaque jour.

Avec un amour du design et une compréhension du rôle parental moderne, nous nous efforçons de créer des produits incroyables, pour que vous et vos tout-petits puissiez célébrer avec joie chaque voyage.

Les personnes qui possèdent des produits Diono se trouvent un peu partout sur cette vaste planète bleue et verte qui est notre foyer. Certains sont des admirateurs et des adeptes, certains des supporters, des gazouilleurs, des magiciens des médias sociaux, des mères miracles et des pères dévoués.

Sans votre passion, vos photos, vos paroles et vos histoires, nous n'entendrions jamais votre voix. Alors, parlez-nous de votre carré de verdure et participez à l'animation sur diono.com.

partagez votre journée sur les médias sociaux @diono ou découvrez les nouvelles les plus récentes.



CERTIFICATION



Cet ensemble de retenue pour enfant est conforme à toutes les exigences applicables de la Federal Motor Vehicle Safety Standard (FMVSS) 213 des États-Unis et des Normes canadiennes sur la sécurité des véhicules motorisés (CMVSS) 213, 213.1 et 213.2, et est certifié pour son utilisation uniquement dans les voitures de tourisme, les véhicules automobiles à usage multiple et les camions.



Ce ensemble de retenue pour enfant est certifié pour une utilisation dans les avions uniquement en mode harnais.



Ce ensemble de retenue pour enfant n'est pas certifié pour une utilisation dans les avions mode booster. Les sièges d'avion n'ont pas de ceinture diagonale nécessaire pour une utilisation en mode siège d'appoint.

Enregistrer ce siège d'auto auprès du manufacturier.

Diono invite fortement à sécuriser votre enfant dans un ensemble de retenue pour enfant (CRS) ou un dispositif pour la durée du vol. Veuillez contacter la compagnie aérienne pour obtenir leurs politiques spécifiques.



AVERTISSEMENT – LA SÉCURITÉ DE VOTRE L'ENFANT DÉPEND DE VOUS. UN DÉCÈS OU DES BLESSURES GRAVES PEUVENT SE PRODUIRE.

LE NON RESPECT DE CES INSTRUCTIONS ET DES ÉTIQUETTES SUR LE PRODUIT PEUT PROVOQUER DES BLESSURES GRAVES OU LA MORT DE VOTRE ENFANT.

Aucun ensemble de retenue pour enfant ne peut offrir une protection contre les blessures dans toutes les situations, mais l'utilisation appropriée aide à réduire le risque de blessures graves ou de décès.

Lisez attentivement et assimilez toutes les instructions et mises en garde de ce manuel. La sécurité de votre enfant dépend de votre capacité à configurer, installer et utiliser adéquatement ce ensemble de retenue pour enfant.

Choisissez le bon mode d'utilisation pour votre enfant, en fonction de son poids et sa taille.

Ce ensemble de retenue pour enfant est conçu pour être utilisé pour des enfants qui pèsent entre 2.3–54 kg (5–120 lb) et dont la taille est de moins de 145 cm (57 in) dans les modes suivants.

Orienté vers l'arrière: 2.3–22.7 kg (5–50 lb) et dont la hauteur est entre 46–112 cm (18–44 in)

Orienté vers l'avant: 10–29.5 kg (22–65 lb) et dont la hauteur est entre 76–145 cm (30–57 in)

En mode siège d'appoint: 18–54 kg (40–120 lb) et dont la hauteur est entre 101–145 cm (40–57 in)

- ✓ **NE PAS** placer ce ensemble de retenue face vers l'arrière dans un emplacement où le siège du véhicule est doté d'un coussin gonflable frontal actif.
- ✓ Choisissez le bon passage de la ceinture pour le retenue pour enfant.
 1. SECTION ORIENTÉ VERS L'ARRIÈRE
 2. SECTION ORIENTÉE VERS L'AVANT
 3. SECTION MODE SIÈGE D'APPOINT
- ✓ Choisissez un endroit approprié pour ce siège d'auto dans votre véhicule. **RÉVISEZ LES EMPLACEMENTS DU SIÈGE DANS LE VÉHICULE.**
- ✓ Veuillez bien fixer ce siège d'auto dans votre véhicule. Saisissez les côtés du siège, là où la ceinture ou le mécanisme de verrouillage se trouve et faites glisser le siège de voiture d'un côté à l'autre et d'avant vers l'arrière. Si le siège bouge de moins de 2.5 cm (1 in), il est assez bien fixé.
- ✓ Fixez le harnais serré et bien à plat sur votre enfant.

INSTALLATION

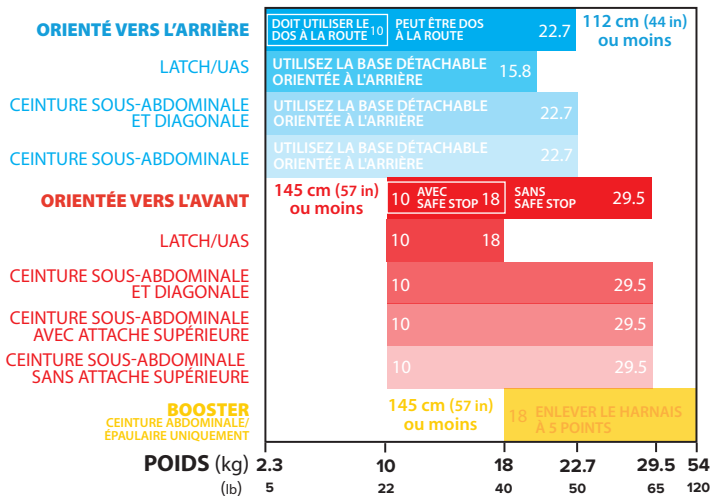

Les nourrissons qui pèsent moins de 10 kg (22 lb) et ont moins de un an doivent utiliser ce ensemble de retenue pour enfant face vers l'arrière.

Pour les nouveau-nés, vous devez consulter le médecin de l'enfant avant d'utiliser ce ensemble de retenue pour enfants. Un nouveau-né peut avoir des difficultés à respirer ou connaître d'autres problèmes médicaux lorsqu'il est placé en position assise.

Avant d'installer ce ensemble de retenue pour enfant dans un véhicule, assurez-vous de vérifier également le manuel du propriétaire du véhicule pour obtenir des informations sur une installation adéquate.

Vérifiez toutes les configurations d'installation avant de jeter la boîte. Diono ne peut pas garantir un bon ajustement dans tous les véhicules.

Selon les statistiques sur les accidents, les enfants sont plus en sécurité attachés dans les sièges arrière plutôt que dans les sièges avant.

Orienté vers l'arrière: Les sangles du harnais **DOIVENT** se trouver au niveau ou juste au-dessous des épaules de l'enfant. Le haut de la tête doit être situé à au moins 3.8 cm (1.5 in) sous le haut de la coque de siège d'auto.

Orienté vers l'avant: Les sangles du harnais **DOIVENT** être au niveau ou au-dessus des épaules de l'enfant. Le haut des oreilles de l'enfant **DOIT** être situé sous le haut de la coque de siège d'auto.

Mode siège d'appoint: L'enfant **DOIT** être sécurisé en utilisant **UNIQUEMENT** la ceinture sous-abdominale et diagonale du véhicule. L'enfant **DOIT** peser au moins 18 kg (40 lb), ses épaules doivent être positionnées à la 4^{ème} fente et doivent rester dans cette position pendant tout le trajet. Si nécessaire, ajustez l'appuie-tête en le positionnant adéquatement en le faisant glisser vers le haut ou vers le bas.

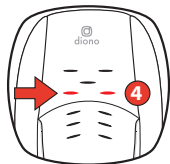

TOUJOURS installer ce ensemble de retenue pour enfant sur le siège arrière. La banquette arrière est l'endroit le plus sûr pour les enfants de douze ans et moins. Consultez le manuel du propriétaire de votre véhicule pour les installations de retenue des enfants et des instructions.

NE JAMAIS laisser ensemble de retenue pour enfant non fixé dans le véhicule, même quand il est inoccupé. Il pourrait blesser les autres occupants en cas d'arrêt brusque ou de collision.

! **MISE EN GARDE!**
UN DÉCÈS OU DES BLESSURES GRAVES pourraient survenir.



Ne jamais placer ce système de retenue pour enfant face vers l'arrière dans un siège du véhicule doté d'un coussin gonflable frontal. Un décès ou des blessures graves pourraient survenir. Si un coussin gonflable se déploie, il pourrait frapper l'enfant ou le système de retenue avec suffisamment de force pour causer des blessures graves ou le décès de votre enfant. Pour les véhicules dotés de coussins gonflables latéraux, veuillez vous référer au manuel de votre véhicule pour les informations sur l'installation de système de retenue pour enfant.

Assurez-vous de sécuriser l'enfant correctement. Serrez les ceintures fournies avec ce ensemble de retenue autour de votre enfant. Une sangle bien ajustée ne devrait pas se détendre. Elle devrait reposer en ligne droite, sans jeu. Elle ne devrait pas serrer la peau de l'enfant ni placer le corps de l'enfant dans une position n'étant pas naturelle.

Pour toute question ou préoccupation, veuillez contacter Diono au:

Diono U.S.:

1-855-463-4666 ou en ligne au www.diono.com

Diono Canada:

1-866-954-9786 ou en ligne au www.diono.ca



MISE EN GARDE!

UN DÉCÈS OU DES BLESSURES GRAVES pourraient survenir.

- **NE PAS** utiliser ce ensemble de retenue pour enfant dans une configuration non illustrée dans les instructions.
- **NE PAS** modifier votre ensemble de retenue pour enfant.
- **NE JAMAIS** installer en mode orienté vers l'arrière, face au côté ou sur un siège de véhicule rabattu.
- **TOUJOURS** sécuriser ce ensemble de retenue pour enfant avec le LATCH/DUA (dispositif universel d'ancrages d'attaches inférieurs) si disponible, OU la ceinture de sécurité du véhicule.
- **NE JAMAIS** utiliser ce ensemble de retenue dans une position assise du véhicule où elle ne peut pas être bien fixée. Un ensemble de retenue mal installé ne protégera pas votre enfant en cas de collision.
- **NE PAS** utiliser le dispositif universel d'ancrages d'attaches inférieurs LATCH/DUA pour fixer ce siège face à l'arrière afin de retenir un enfant de plus de 15.8 kg (35 lb), ou face à l'avant afin de retenir un enfant de plus de 18 kg (40 lb).



MISE EN GARDE!

UN DÉCÈS OU DES BLESSURES GRAVES pourraient survenir.

- **TOUJOURS** utiliser la sangle d'ancrage supérieure sur ce ensemble de retenue pour enfant lorsqu'il est installé orienté vers l'avant.
- **NE PAS** utiliser d'accessoires, insertions ou produits n'étant pas fournis avec ce ensemble de retenue pour enfant, à moins qu'il soit approuvé par Diono. Les éléments non testés avec ce ensemble de retenue pour enfant pourraient blesser votre enfant.
- **JAMAIS** retirer le harnais du ensemble de retenue pour enfant sans suivre les instructions de retrait et d'installation appropriés fournis par Diono.
- **NE JAMAIS** utiliser ce ensemble de retenue pour enfant sans le recouvrement de siège installé.
- **TOUJOURS** vérifier pour s'assurer que la boucle est bien fermée.
- **JAMAIS** laisser un enfant sans surveillance. Ne laissez pas les enfants jouer dans ou autour du ensemble de retenue pour enfant. L'enfant pourrait se prendre dans les sangles du harnais et suffoquer ou s'étrangler.
- **TOUJOURS** garder l'enfant bien fixé à l'aide du harnais lorsque l'enfant se trouve dans le ensemble de retenue pour enfant.



EXPIRATION

- **NE PAS** utiliser le ensemble de retenue pour enfant si une pièce est endommagée ou brisée, a expiré (plus de dix ans se sont écoulés depuis la date d'achat), des instructions sont manquantes, des pièces sont manquantes, ou si les sangles sont coupées, effilochées ou endommagées de quelque façon.

Diono U.S.: 1-855-463-4666
Diono Canada: 1-866-954-9786

PRATIQUES SÉCURITAIRES

- **NE PAS** laisser des objets tels que des livres, des sacs, etc., à l'arrière du véhicule. En cas d'un virage abrupt, d'un arrêt brusque ou d'un accident, des objets pourraient être projetés et causer des blessures graves aux occupants du véhicule.
- **TOUJOURS** vérifier toutes les surfaces de ensemble de retenue pour enfant avant de sécuriser votre enfant. Par temps chaud, les mécanismes de verrouillage peuvent devenir très chauds. Ne laissez pas les enfants jouer avec les ceintures de sécurité du véhicule.

SIÈGE D'AUTO APRÈS COLLISION

UNITED STATES

Aux États-Unis, la National Highway Traffic Safety Administration (NHTSA) recommande de remplacer tout siège d'auto pour enfant à la suite d'une collision **MODÉRÉE** ou **GRAVE** afin de maintenir un niveau élevé de protection pour l'enfant en cas de collision. Il n'est pas obligatoire de remplacer un siège d'auto pour enfant à la suite d'une collision **LÉGÈRE**.

La NHTSA définit un accident mineur comme un accident dans lequel TOUS les éléments suivants s'appliquent:

- On a pu conduire le véhicule pour quitter la scène de l'accident.
- La portière du véhicule la plus proche du siège d'auto pour enfant n'a pas été endommagée.
- Aucun des occupants du véhicule n'a été blessé.
- Le siège d'auto pour enfant ne présente aucun dommage visible; **ET**
- Il n'y a aucun dommage visible sur le siège auto.

NE JAMAIS UTILISER un siège d'auto pour enfant qui a été impliqué dans une collision **MODÉRÉE** ou **GRAVE**.

CANADA

- **NE PAS UTILISER CE ENSEMBLE DE RETENUE POUR ENFANT S'IL A ÉTÉ IMPLIQUÉ DANS UN ACCIDENT DE VOITURE.**
- Transports Canada stipule qu'il **FAUT remplacer un siège d'auto pour enfant s'il a été impliqué dans une collision.**
- Vous devez vous débarrasser de votre siège pour enfant ou siège d'appoint si le siège pour enfant se trouvait dans un véhicule lors d'un accident. Même si le siège enfant était vide ou n'a pas été directement heurté, il peut être endommagé.
- Vous devez vous débarrasser de votre siège pour enfant ou siège d'appoint si la coque est fissurée ou si la sangle du siège d'auto pour enfant est effilochée, déchirée ou décolorée.

PIÈCES

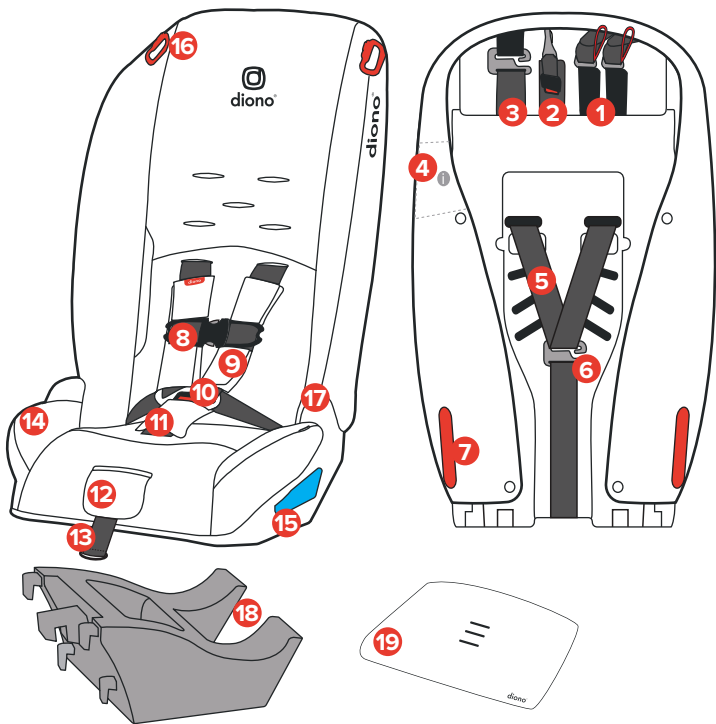

1. RANGEMENT DU LATCH/DUA
2. ANCRAGE SUPÉRIEUR
3. SAFE STOP
4. RANGEMENT DU MANUEL D'INSTRUCTION
5. SANGLES DE HARNAIS
6. CROCHET DE HARNAIS
7. INSTALLATION DE LA CEINTURE FACE VERS L'AVANT
8. PINCE DE POITRINE
9. COUSSINS DE HARNAIS
10. BOUCLE
11. COUSSIN DE BOUCLE
12. DÉGAGEMENT DU HARNAIS
13. SANGLE DE RÉGLAGE DU HARNAIS
14. CÔTÉS EXTENSIBLES
15. INSTALLATION DE LA CEINTURE FACE VERS L'ARRIÈRE
16. GUIDE DE CEINTURE DE RAPPEL SUPÉRIEUR
17. GUIDE DE CEINTURE DU SIÈGE D'APPOINT
18. BASE DÉTACHABLE POUR L'ORIENTATION VERS L'ARRIÈRE
19. COUSSIN DE CEINTURE SOUS-ABDOMINALE

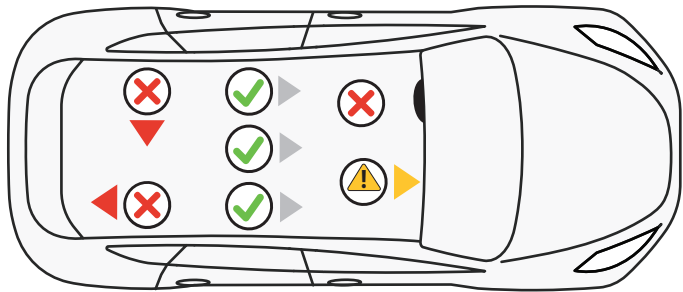

INSTALLATION ADÉQUATE DU ENSEMBLE DE RETENUE POUR ENFANT

LORS DE L'UTILISATION CE ENSEMBLE DE RETENUE POUR ENFANT ORIENTÉ VERS L'ARRIÈRE, **NE PAS** PLACER CE ENSEMBLE DE RETENUE DANS UN SIÈGE DOTÉ D'UN COUSSIN GONFLABLE FRONTAL ACTIF.

Si le coussin gonflable se déploie, il pourrait causer des blessures graves ou la mort de votre enfant. Pour les véhicules équipés de coussins gonflables latéraux, consultez le manuel du propriétaire de votre véhicule pour obtenir des informations sur l'installation de ensemble de retenue pour enfant.

EMPLACEMENTS DU SIÈGE DANS LE VÉHICULE

La position la plus sécuritaire du siège d'auto est celle qui convient le mieux à votre siège de voiture spécifique, à votre famille et au modèle de véhicule.

Avant d'installer ce ensemble de retenue pour enfant, vous devez déterminer la méthode d'installation et le siège le plus adapté du véhicule pour cette méthode. Ce ensemble de retenue pour enfant peut être installé soit à l'aide du LATCH/DUA ou la ceinture de sécurité du véhicule. **NE PAS** installer en utilisant les deux méthodes en même temps.

Pour déterminer si le ensemble de retenue pour enfant peut être utilisé avec les ancrages de véhicules LATCH/DUA sur le siège arrière central, il est essentiel que vous consultiez le livret d'instructions de votre véhicule. Si le ensemble de retenue pour enfant ne peut être installé sur le siège arrière central, il est recommandé de le placer dans un des sièges latéraux.

Les ancrages
de véhicules
LATCH/DUA

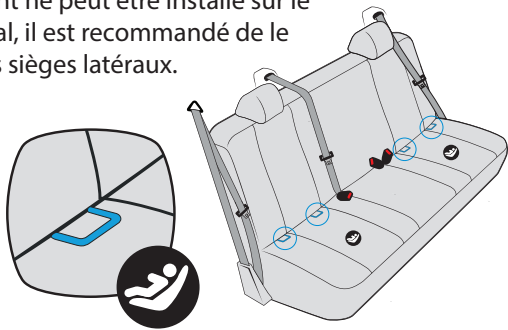

EMPLACEMENTS DU SIÈGE DANS LE VÉHICULE

Les types de ceintures de véhicules suivants **NE PEUVENT PAS ÊTRE UTILISÉS** avec votre ensemble de retenue pour enfant.

Si l'un des types de ceinture énumérés ci-dessous se trouve dans le siège choisi, vous **DEVEZ** choisir un autre siège ou utilisez le LATCH/DUA le cas échéant.

Veuillez vous référer à votre manuel du propriétaire du véhicule pour des informations spécifiques sur les ceintures de sécurité et leur utilisation avec des sièges pour enfants.

1. Ceintures motorisées (automatique)
2. Ceintures diagonale à double rétraction
3. Ceintures sous-abdominale sans verrouillage
4. Ceintures de sécurité gonflables
5. Ceintures de véhicule installées sur la portière

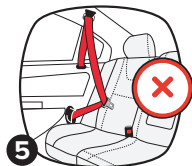
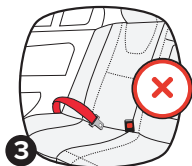
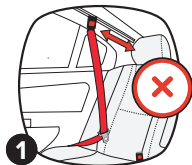

QU'EST-CE LE LATCH/DUA?

La plupart des véhicules fabriqués après le 1er septembre 2002 sont équipés de prises:

US: LATCH (Ancrages inférieurs et sangles pour siège d'auto pour enfant)

Canada: DUA (dispositif universel d'ancrages d'attaches inférieurs)



Vérifiez le livret d'instructions du véhicule pour déterminer les positions de sièges compatibles avec l'ancrage LATCH/DUA inférieur. Les manuels de certains véhicules utilisent plutôt le terme « ISOFIX »; le LATCH/DUA peut également être utilisé dans les ensembles de sièges de véhicules qui sont équipés d'ISOFIX. Recherchez le symbole LATCH/DUA visible dans le repli du siège arrière.

MISE EN GARDE : NE PAS utiliser la sangle LATCH/DUA pour fixer ce siège d'auto pour enfant face à l'arrière afin de retenir un enfant de plus de 15.8 kg (35 lb), ou face à l'avant afin de retenir un enfant de plus de 18 kg (40 lb).

NE PAS installer en utilisant les attaches inférieures d'ancrage et la ceinture de sécurité du véhicule en même temps.

ATTACHE SUPÉRIEURE

QU'EST-CE QUE LE TOP TETHER ?

Utilisez **TOUJOURS** la sangle supérieure dans les installations orientées vers l'avant. Une attache est conçue pour réduire le mouvement d'un dispositif de retenue pour enfant orienté vers l'arrière et vers l'avant en cas de collision.

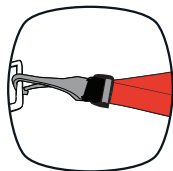

Les emplacements d'attache du véhicule peuvent être trouvés à de nombreux endroits dans le véhicule. Certains des emplacements typiques sont présentés ici. Veuillez vous référer au manuel du propriétaire de votre véhicule pour les emplacements exacts, les exigences et les points d'identification d'ancrage.

INSTALLATION D'ANCRAGE SUPÉRIEUR ORIENTÉ VERS L'AVANT

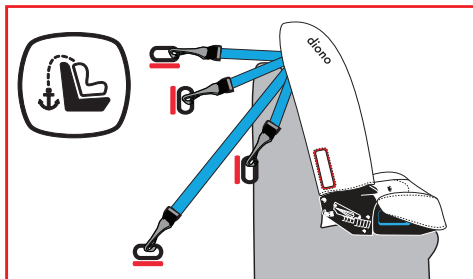

DÉPLIAGE ET PLIAGE

1. Placez le siège d'auto sur le dos sur une surface plane et desserrez la sangle de transport rouge au fond. Assurez-vous que le dispositif de serrage du harnais bouge librement et n'est pas verrouillé au fond du siège.
2. Faites pivoter en bas jusqu'à ce que vous entendez ce « clic », cela confirme le siège d'auto est verrouillé pour une utilisation.
3. Tirez sur la sangle de réglage du harnais jusqu'à ce que le harnais commence à se tendre. S'il ne se serre pas librement, vérifiez que le passage de la ceinture à l'arrière du siège n'est pas obstrué.
4. Placez la sangle rouge à travers la fente du harnais et rangez-la derrière le recouvrement.

Pour plier, libérez le levier indiqué et fixez avec la sangle rouge.

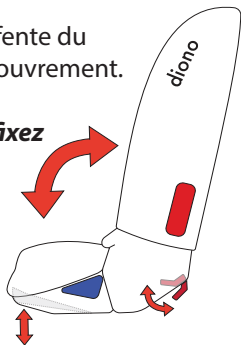

CONFIGURATION INITIALE

CONFIGURER LE HARNAIS

1. Placez votre enfant dans le siège d'auto. Assurez-vous que le dos est à plat contre le dossier du siège d'auto. Cela peut se faire dans ou hors de la voiture. Évitez les vêtements encombrants ou lourds. Cela empêchera les sangles du harnais d'être bien serrées au premier ajustement.
2. Placer les sangles du harnais sur les épaules et les jambes de l'enfant avant de se boucle. Vous entendrez un « clic » lorsque les onglets de boucle sont bien fixés. Tirez sur chaque onglet de boucle pour vous assurer qu'il est correctement fixé.
3. Assurez-vous que les sangles du harnais sont à la bonne hauteur.

Orienté vers l'arrière: Les sangles du harnais **DOIVENT** être au niveau des épaules de l'enfant ou juste en dessous. Le haut de la tête doit être situé à au moins 3.8 cm (1.5 in) sous le haut de la coque du siège d'auto. L'enfant ne doit pas se trouver sur ou devant la boucle.

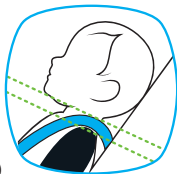

ORIENTÉ VERS L'ARRIÈRE

Harnais au niveau des épaules ou juste en dessous

Orienté vers l'avant: Les sangles du harnais **DOIVENT** être au niveau ou au-dessus des épaules de l'enfant. Le haut des oreilles de l'enfant **DOIT** être situé sous le haut de la coque du siège d'auto.



ORIENTÉ VERS L'AVANT

Harnais juste au-dessus des épaules

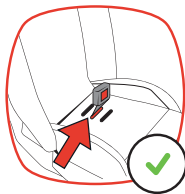

Enfants 10–13.6 kg (22–30 lb)

Utiliser la fente centrale **SEULEMENT!**

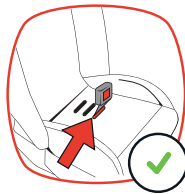

Enfants de plus de 13.6 kg (30 lb)

Utiliser la fente la plus en avant **SEULEMENT!**



ORIENTÉ VERS L'ARRIÈRE

Instructions d'installation

2.3–22.7 kg (5–50 lb)

Les nourrissons pesant moins de 10 kg (22 lb) et ayant moins de 1 an, DOIVENT utiliser ce siège d'auto orienté vers l'arrière.

Placez le siège d'auto face vers l'arrière sur le siège arrière.

Assurez-vous que la sangle LATCH/DUA ou la ceinture de sécurité du véhicule est acheminée à travers le passage de la ceinture face vers l'arrière, identifié à l'aide le texte bleu et des illustrations d'orientation vers l'arrière.



Sangle **LATCH/DUA**



Ceinture sous-abdominale et diagonale du véhicule



Ceinture sous-abdominale du véhicule

INSTALLATION DE LA CEINTURE FACE VERS L'ARRIÈRE

Fixez bien ce siège d'auto dans votre véhicule. Le siège d'auto ne devrait pas se déplacer (d'un côté à l'autre ou de l'avant vers l'arrière) de plus de 2.5 cm (1 in) par rapport à l'emplacement du passage de la ceinture pour utilisation orientée vers l'arrière. Si vous utilisez une ceinture sous-abdominale seulement, consultez le manuel de votre véhicule pour des conseils d'installation.

Installations au Canada: Assurez-vous que le véhicule est de niveau et que le siège du véhicule est au niveau approprié pour votre enfant:

Nourrisson: 2.3–22.7 kg (5–50 lb). La ligne de niveau doit être au ras du sol et utilisée jusqu'à ce que l'enfant puisse se tenir la tête droite.

Enfant en bas âge: 18 kg (40 lb) et plus. La ligne de niveau doit être au même niveau que le sol; utiliser une fois que l'enfant peut tenir sa tête droite.

Les sangles du harnais **DOIVENT** se trouver au niveau ou juste en dessous du haut des épaules de votre enfant. Placer l'attache diagonale au niveau de l'aisselle.

L'American Academy of Pediatrics (AAP) et la NHTSA recommandent de laisser face à l'arrière les sièges d'auto pour enfant jusqu'à ce que l'enfant atteigne la taille et le poids maximaux recommandés pour cette orientation. Ce siège d'auto pour enfant peut rester face à l'arrière tant que l'enfant pèse moins de 22.7 kg (50 lb).

Diono **RECOMMANDE** d'utiliser la sangle d'ancrage supérieure de ce dispositif de retenue pour enfant lorsqu'il est installé face à l'arrière.

Diono **RECOMMANDE** que les enfants fassent face à l'arrière jusqu'à ce qu'ils atteignent la hauteur et le poids maximaux pour faire face à l'arrière. Ce siège d'auto peut demeurer orienté vers l'arrière jusqu'à 22.7 kg (50 lb) ou 112 cm (44 in) de hauteur.

TOUJOURS utiliser le socle pour orientation face à l'arrière **SEULEMENT** pour une installation face à l'arrière. **NE PAS** utiliser le socle pour installer le siège face à l'avant ou en siège d'appoint.

NE PAS utiliser la base réglable pour installation orientation l'arrière.

UTILISATION DE L'ADAPTATEUR LATCH/DUA:

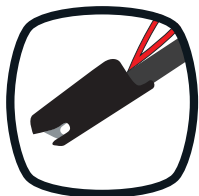

2.3–15.8 kg (5–35 lb)

NE PAS installer le base en suivant cette méthode pour un enfant de plus de 15.8 kg (35 lb). Réinstaller le siège d'auto pour enfant à l'aide de la ceinture du véhicule pour un enfant de 15.8–22.7 kg (35–50 lb).

- 1. Installer la base arrière détachable.** Positionnez les poteaux de la base orientée vers l'arrière dans les fentes au bas du siège, en alignant les flèches sur les flèches. Remettez la base en place. Appuyez sur le levier métallique pour verrouiller la base. Confirmez que la base est verrouillée et ne bouge pas.

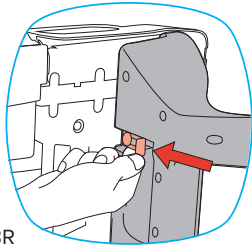
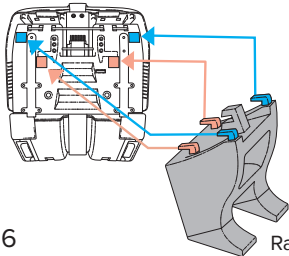

2. Retirer la sangle LATCH/DUA du rangement 1 à l'arrière du siège.

Utiliser la libération du LATCH/DUA et retirer.

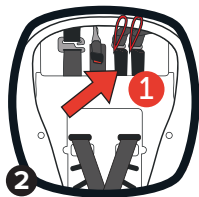

3. Étirez la sangle LATCH/DUA.

Pour faciliter l'installation, étirez la sangle LATCH/DUA à sa longueur maximale en appuyant sur le bouton gris et en tirant sur la sangle.

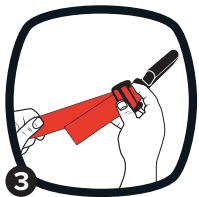

4. Depuis l'arrière du siège, détachez le côté droit de la housse de la coque du siège.

Faites passer les connecteurs LATCH/UAS vers le bas, en les gardant sous le couvercle et vers le bas. Une fois terminé, refixez la housse à la coque du siège.

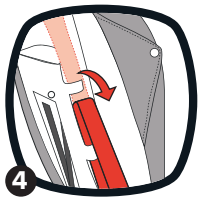

- Placer le siège d'auto face à l'arrière dans le siège arrière du véhicule avec la base amovible faisant face à l'arrière (page 100).** Centrez le siège d'auto entre les ancrages LATCH/DUA inférieurs. L'ensemble du bas de siège doit reposer à plat sur le siège de véhicule.
- Faites glisser la sangle LATCH/DUA à travers du passage de la ceinture face vers l'arrière et le faire sortir l'autre côté.** La ceinture LATCH/DUA doit être à plat et ne pas être tordue.
- Fixez les connecteurs LATCH/DUA aux ancrages inférieurs LATCH/DUA et écoutez pour entendre le « clic » audible confirmant l'engagement.**

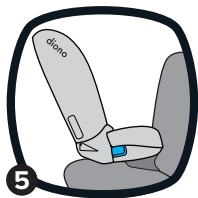

8. Serrez la sangle LATCH/DUA.

Appuyez fermement au centre du siège tout en serrant la sangle LATCH/DUA. Vous devrez peut-être resserrer davantage en tirant vers le haut de façon alignée avec le passage de la ceinture, tel qu'indiqué.



- 9. Testez l'étanchéité.** Saisissez le siège au niveau du passage de ceinture orienté vers l'arrière. Essayez de déplacer le siège d'auto d'un côté à l'autre et d'avant en arrière avec la force d'une poignée de main ferme. Si le siège se déplace de moins de 2.5 cm (1 in), il est suffisamment serré. **Ne pas tester en saisissant le haut ou le dos du siège auto.**

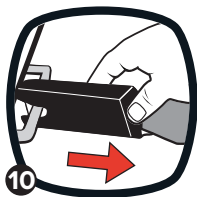
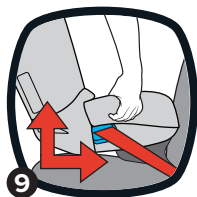

- 10. Pour retirer la sangle LATCH/DUA du véhicule,** utiliser la libération du LATCH/DUA et retirer du point d'ancrage.

INSTALLER EN UTILISANT LA CEINTURE À SOUS-ABDOMINALE ET DIAGONALE:



2.3–22.7 kg (5–50 lb)

1. **Placer le siège d'auto face à l'arrière dans le siège arrière du véhicule avec la base amovible faisant face à l'arrière (page 102).**

L'ensemble du bas de siège doit reposer à plat sur le siège dans le véhicule.

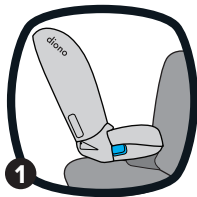

2. **Faites glisser la ceinture de sécurité du véhicule dans le passage de la ceinture pour utilisation orientée vers l'arrière afin de la faire sortir de l'autre côté.** La boucler. La ceinture de sécurité du véhicule doit reposer à plat et de ne pas être tordue.



3. **IMPORTANT! Verrouillez votre enrouleur.** Tirez lentement la ceinture épaulière hors de l'enrouleur. Vous entendrez un déclic lorsque la ceinture se rétracte. C'est ainsi que vous savez que le rétracteur est verrouillé.



Pour plus d'informations sur le verrouillage de votre enrouleur, veuillez consulter le manuel du propriétaire de votre véhicule.

Appuyez fermement au centre du siège d'auto. Pour serrer, tirez à partir de la ceinture diagonale du **côté le plus près de la boucle** tout en faisant repasser la partie détendue de la ceinture dans le rétracteur.

4. **Testez l'étanchéité.** Saisissez le siège au niveau du passage de ceinture orienté vers l'arrière. Essayez de déplacer le siège d'auto d'un côté à l'autre et d'avant en arrière avec la force d'une poignée de main ferme. Si le siège se déplace de moins de 2.5 cm (1 in), il est suffisamment serré. **Ne pas tester en saisissant le haut ou le dos du siège auto.**



INSTALLER EN UTILISANT LA CEINTURE SOUS-ABDOMINALE:

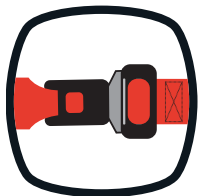

2.3–22.7 kg (5–50 lb)

1. **Placer le siège d'auto face à l'arrière dans le siège arrière du véhicule avec la base amovible faisant face à l'arrière (page 102).** L'ensemble du bas de siège doit reposer à plat sur le siège de véhicule.

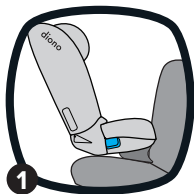

2. **Faites glisser la ceinture de sécurité du véhicule dans le passage de la ceinture orientée vers l'arrière afin de la faire sortir de l'autre côté.** La boucler. La ceinture de sécurité du véhicule doit reposer à plat et de ne pas être tordue.



3. **Serrez la ceinture de sécurité du véhicule.** Appuyez fermement au centre du siège d'auto. Pour serrer, tirer sur l'extrémité lâche de la ceinture sous-abdominale du véhicule.

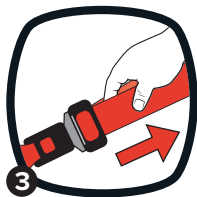

4. **Testez l'étanchéité.** Saisissez le siège au niveau du passage de ceinture orienté vers l'arrière. Essayez de déplacer le siège d'auto d'un côté à l'autre et d'avant en arrière avec la force d'une poignée de main ferme. Si le siège se déplace de moins de 2.5 cm (1 in), il est suffisamment serré. **Ne pas tester en saisissant le haut ou le dos du siège auto.**



2

ORIENTÉ VERS L'AVANT

Instructions d'installation

10-29.5 kg (22-65 lb)

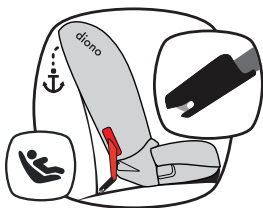

Sangle **LATCH/DUA**



Ceinture sous-abdominale et diagonale du véhicule

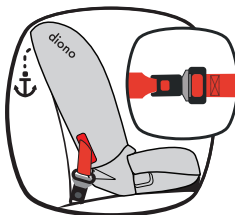

Ceinture sous-abdominale du véhicule

TOUJOURS utiliser la sangle d'ancrage supérieur.

NE PAS placer un enfant face vers l'avant dans ce siège d'auto avant d'être 1 an et pèse 10 kg (22 lb).

Diono recommande que les enfants soient orienté vers l'arrière jusqu'à l'âge de 2 ans.

REMARQUE: Si l'enfant pèse MOINS DE 18 KG (40 LB), installez le Diono Safe Stop en suivant les instructions de la page 111 avant de poursuivre.

IMPORTANT: Safe Stop devra être enlevé lorsque l'enfant atteint **18 KG (40 LB)**.

REMARQUE: Si l'enfant pèse PLUS DE 18 KG (40 LB), aller à l'Étape 1 de l'Installation employant le harnais à 5 points avec la ceinture sous-abdominale et diagonale.

Assurez-vous que la sangle LATCH/DUA ou la ceinture de sécurité du véhicule est acheminée dans le passage de ceinture face vers l'avant, identifié par le texte rouge et les illustrations d'orientation vers l'avant.

INSTALLATION DE LA CEINTURE FACE VERS L'AVANT

Fixez le siège d'auto en place dans votre véhicule. Le siège d'auto ne doit pas se déplacer de sa position en orientation vers l'avant de plus de 2.5 cm (1 in) d'un côté à l'autre, et d'avant en arrière. Si vous utilisez une ceinture sous-abdominale uniquement, consultez le manuel de votre véhicule pour des conseils d'installation.

Les sangles du harnais **DOIVENT** être au-dessus du haut des épaules de votre enfant. La pince de poitrine doit être placée au niveau des aisselles.

L'American Academy of Pediatrics (AAP) et la NHTSA recommandent de laisser face à l'arrière les sièges d'auto pour enfant jusqu'à ce que l'enfant atteigne la taille et le poids maximaux recommandés pour cette orientation. Ce siège d'auto pour enfant peut rester face à l'arrière tant que l'enfant pèse moins de 22.7 kg (50 lb).

SECTION INFÉRIEURE RÉGLABLE

MISE EN GARDE! Utiliser la section inférieure réglable seulement pour installer le siège d'auto pour enfant face à l'avant. **NE PAS** l'utiliser lorsque le siège est face à l'arrière.

IMPORTANT: Si l'enfant pèse **PLUS DE 11.3 kg (25 lb)**, abaissez le bas réglable.

1. Soulever la barre inférieure et tirer la barre supérieure vers la base de la coquille pour la dégager.
2. Tirer la barre vers soi afin de déployer la section inférieure réglable. S'assurer d'entendre un déclic net confirmant que la section inférieure du siège est verrouillée en place.

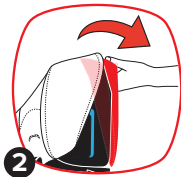
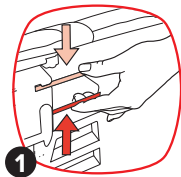

Pour replier la section inférieure réglable, tirer la barre inférieure vers le haut tout en tenant fermement la barre supérieure, puis pousser la section inférieure du siège dans la base de la coquille.

SAFE STOP

Safe Stop est **SEULEMENT** pour une utilisation dans les installations orientées vers l'avant pour 10–18 kg (22–40 lb). **NE PAS** utiliser face vers l'arrière. **NE PAS** l'utiliser lorsque le siège sert de siège d'appoint.

IMPORTANT: Safe Stop devra être enlevé lorsque l'enfant atteint 18 kg (40 lb).

1. **Détachez le Safe Stop de l'arrière du siège.**

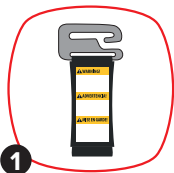

2. **Retrait des sangles de harnais de la plaque en métal.** Détachez le harnais de la plaque métallique à l'arrière du siège. Enfiler les deux sangles du harnais sur le crochet métallique du Safe Stop. Connectez le côté gauche du harnais, puis poursuivez avec le droit.



3. **Faites passer le bas du Safe Stop sur le crochet de harnais.** Vérifiez pour assurer une bonne prise sur la le crochet métallique. Assurez-vous que les sangles du harnais ne sont pas tordues et qu'il n'y a pas d'obstruction.

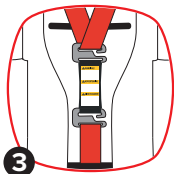

UTILISATION DE L'ADAPTATEUR LATCH/DUA:



10–29.5 kg (22–65 lb)

NE PAS installer le siège en suivant cette méthode pour un enfant de plus de 18 kg (40 lb). Réinstaller le siège à l'aide des ceintures sous-abdominale et diagonale du véhicule pour un enfant de 10–29.5 kg (22–65 lb).

1. **Retirer la sangle LATCH/DUA du rangement 1 à l'arrière du siège.** Utiliser la libération du LATCH/DUA et retirer.

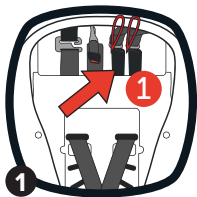

2. **Étirez la sangle LATCH/DUA.** Pour faciliter l'installation, étirez la sangle LATCH/DUA à sa longueur maximale en appuyant sur le bouton gris et en tirant sur la sangle.

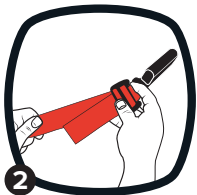

3. **Décrocher et retirer la sangle supérieur du rangement 2 à l'arrière du siège.**

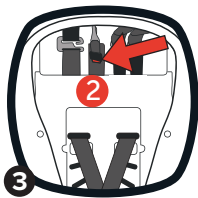

4. **Placer la adaptateur LATCH/DUA inférieur dans le passage de la ceinture face vers l'avant.**

À l'arrière du siège, détacher le côté droit de la housse. Pour faciliter le passage de la sangle LATCH/DUA, passer sous la housse.



5. **Placez le siège d'auto orienté vers l'avant sur le siège arrière du véhicule.** Centrez le siège d'auto entre les ancrages LATCH/DUA inférieurs. L'ensemble du bas de siège doit reposer à plat sur le siège de véhicule.

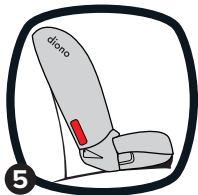

6. **Attachez sans serrer la sangle d'ancrage supérieur.** Ne pas serrer. Consultez le manuel du propriétaire du véhicule pour l'emplacement spécifique.

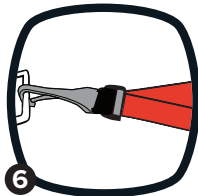

Suite à la page suivante

7. **Fixez les connecteurs LATCH/DUA aux ancrages inférieurs LATCH/DUA et écoutez pour entendre le « clic » audible confirmant l'engagement.** La sangle LATCH/DUA doit être à plat et ne pas être tordue.



8. **Serrez la sangle LATCH/DUA.** Appuyez fermement au centre du siège d'auto tout en serrant la sangle LATCH/DUA. Vous devrez peut-être resserrer davantage à travers l'ouverture dans le coussin, tel qu'indiqué, en tirant à travers et vers le haut.



9. **Testez l'étanchéité.** Saisissez le siège au niveau du passage de ceinture orienté vers l'avant. Essayez de déplacer le siège d'auto d'un côté à l'autre et d'avant en arrière avec la force d'une poignée de main ferme. Si le siège se déplace de moins de 2.5 cm (1 in), il est suffisamment serré. **Ne pas tester en saisissant le haut ou le dos du siège auto.**

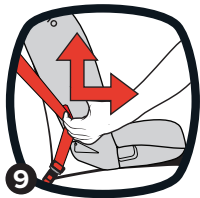

10. **Serrez la sangle d'ancrage supérieur.** Pousser sur le siège d'auto tout en serrant la sangle d'attache pour éliminer tout jeu.

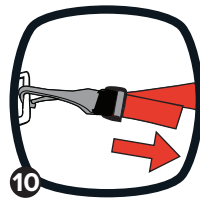

11. **Pour retirer la sangle LATCH/DUA du véhicule,** utiliser la libération du LATCH/DUA et retirer du point d'ancrage.

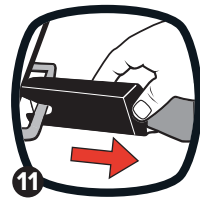

12. **Pour dégager ou enlever l'attache supérieure,** pousser sur le bouton gris pour libérer, puis détacher l'attache supérieure.

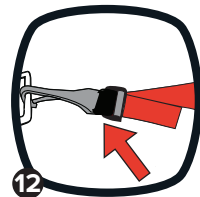

INSTALLER EN UTILISANT LA CEINTURE SOUS-ABDOMINALE ET DIAGONALE:



10–29.5 kg (22–65 lb)

- Décrocher et retirer la sangle supérieur du rangement 2 à l'arrière du siège.**
- Placez le siège d'auto orienté vers l'avant sur le siège arrière du véhicule.** L'ensemble du bas de siège doit reposer à plat sur le siège de véhicule.
- Attachez sans serrer la sangle d'ancrage supérieur.** Ne pas serrer. Consultez le manuel du véhicule pour l'emplacement spécifique.

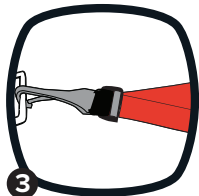
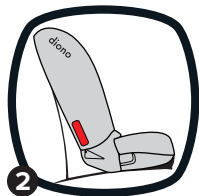

4. **Faites glisser la ceinture de sécurité du véhicule dans le passage de la ceinture pour utilisation orientée vers l'avant afin de la faire sortir de l'autre côté.** La boucler. La ceinture de sécurité doit reposer à plat et de ne pas être tordue.



5. **IMPORTANT! Verrouillez votre enrouleur.** Tirez lentement la ceinture épaulière hors de l'enrouleur. Vous entendrez un déclic lorsque la ceinture se rétracte. C'est ainsi que vous savez que le rétracteur est verrouillé. Pour plus d'informations sur le verrouillage de votre enrouleur, veuillez consulter le manuel du propriétaire de votre véhicule.



Appuyez fermement au centre du siège d'auto. Pour serrer, tirer à partir de la ceinture diagonale du **côté le plus près de la boucle** tout en faisant repasser la partie détendue de la ceinture dans le rétracteur.

6. **Serrez la sangle d'ancrage supérieur.** Pousser sur le siège d'auto tout en serrant la sangle d'attache pour éliminer tout jeu.

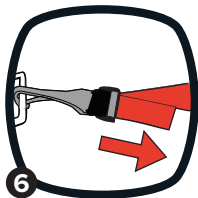

7. **Testez l'étanchéité.** Saisissez le siège au niveau du passage de ceinture orienté vers l'avant. Essayez de déplacer le siège d'auto d'un côté à l'autre et d'avant en arrière avec la force d'une poignée de main ferme. Si le siège se déplace de moins de 2.5 cm (1 in), il est suffisamment serré. **Ne pas tester en saisissant le haut ou le dos du siège auto.**

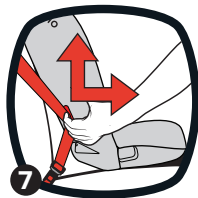

COUSSIN DE CEINTURE ABSOLUE

Pour les installations orientées vers l'avant utilisant **UNIQUEMENT** une **CEINTURE SOUS-VITALE SANS** attache supérieure disponible de 10-29.5 kg (22-65 lb).

NE PAS utiliser l'orientation vers l'arrière.

1. **Retirez le rembourrage central de la boucle en le tirant délicatement vers le haut et par-dessus la boucle.**

2. **Déclipser la housse du siège du bas du siège.** Soulevez la housse du siège du fond du siège et retirez la boucle.

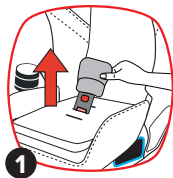

3. Placez le coussin de la ceinture sous-abdominale sur le bas du siège et faites glisser la boucle dans la fente du coussin qui correspond à la position de la fente utilisée sur le siège.

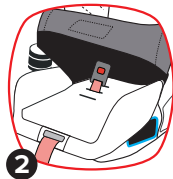

4. **Boucle de guidage à travers le bas de la housse de siège et le coussin en mousse à mémoire de forme.** Refixez le couvercle au bas du siège.

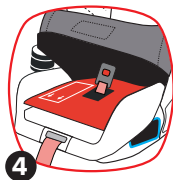

5. Réinstallez le coussinet central de la boucle. **Si vous avez besoin d'une boucle plus longue, celles-ci sont disponibles en appelant le service client.**

INSTALLER EN UTILISANT LA CEINTURE À SOUS-ABDOMINALE:

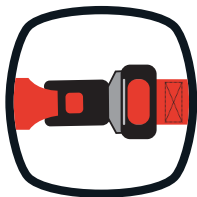

10–29.5 kg (22–65 lb)

1. **Décrocher et retirer la sangle supérieure du rangement 2 à l'arrière du siège.**
2. **Placez le siège d'auto orienté vers l'avant sur le siège arrière du véhicule.** L'ensemble du bas de siège doit reposer aussi à plat que possible sur le siège de véhicule.
3. **Attachez sans serrer la sangle d'ancrage supérieur.** Ne pas serrer. Consultez le manuel du véhicule pour l'emplacement spécifique.
4. **Faites glisser la ceinture de sécurité du véhicule dans le passage de la ceinture pour**

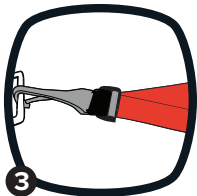
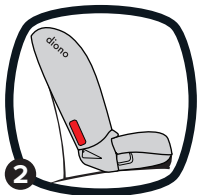

utilisation orientée vers l'avant afin de la faire sortir de l'autre côté. La boucler. La ceinture de sécurité doit reposer à plat et de ne pas être tordue.

- 5. Serrez la ceinture de sécurité du véhicule.** Appuyez fermement au centre du siège d'auto. Pour serrer, tirez sur le bout libre de la ceinture sous-abdominale.
- 6. Serrez la sangle d'ancrage supérieur.** Pousser sur le siège d'auto tout en serrant la sangle d'attache pour éliminer tout jeu.
- 7. Testez l'étanchéité.** Saisissez le siège au niveau du passage de ceinture orienté vers l'avant. Essayez de déplacer le siège d'auto d'un côté à l'autre et d'avant en arrière avec la force d'une poignée de main ferme. Si le siège se déplace de moins de 2.5 cm (1 in), il est suffisamment serré. **Ne pas tester en saisissant le haut ou le dos du siège auto.**

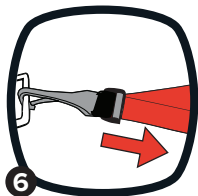
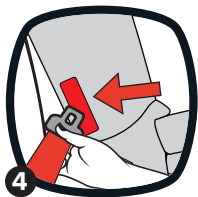

3

SIÈGE D'APPOINT

Instructions d'installation
18–54 kg (40–120 lb)



AVERTISSEMENT! Utilisez **SEULEMENT** la ceinture sous-abdominale et diagonale du véhicule pour retenir l'enfant dans le siège d'appoint.

NE PAS UTILISER AVEC UNE CEINTURE SOUS ABDOMINALE SEULEMENT!

AVERTISSEMENT: Assurez-vous que la ceinture de sécurité du véhicule est bien rétracté avant l'utilisation.

Fixez **TOUJOURS** le dispositif de retenue pour enfant à l'aide de la ceinture du véhicule ou des connecteurs LATCH/UAS, même lorsqu'il est inoccupé. Cela pourrait blesser les autres occupants en cas d'arrêt brusque ou de collision.

REMARQUE : Le harnais à 5 points DOIT être retiré pour utiliser ce siège en mode rehausseur.

1. Placez l'enfant dans le siège d'auto avec son dos à plat contre le dossier du siège.
2. Faites passer le baudrier de la ceinture de sécurité du véhicule à travers le guide de ceinture supérieur et par-dessus le siège d'appoint.
3. Bouclez la ceinture sous-abdominale/épaulière du véhicule. Assurez-vous que le baudrier repose sur les épaules de votre enfant, entre le cou et le bord de l'épaule. Assurez-vous que la partie sous-abdominale de la ceinture de sécurité du véhicule passe sous le guide inférieur de la ceinture de sécurité et que la ceinture repose bas sur les hanches de votre enfant. La ceinture épaulière doit reposer sous le guide inférieur de la ceinture de rappel du côté où elle est bouclée.

AJUSTEMENT DU HARNAIS

1. Desserrez les sangles du harnais. Poussez sur le dispositif de serrage du harnais tout en tirant sur les sangles du harnais au niveau de la pince de poitrine. Débouclez la pince de poitrine. Détachez les onglets de boucle de la boucle.
2. Détachez le sangles du harnais de la plaque métallique à l'arrière du siège. Une fois détaché, tirez chaque harnais vers l'avant du siège. Remplacez chaque harnais à la bonne position, faites passer à l'arrière du siège en prenant soin de conserver chaque sangle de harnais à plat. Refixez les sangles du harnais à la plaque métallique. Vérifiez pour assurer une bonne fixation dans la plaque métallique.
3. Vérifiez la position de la boucle. La fente correcte est celle qui est le plus proche de votre enfant sans se trouver sous votre enfant. Quand le siège d'auto est orienté vers l'avant, les enfants 10–13.6 kg (22–30 lb) **DOIVENT** utiliser la fente centrale seulement. Les enfants qui pèse plus de 13.6 kg (30 lb) **DOIVENT** utiliser la fente la plus en avant seulement.
4. Pour ajuster la sangle de la boucle, retirez toutes les attaches inférieures de couvre-siège de la coquille. Mettre la main dans la fente le passage de la ceinture pour l'orientation vers l'arrière, identifiée en bleu. Vous sentirez l'ancrage de la sangle de boucle.

5. Faites tourner le support de retenue en métal et insérez-le à travers le recouvrement et le coussin. Du haut du siège d'auto, tirez la sangle de la boucle.
6. Insérez le support de retenue en métal dans la nouvelle position de fente pour boucle. Accédez au dessous du siège d'auto et tirez le ensemble de retenue en métal à travers.

SÉCURISATION DE VOTRE ENFANT

1. Tirez sur la sangle de boucle pour vous assurer qu'elle est bien fixée.
2. Éliminez tout jeu autour de la taille. Tirez sur la sangle du harnais tout en poussant sur la pince de poitrine. Faites ceci des deux côtés.
3. Serrez le harnais en tirant sur la sangle d'ajustement du harnais. Si vous n'êtes pas en mesure de pincer les sangles du harnais au niveau des épaules de l'enfant, le harnais est assez serré. Un harnais bien ajusté ne devrait pas être lâche. Il doit reposer en position relativement droite sans affaissement. Il n'est pas appuyé contre la peau de l'enfant et ne placent pas corps de l'enfant dans une position n'étant pas naturelle.



RETRAIT/REPLACEMENT DU HARNAIS

4. Bouclez la pince de poitrine. Vous entendrez un « clic » lorsque la pince de poitrine est bien bouclée.
5. Placer l'attache diagonale au niveau de l'aisselle.

RETRAIT/REPLACEMENT DU HARNAIS

1. **Retirer les sangles du harnais du crochet en métal à l'arrière du siège.**
2. **Retirer les sangles de harnais de l'arrière du siège.** Enlever les coussinets du harnais et pince pour la poitrine de chaque côté. Faites glisser la sangle de harnais hors des onglets de boucle.
3. **À l'aide d'un tournevis cruciforme, retirez les vis et retirez le panneau d'accès.** Retirez les anciennes sangles du harnais du siège.

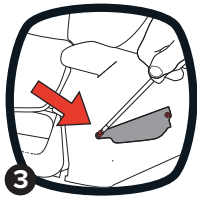
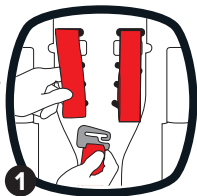

Suite à la page suivante

RETRAIT/REEMPLACEMENT DU HARNAIS

4. Insérez une nouvelle sangle de harnais à travers la fente et tirez la sangle vers le haut.

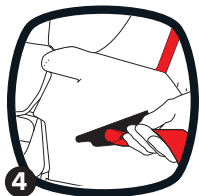

5. Une fois que la sangle tirée vers le haut jusqu'à l'endroit où l'anneau en « D » métallique est situé, refixez et fermez les panneaux d'accès.

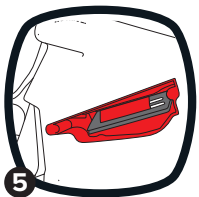

6. Faites glisser les nouvelles sangles du harnais à travers les onglets de boucle, rattachez la pince de poitrine et réinstallez les coussins de harnais.

7. Glissez les sangles du harnais à travers l'arrière du siège et les réinstallez au crochet en métal de l'étape 1.

INSTALLATION DANS LES AVIONS

INSTALLATION ORIENTÉE VERS L'ARRIÈRE

1. Réglez la boucle de ceinture à sa longueur la plus courte afin d'assurer que la boucle est accessible pour libération.
2. Demandez à l'agent de bord de vous fournir une « extension pour la ceinture de sécurité », puis utilisez cette extension pour ajuster la longueur de la ceinture de sécurité.
3. En suivant les instructions de la section d'installation orientée vers l'arrière pour une utilisation avec une ceinture sous-abdominale pour terminer.



INSTALLATION ORIENTÉE VERS L'AVANT

Suivez les instructions de la section d'installation orientée vers l'avant pour une utilisation avec une ceinture sous-abdominale.

CETTE RETENUE POUR ENFANTS N'EST PAS CERTIFIÉE POUR UTILISATION DANS DES AÉRONEFS.

Les sièges d'aéronefs n'ont pas de ceintures baudrier requises pour utilisation avec ce siège d'appoint.

AILES LATÉRALES EXTENSIBLES

Les ailes latérales peuvent être ajustées pour plus de confort, tel qu'indiqué. Elles n'ont aucun impact sur la sécurité du siège d'auto. Il suffit de tirer les ailes latérales vers l'extérieur pour les agrandir.

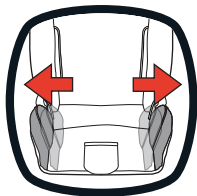

SOIN ET ENTRETIEN

NETTOYAGE DES TISSUS: Coussin de siège, coussin de harnais, coussin de boucle et coussins pour épaules.

RETIREZ l'insert en mousse du coussin du siège avant le lavage. **NE PAS** laver la mousse.

Lavage à la machine en eau froide au cycle délicat avec un détergent doux. Séchage à plat et à l'abri des rayons du soleil, avant d'utiliser de nouveau ou de ranger. **NE PAS utiliser d'eau de Javel, de fer, ou nettoyer à sec.**



NETTOYAGE DU HARNAIS ET SANGLES: Nettoyer au besoin à l'eau tiède avec un détergent doux. Sécher complètement avant d'utiliser de nouveau ou de ranger. **NE PAS** utiliser d'eau de Javel ou de fer à repasse.



NETTOYAGE DU PLASTIQUE: Nettoyer au besoin à l'eau tiède avec un détergent doux. Séchez à la serviette sécher complètement avant d'utiliser de nouveau ou de ranger.

NE PAS utiliser d'eau de Javel.



NETTOYAGE DE BOUCLE, CONNECTEUR CADRE DE SIÈGE ET MATÉRIEL ANCRE INFÉRIEUR:

REMARQUE: Boucle devrait émettre un « clic » lors de sa fermeture; autrement, rincer à l'eau chaude.

NE PAS utiliser de détergents ni de lubrifiants.

GARANTIE

Diono ULC garantit ses produits à l'acheteur au détail original comme suit :

Diono ULC garantit au consommateur-acheteur original que ce produit (poussettes pour sièges d'auto, porte-bébés et accessoires de voyage) sera exempt de défauts de matériaux et de fabrication pendant un (1) an à compter de la date d'achat original (la « période de garantie »). Pendant la période de garantie, Diono ULC réparera ou remplacera, à sa discrétion, ce produit s'il est reconnu défectueux par le fabricant en matière de matériau ou de fabrication. Diono ULC se réserve le droit d'interrompre ou de changer des pièces, tissus, modèles ou produits, ou de remplacer ce produit par un modèle ou un produit comparable.

Pour faire une réclamation dans le cadre de cette garantie, vous pouvez nous joindre par téléphone au 866-954-9786 du lundi au vendredi, ou envoyez-nous un courriel à dionoca@diono.com

Un reçu original d'un détaillant autorisé ou de diono.com est nécessaire pour valider votre garantie, et les frais d'expédition seront à la charge du consommateur-acheteur original. Pour accélérer le traitement de toute réclamation future au titre de la garantie et pour vérifier la date d'achat originale, veuillez compléter et poster la carte d'enregistrement du propriétaire pré-adressée dans les trente (30) jours suivant l'achat et enregistrer votre produit en ligne, en optant pour la communication de Diono.

LIMITATIONS DE LA GARANTIE

Cette garantie ne couvre pas les effets de l'usure normale ou des dommages résultant d'une négligence, d'une modification, d'une installation incorrecte, d'accidents, d'un lavage incorrect des housses, d'une mauvaise utilisation ou d'un abus de ce produit. Il est expressément convenu que les obligations de Diono ULC et les recours du consommateur-acheteur original dans le cadre de la garantie limitée contenue dans le présent document sont exclusifs et sont strictement limités à la réparation ou au remplacement du produit. Cette garantie limitée est conditionnelle au strict respect des dispositions du manuel d'instructions. En aucun cas, Diono ULC ou le détaillant qui vend ce produit sera responsable envers vous de tout dommage, y compris les dommages accidentels ou consécutifs, résultant de l'utilisation ou de l'incapacité d'utiliser ce produit.

GARANTIE PROLONGÉE SUR LES POUSSETTES ET LES SIÈGES D'AUTO À PARTIR DE L'ANNÉE MODÈLE 2020

Diono ULC garantit, UNIQUEMENT au consommateur-acheteur original et uniquement si ce produit a été acheté (neuf et non utilisé dans une boîte non ouverte) auprès d'un détaillant agréé de Diono ULC répertorié à www.diono.com, et qui a entièrement enregistré son produit en ligne à diono.com dans les 2 mois suivant l'achat, que ce produit sera exempt de défauts de matériaux et de fabrication pendant deux (2) ans supplémentaires après l'expiration de la période de garantie standard d'un (1) an (la « période de garantie prolongée »). La garantie prolongée gratuite s'applique uniquement au Canada. Un reçu original est requis pour valider votre garantie, et les frais d'expédition seront à la charge du consommateur-acheteur. Pendant la période de garantie prolongée, Diono ULC réparera ou remplacera, à sa discrétion, ce produit s'il est reconnu défectueux par le fabricant en matière de matériau ou de fabrication. Diono ULC

se réserve le droit d'interrompre ou de changer des pièces, tissus, modèles ou produits, ou de remplacer ce produit par un modèle ou un produit comparable. Le produit de remplacement ne prolonge aucune période de garantie.

LIMITATIONS DE LA GARANTIE PROLONGÉE

La garantie prolongée gratuite est disponible uniquement sur les sièges d'auto 2020 (Radian R et Q, Monterey, Cambria et Solana), les poussettes (Flexa et Excurze) et les nouveaux sièges d'auto et poussettes Diono ULC, au Canada. Cette garantie prolongée ne couvre pas les tissus, les effets de l'usure normale ou les dommages résultant d'une négligence, d'une modification, de l'installation incorrecte, d'accidents, d'une mauvaise utilisation ou d'un abus de ce produit. Il est expressément convenu que les obligations de Diono ULC, et les recours du consommateur-acheteur original en vertu de la garantie limitée contenue dans les présents sont exclusifs et sont strictement limités à la réparation ou au remplacement du produit. Cette garantie limitée est conditionnelle au strict respect des dispositions du manuel d'instructions. En aucun cas, Diono ULC ou le détaillant vendant ce produit ne pourra être tenu responsable envers vous des dommages, y compris les dommages accidentels ou consécutifs, résultant de l'utilisation ou de l'incapacité d'utiliser ce produit.

LIMITATION DES GARANTIES ET DES DROITS LÉGAUX DES ÉTATS / PROVINCES

La garantie et les recours énoncés ci-dessus sont exclusifs et remplacent tous les autres, oraux ou écrits, explicites ou implicites. Dans la mesure permise par la loi applicable, toutes les garanties implicites, y compris les garanties implicites de qualité marchande et d'adéquation à un usage particulier, sont par les présentes exclues. Certains états / provinces n'autorisent PAS les limitations quant à la durée d'une garantie implicite ou l'exclusion ou la limitation des dommages accessoires ou consécutifs, de sorte que les limitations ci-dessus peuvent ne pas s'appliquer à vous. Cette garantie vous donne des droits légaux spécifiques et vous pouvez avoir d'autres droits, qui varient d'un état / province à l'autre. Ni Diono ULC, ni le détaillant vendant ce produit n'a autorisé quiconque à créer pour lui toute autre garantie, obligation ou responsabilité en rapport avec ce produit.

¡NOS ENCANTA AYUDAR!

Hola, ¡Bienvenido a la familia Diono! Hemos creado esta silla de auto para bebé diseñada con amor para ayudar a mantener a su hijo cómodo y seguro con todos los productos y ninguno de los artilugios. ***Esperamos poder prestar una mano amiga todos los días.***



¿Alguna pregunta?

Diono U.S.: 1-855-463-4666

Diono Canada: 1-866-954-9786

ENGLISH	2
FRENCH	66
REGISTRA ESTA SILLA DE COCHE	134
Certificación	136
Guía De Uso Seguro	137-141
Advertencia	142-145
Uso Después De Una Colisión	146-147
Partes	148-149
Ubicacion De Asientos De Vehículos	150-152
LATCH/UAS	153
Atadura Superior	154
Primera Configuración	155-157
Plegar Y Desplegar	
Configuración Del Arnés	
132	

INSTALACIÓN ORIENTACIÓN HACIA ATRÁS	158-169
Lista Del Instalación Orientada Hacia Atrás	
Instalación Del LATCH/UAS	
Instalación Del Cinturón De Regazo Y Hombro	
Instalación De Regazo	
INSTALACIÓN ORIENTACIÓN HACIA ADELANTE	170-185
Lista De Verificación Orientada Hacia Adelante	
Fondo Ajustable	
Safe Stop	
Instalación Del LATCH/UAS	
Instalación Del Cinturón De Regazo Y Hombro	
Protector De Banda Horizontal	
Instalación De Regazo Y Protector De Banda Horizontal	
INSTALACIÓN DEL MODO DE ASIENTO ELEVADOR	186-187
Cambio De La Posición Del Arnés	188-190
Correa De Arnés Quitar/Reemplazar	191-192
Instalación En Aeronaves	193
Características De Confort	194
Cuidado Y Mantenimiento	196-197
Garantía	198-199

REGISTRA ESTA SILLA DE COCHE

Tómese unos minutos para completar y devolver rápidamente la tarjeta adjunta o regístrese en línea utilizando el enlace directo al sitio web de registro del fabricante proporcionado.

Los sistemas de seguridad para niños podrían ser retirados del mercado por razones de seguridad. Debe registrar este sistema de seguridad para ser contactado en caso de un retiro. Envíe su nombre, dirección, dirección de correo electrónico, si está disponible, y el número de modelo y la fecha de fabricación del sistema de seguridad a:

Diono U.S., PO Box 77129, Seattle, WA 98177

or call 1-855-463-4666 or register online at: <http://diono.com/product-registration/>

Diono Canada ULC, 2160 S. Service Rd. W., Oakville, ON L6L 9Z9 Canada

or call 1-866-954-9786 or register online at: <http://diono.ca/product-registration/>

Para referencia futura, en el caso de un cambio de dirección. Tómese un momento para completar la siguiente información:

Número de modelo: _____

Fecha de fabricación: _____

Esta información se puede encontrar en la tarjeta de registro o en la etiqueta de fabricación ubicada en el asiento.

El Tiempo. Pasa tan rápido...

¿Quién hubiera pensado que han pasado casi dos décadas desde que nos aventuramos al mundo y comenzamos un negocio dedicado a los viajes familiares? Bueno, el mundo ha cambiado mucho, pero nos enorgullece decir que nosotros no, (claro que hemos crecido), pero todavía nos apasiona lo que hacemos hoy como cuando Estábamos en ese entonces.

Nuestra historia es “Hecha de Seattle”, una ciudad como ninguna otra. Este es un lugar donde mentes creativas y los innovadores se codean en un paisaje de aventura; un lugar, Donde ser “un poco diferente”, es la norma cotidiana.

Con un amor por el diseño y la comprensión de la crianza moderna, nos esforzamos por crear productos increíbles, para que usted y sus pequeños puedan celebrar la alegría en cada viaje.

Las personas que han comprado productos de Diono se pueden encontrar en las cuatro esquinas de la gran bola verde azul, que todos llamamos nuestro hogar. Algunos son fanáticos y seguidores, algunos son partidarios, tweeteros, magos de las redes sociales, madres milagro y papás devotos.

Sin su pasión, imágenes, palabras e historias, nunca escucharíamos su voz. Cuéntenos sobre su parte del mundo y únase al ajetreo y bullicio en diono.com.

comparte tu viaje @diono social o encuentra las últimas noticias



CERTIFICACIÓN



Este sistema de sujeción de niños cumple con todos los requerimientos aplicables de los Estándares de Seguridad para Vehículos Motorizados Federales de EE.UU. (FMVSS) 213.



Este sistema de seguridad para niños está certificado para su uso en aeronaves solo cuando está en modo arnés.



Este sistema de seguridad para niños no está certificado para su uso en aeronaves cuando se usa en modo de asiento elevador. Los asientos de las aeronaves no tienen cinturones para los hombros que son necesarios para usar con este asiento elevador.

Registre este sistema de sujeción con el fabricante.

Diono y la Administración Federal de Aviación (FAA por sus siglas en inglés) le exhortan a que proteja a su hijo en un sistema de seguridad infantil (CRS por sus siglas en inglés) o dispositivo durante la duración de su vuelo.

Por favor, póngase en contacto con la aerolínea para conocer sus políticas específicas.



ADVERTENCIA — EL NO SEGUIR ESTAS INSTRUCCIONES Y LAS ETIQUETAS DEL PRODUCTO PUEDEN RESULTAR EN LESIONES GRAVES O LA MUERTE DE SU HIJO.

LA SEGURIDAD DE SU HIJO DEPENDE DE USTED. LA MUERTE O LESIONES GRAVES PUEDEN OCURRIR.

Ningún asiento para el automóvil puede garantizar la protección contra lesiones en todas las situaciones, pero el uso adecuado ayudara a reducir el riesgo de lesiones graves o muerte.

Lea cuidadosamente y comprenda todas las instrucciones y advertencias de este manual. La seguridad de su hijo depende de que usted sepa cómo armar, instalar y usar este sistema de seguridad para niños adecuadamente.

Elija el modo de uso correcto para su hijo, según su peso.

Este sistema de seguridad para niños está diseñado para usarse solo con niños que pesen entre 2.3–54 kg (5–120 lb) y cuya altura sea de 144 cm (57 in) o menos en los siguientes modos.

Orientado hacia atrás: 2.3–22.7 kg (5–50 lb) y cuya altura es de 112 cm (44 in) o menos.

Orientado hacia adelante: 10–29.5 kg (22–65 lb) y cuya altura es de 145 cm (57 in) o menos.

Uso de modo asiento elevador: 18–54 kg (40–120 lb) y cuya altura es de 145 cm (57 in) o menos.

- ✓ **NO** coloque este sistema de seguridad para niños mirando hacia atrás en la ubicación del asiento del vehículo con una bolsa de aire frontal activa.
- ✓ Elija la ruta adecuada del cinturón de seguridad para niños.

1. SECCIÓN HACIA ATRÁS

2. SECCIÓN HACIA ADELANTE

3. SECCIÓN DEL MODO DE ASIENTO ELEVADOR

- ✓ Elija una ubicación adecuada para este asiento para automóvil en su vehículo. **REVISE LAS UBICACIONES DEL ASIENTO DEL VEHÍCULO.**
- ✓ Instale este asiento para automóvil firmemente en su vehículo. Tome los costados del asiento donde está el cinturón de seguridad del vehículo o la correa LATCH/UAS y deslice el asiento para el automóvil de lado a lado y de adelante hacia atrás. Si el asiento se mueve menos de 2.5 cm (1 in), es lo suficientemente firme.
- ✓ Asegure el arnés ajustado y plano sobre su hijo.

INSTALACIÓN

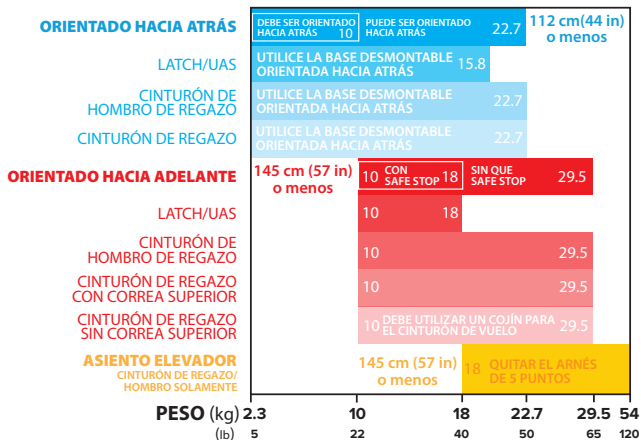

Los bebés que pesan menos de 10 kg (22 lb) y son menores de uno año de edad, DEBEN usar este asiento para automóvil orientado hacia atrás.

Para los bebés recién nacidos, debe consultar al médico del bebé antes de usar este sistema de seguridad infantil. Un bebé recién nacido puede tener dificultad para respirar o tener otros problemas médicos cuando se le coloca en una posición sentada.

Antes de instalar este sistema de seguridad para niños en un vehículo, asegúrese de consultar también el manual de propietario del vehículo para mayor información sobre la instalación correcta.

Verifique todas las configuraciones de instalación antes de descartar la caja. Diono no puede garantizar un ajuste adecuado en todos los vehículos.

De acuerdo con las estadísticas de accidentes, los niños están más seguros cuando están apropiadamente sujetos en las posiciones de los asientos traseros que en los asientos delanteros.

Orientado hacia atrás: Las correas del arnés **DEBEN** estar a la altura o justo debajo de los hombros del niño. La parte superior de la cabeza debe estar a 3.8 cm (1.5 in) por debajo de las orejas del reposacabezas.

Orientado hacia adelante: Las correas del arnés **DEBEN** estar a la altura o justo por encima de los hombros del niño. La parte superior de las orejas del niño **DEBE** estar debajo de la parte superior del armazón del asiento del automóvil.

Modo asiento elevador: El niño **DEBE** estar asegurado utilizando **SÓLO** el cinturón de regazo/hombro del vehículo. El niño **DEBE** pesar al menos 18 kg (40 lb), con los hombros colocados en la 4ta ranura y permanecer en esta posición durante todo el viaje. Deser necesario, ajuste el reposacabezas colocándolo adecuadamente deslizando hacia arriba o hacia abajo.

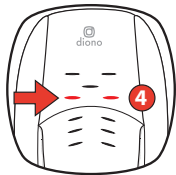

SIEMPRE instale este sistema de seguridad para niños en el asiento trasero. El asiento trasero es el lugar más seguro para niños de 12 años o menos. Consulte el manual de propietario de su vehículo para ver las instalaciones e instrucciones sobre la seguridad de niños.

NUNCA deje el retenedor de niños sin asegurar en su vehículo aun cuando esté desocupado. Podría lesionar a otros ocupantes en una parada o colisión repentino.



ADVERTENCIA!

MUERE o LESIONES GRAVES pueden ocurrir.



NO coloque el asiento del niño que se debe instalar mirando hacia atrás en el asiento delantero con bolsa de aire del automóvil. MUERE o LESIONES GRAVES pueden ocurrir. Si se infla una bolsa de aire, puede golpear al niño o al sistema de seguridad con la fuerza suficiente como para causar lesiones graves o la muerte de su hijo. Para vehículos con bolsas de aire para el pasajero delantero, consulte el manual del propietario de su vehículo para obtener información sobre la instalación de su sistema de seguridad para niños.

Tenga cuidado de asegurar al niño adecuadamente. Ajuste bien las correas del arnés provistas con este asiento de seguridad para niños alrededor de su hijo. Una correa ajustada no debe permitir ninguna holgura. Debe descansar en una línea relativamente recta sin hendiduras. No presionara la piel del niño ni empujara el cuerpo del niño hacia una posición antinatural.

Para cualquier pregunta o inquietud, comuníquese con Diono a:

Diono U.S.:

1-855-463-4666 o en línea en www.diono.com

Diono Canada:

1-866-954-9786 o en línea en www.diono.ca



- **NO** use este asiento de seguridad en cualquier configuración que no se muestre en las instrucciones.
- **NO** modifique el sistema de retención infantil.
- **NUNCA** lo instale viendo hacia atrás, de lado o en el respaldo de un asiento plegado del vehículo.
- **SIEMPRE** asegure este asiento de seguridad para niños con el asiento de seguridad para niños con el sistema de fijación (LATCH/UAS) si está disponible O el cinturón de seguridad del vehículo.
- **NUNCA** use el sistema de sujeción en una posición del asiento del vehículo donde pueda quedar firmemente sujeto. Un sistema de sujeción que no quede firmemente instalado no protegerá a su hijo en caso de impacto.
- **NO** utilice los puntos de anclaje inferiores del sistema de anclaje del asiento de seguridad para niños (sistema de LATCH/UAS) para fijar este asiento de seguridad para niños mirando hacia atrás al sujetar a un niño que pese más de 15.8 kg (35 lb) o mirando hacia adelante al sujetar a un niño que pese más de 18 kg (40 lb).
- **SIEMPRE** use la correa de sujeción superior de este



asiento de seguridad para niños cuando lo instale mirando hacia adelante, si hay disponible un anclaje para la sujeción.

- **NO** utilice ningún accesorio, inserto o producto que no esté incluido en este sistema de retención infantil, a menos que haya sido aprobado por Diono. Los artículos no probados con este asiento de seguridad para niños podrían lesionar a su hijo.
- **NUNCA** quite el arnés del asiento de seguridad para niños sin haber seguido las instrucciones de instalación y desmontaje disponibles de parte de Diono.
- **NO** use sujeción infantil sin la funda del asiento instalada.
- **SIEMPRE** verifique para poder asegurarse de que la hebilla esté bien enganchada.
- **NUNCA** deje al niño desatendido. No permita a niños jugar en o alrededor de la silla de seguridad infantil. El niño puede enredarse en las correas del arnés y asfixiarse o estrangularse.
- **SIEMPRE** mantenga al niño debidamente asegurado en el arnés siempre que el niño esté en la silla de seguridad para niños.



CADUCIDAD

- **NO** use el asiento de seguridad para niños si alguna parte está dañada o rota, caducado (más de diez años desde la fecha de compra), faltan las instrucciones, faltan piezas, o si las correas están cortadas, deshilachadas o dañadas de alguna manera. Llame para averiguar si la parte dañada o partes pueden ser reemplazadas.

Diono U.S.: 1-855-463-4666

Diono Canada: 1-866-954-9786

PRÁCTICAS SEGURAS

- **NO** deje objetos sueltos, como libros, bolsas, etc., en la parte trasera del vehículo. En caso de un giro brusco, una parada repentina o un colisión, se pueden arrojar objetos sueltos y posiblemente causar lesiones graves a los ocupantes del vehículo.
- **SIEMPRE** revise todas las superficies de contención antes de asegurar a su hijo. En clima cálido, los sistemas de retención infantil pueden calentarse mucho. No permita que los niños jueguen con los cinturones de seguridad del vehículo.

USO DESPUÉS DE UNA COLISIÓN

UNITED STATES

La Administración Nacional de Seguridad del Tráfico en las Carreteras (NHTSA, por sus siglas en inglés) recomienda que los asientos de automóviles sean reemplazados después de un colisión MODERADO O GRAVE a fin de asegurar un nivel de protección alto y continuado para los pasajeros menores de edad en caso de un colisión. Los asientos de auto no tienen que ser reemplazados automáticamente tras un colisión MENOR.

NHTSA define un choque MENOR como uno en el que se aplican TODOS los siguientes:

- El vehículo pudo ser conducido para sacarlo desde el sitio del colisión.
- La puerta del vehículo más cercana al asiento del auto no resultó dañada.
- Ningún ocupante del vehículo resultó lesionado.
- No hace daño visible al asiento del vehículo; **Y**
- No hay daños visibles en el asiento del automóvil.

NUNCA use un asiento de auto que haya estado involucrado en un colisión MODERADO O GRAVE.

CANADA

- **NO USE ESTE SISTEMA DE SEGURIDAD PARA NIÑOS SI HA TENIDO UN ACCIDENTE AUTOMOVILÍSTICO.**
- **Los Transport Canada establecen que usted DEBE reemplazar este sistema de sujeción de niños si ha estado involucrado en un colisión.**
- Debe deshacerse de su asiento para niños o asiento elevador si el asiento para niños estaba en un vehículo durante un choque. Incluso si el asiento para niños estaba vacío o no recibió un golpe directo, puede dañarse.
- Debe deshacerse de su asiento para niños o asiento elevado si la carcasa está rota o si la correa del asiento para niños está deshilachada, rota o descolorida.

PARTES

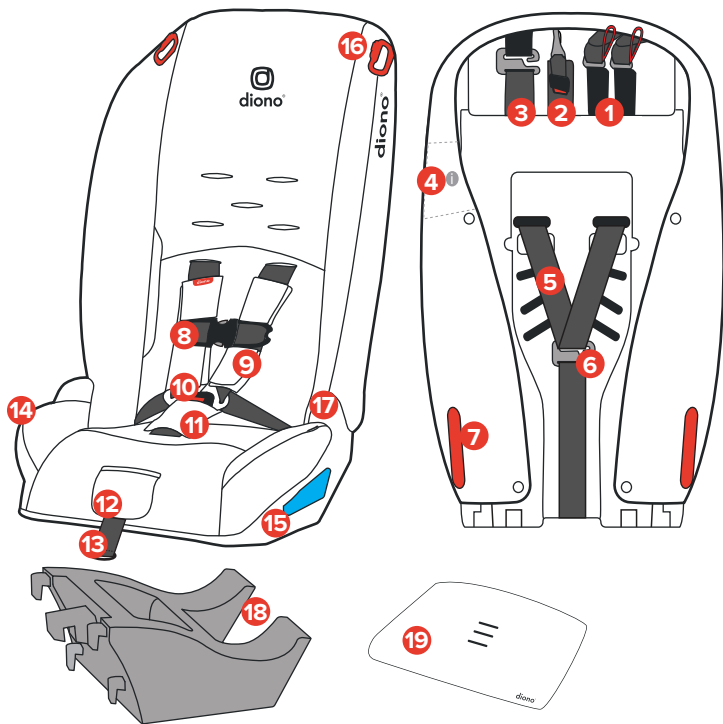

1. ALMACENAMIENTO DEL LATCH/UAS
2. CORREA SUPERIOR
3. SAFE STOP
4. ALMACENAMIENTO DEL MANUAL DE INSTRUCCIONES
5. CORREAS DEL ARNÉS
6. GANCHO DE CORREAS DEL ARNÉS
7. ORIENTACIÓN HACIA ADELANTE
8. GANCHO DE PECHO
9. ALMOHADILLAS DEL ARNÉS
10. HEBILLA
11. ALMOHADILLA DE HEBILLA
12. LIBERACIÓN DEL ARNÉS
13. AJUSTE DEL ARNÉS
14. LATERALES EXPANSIBLES
15. ORIENTACIÓN HACIA ATRÁS
16. GUÍA DE CINTURÓN DE REFUERZO SUPERIOR
17. CINTURÓN DE REFUERZO SUPERIOR
18. BASE TRASERA DESMONTABLE
19. ACOLCHADO DEL CINTURÓN DE REGAZO

UBICACIÓN DE ASIENTOS EN VEHÍCULOS

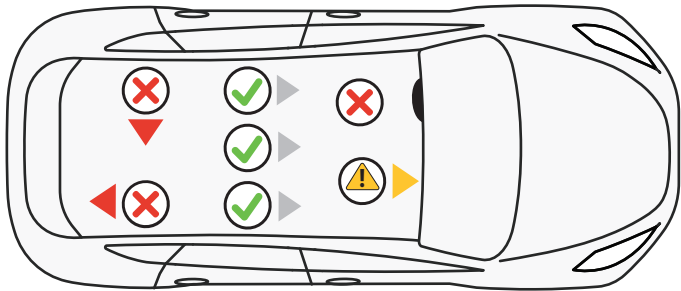

INSTALE EL SISTEMA DE SEGURIDAD PARA NIÑOS CORRECTAMENTE

AL UTILIZAR ESTE SISTEMA DE SEGURIDAD PARA NIÑOS ORIENTADO HACIA ATRÁS, NO COLOQUE ESTE SISTEMA DE SEGURIDAD PARA NIÑOS EN UNA UBICACIÓN DEL ASIENTO DEL VEHÍCULO CON UNA BOLSA DE AIRE FRONTAL ACTIVA, A MENOS QUE LA BOLSA DE AIRE ESTE DESACTIVADA.

Si la bolsa de aire se infla, puede causar lesiones graves o la muerte a su hijo. Para vehículos con bolsas de aire laterales, consulte el manual de propietario de su vehículo para obtener información sobre la instalación de su sistema de seguridad para niños.

UBICACIÓN DE ASIENTOS EN VEHÍCULOS

La posición de asiento más segura es la que funciona mejor para su asiento de automóvil, familia y modelo de vehículo específicos.

Antes de instalar este sistema de seguridad para niños, debe determinar el método de instalación y la mejor posición de asiento del vehículo para ese método. Este sistema de seguridad infantil puede ser instalado ya sea usando LATCH/UAS o el cinturón de seguridad del vehículo. **NO instale usando ambos métodos al mismo tiempo.**

Al determinar si el asiento para automóvil usar con los anclajes de LATCH/UAS inferiores del vehículo en la posición de asiento central trasero, es fundamental que consulte el libro de instrucciones de propietario de su vehículo. Si el asiento para automóvil no se instala adecuadamente en la ubicación del asiento trasero central, se recomienda que se mueva a una de las posiciones del asiento exterior.

Anclajes de
LATCH/UAS
del Vehículo

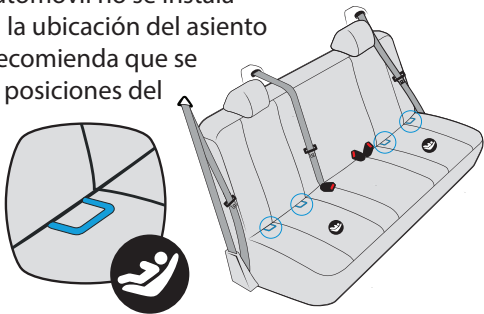

UBICACIÓN DE ASIENTOS EN VEHÍCULOS

Los siguientes tipos de correas para vehículos **NO PUEDEN UTILIZARSE** con su sistema de seguridad para niños.

Si alguno de los tipos de cinturón enumerados a continuación está en la posición de asiento elegida, usted **DEBER** elegir otra posición de asiento o usar LATCH/UAS si está disponible.

Consulte el manual de propietario del vehículo para obtener información específica sobre los cinturones de seguridad y su uso con sistemas de seguridad para niños.

1. Cinturones de vehículos motorizados (automáticos)
2. Cinturones de hombro/regazo con doble retractor
3. Cinturones de regazo sin bloqueo (ELR)
4. Cinturones de seguridad inflables
5. Cinturones de vehículos montados en la puerta

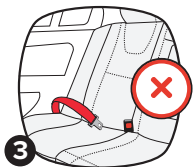
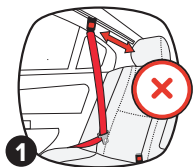

¿QUE ES LATCH/UAS?

La mayoría de los vehículos fabricados después del 1 de septiembre de 2002 están equipados con:



U.S.: LATCH (siglas que en inglés significan Anclas inferiores y correas para niños)

Canada: UAS (Sistema de anclaje universal)

Consulte el libro de instrucciones de propietario de su vehículo para determinar las posiciones de asiento compatibles con anclaje inferior LATCH/UAS. Los manuales de algunos vehículos usan el término "ISOFIX" en su lugar; LATCH/UAS también se puede utilizar en asientos de vehículos que están equipados con ISOFIX. Busque el símbolo LATCH/UAS (Insertar símbolo LATCH/UAS) que puede verse por el pliegue del asiento trasero.

ADVERTENCIA: NO UTILICE las correas LATCH/UAS para colocar este asiento de seguridad para niños orientado hacia atrás para sujetar a un niño que pese más de 15.8 kg (35 lb) o hacia adelante para sujetar a un niño que pese más de 18 kg (40 lb).

NO instale usando el anclaje inferior conectores de LATCH/UAS y el cinturón de seguridad del vehículo al mismo tiempo.

ATADURA SUPERIOR

¿QUÉ ES TOP TETHER?

SIEMPRE use la atadura superior en instalaciones orientadas hacia adelante.

Una correa está diseñada para reducir el movimiento de un sistema de sujeción para niños orientado hacia atrás y hacia adelante en caso de colisión.

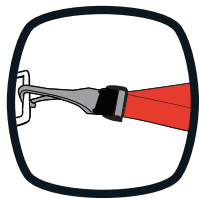

Las ubicaciones de las correas del vehículo se pueden encontrar en muchos lugares dentro del vehículo. Algunas de las ubicaciones típicas se muestran aquí. Consulte el manual del propietario de su vehículo para conocer las ubicaciones exactas, los requisitos y los puntos de identificación de anclaje.

Instalación de Correa Superior Orientada Hacia Adelante

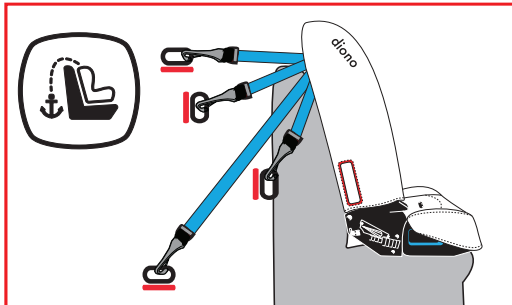

PLEGAR Y DESPLEGAR

1. Coloque el asiento para automóvil de espaldas sobre una superficie plana y desate la correa de transporte roja de la parte inferior. Asegúrese de que el ajustador del arnés se mueva libremente y no esté asegurado en la parte inferior del asiento.
2. Gire la parte inferior hasta que escuche “clic”, esto confirma que el asiento para automóvil está asegurado para su uso.
3. Jale la correa de ajuste del arnés hasta que el arnés comience a apretarse. Si no se aprieta libremente, verifique que la trayectoria del cinturón en la parte posterior de la parte inferior del asiento esté libre de obstrucciones.
4. Meta la correa roja a través de la ranura del arnés.

Para plegar, empuje la palanca que se muestra y asegura con la correa roja.

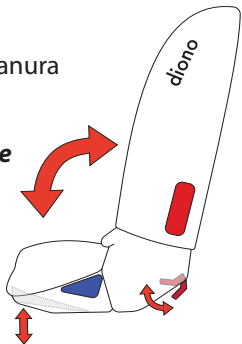

PRIMERA CONFIGURACIÓN

CONFIGURACIÓN DEL ARNÉS

1. Coloque a su hijo en el asiento. Asegúrese de que su espalda esté plana contra el respaldo del asiento de automóvil. (Esto se puede hacer dentro o fuera del automóvil). Evite la ropa voluminosa o pesada. No hacerlo, evitará que las correas del arnés se ajusten correctamente en el primer montaje.
2. Coloque las correas del arnés sobre los hombros y las piernas del niño y abroche. Escuchará un “clic” cuando las lengüetas de la hebilla estén firmemente unidas. Tire hacia arriba de cada lengüeta de la hebilla para asegurarse de que estén bien sujetas.
3. Asegúrese de que las correas del arnés estén a la altura adecuada.

Orientado hacia atrás: Las correas del arnés **DEBEN** estar en o justo debajo de los hombros del niño. La parte superior de la cabeza debe estar 3.8 cm (1.5 in). Debajo de la parte superior del armazón del asiento del automóvil.

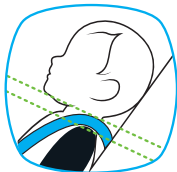

ORIENTACIÓN HACIA ATRÁS

Arnés A NIVEL DE o justo debajo de los hombros

Orientado hacia adelante: Las correas del arnés **DEBEN** estar justo por encima de los hombros del niño. La parte superior de las orejas del niño **DEBE** estar debajo de la parte superior del armazón del asiento del automóvil.



ORIENTACIÓN HACIA ADELANTE

Arnés justo por encima de los hombros

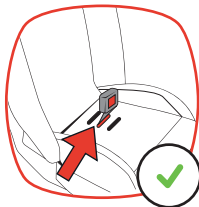

¡Los niños de 22–30 lb (10–13.6 kg) deben usar la Ranura de hebilla intermedia SOLAMENTE!

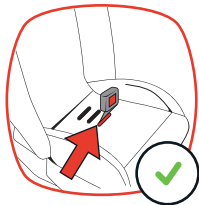

¡Los niños mayores de 30 lb (13.6 kg) deben usarla Ranura de hebilla que esté más orientada hacia adelante SOLAMENTE!



ORIENTACIÓN HACIA ATRÁS

Instrucciones de instalación

1.8–22.7 kg (4–50 lb)

Los bebés que pesan menos de 10 kg (22 lb) y son menores de uno año, DEBEN usar este asiento para el automóvil orientados hacia atrás.

Coloque el asiento para automóvil orientado hacia atrás en el asiento trasero del vehículo.

Asegúrese de que la correa LATCH/UAS o el cinturón de seguridad del vehículo estén dirigidos a través del trayecto del cinturón orientado hacia atrás marcada con el texto azul y las ilustraciones orientadas hacia atrás.



Correa del LATCH/UAS



Cinturón de regazo del vehículo



Cinturón de regazo/hombro del vehículo

ORIENTACIÓN A LA HACIA ATRÁS

Instale este asiento para automóvil firmemente en su vehículo. El asiento para automóvil no debe moverse en la ubicación del trayecto del cinturón orientado hacia atrás en más de 2.5 cm (1 in) de lado a lado, de adelante hacia atrás. Si solo utilizara un cinturón de regazo, consulte el manual de propietario de su vehículo para obtener consejos sobre la instalación.

Las correas del arnés **DEBEN** estar en o justo debajo de la parte superior de los hombros de su hijo. Coloque el clip de pecho al nivel de la axila.

La Academia Americana de Pediatría (AAP) y la NHTSA recomiendan que los niños estén orientados hacia atrás hasta que alcancen la altura y el peso máximos en posición orientada hacia atrás. Este asiento para automóvil puede permanecer orientado hacia atrás hasta 22.7 kg (50 lb).

Diono **RECOMIENDA** que los niños estén orientados hacia atrás hasta que alcancen la altura y el peso máximos orientados hacia atrás. Este asiento para el automóvil puede permanecer orientado hacia atrás hasta 22.7 kg (50 lb) o 112 cm (44 in) de alto.

NO USE fondo ajustable para orientación a la hacia atrás.

SIEMPRE use la base para orientación hacia atrás **SOLO** para instalaciones con orientación hacia atrás.

NO use para orientación hacia adelante o en el modo de asiento elevador.

INSTALACIÓN CON LATCH/UAS:

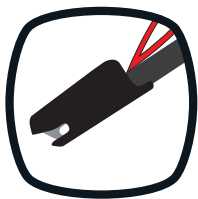

2.3–15.8 kg (5–35 lb)

NO INSTALE con este método para niños que pesen más de 15.8 kg (35 lb). Vuelva a instalar con el cinturón del vehículo para el peso entre 15.8–22.7 kg (35–50 lb)

- 1. Instale la base para orientada hacia atrás.** Coloque los postes de la base orientada hacia atrás en las ranuras de la parte inferior del asiento, alineando las flechas con las flechas. Deslice la base de vuelta a su lugar. Presione la palanca de metal para bloquear la base. Confirme que la base esté bloqueada y no se mueva.

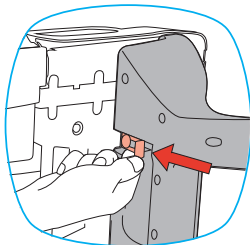
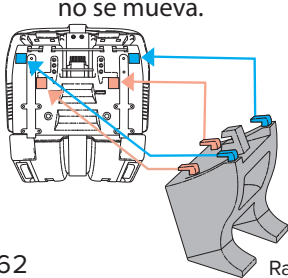

2. **Retire la correa LATCH/UAS de la ubicación de almacenamiento 1 en la parte posterior del asiento.**

Presione la liberación LATCH/UAS en los conectores LATCH/UAS para quitar.

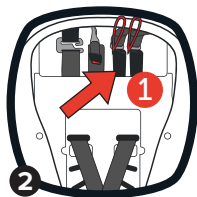

3. **Extienda la correa LATCH/UAS.** Para una instalación más fácil, extienda la correa LATCH/UAS a su longitud máxima presionando el botón gris y tirando de la correa.

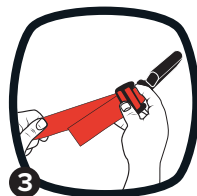

4. **Desde el respaldo del asiento, desabroche el lado derecho de la funda del armazón del asiento.**

Alimente los conectores LATCH/UAS hacia abajo, manteniéndolos debajo de la cubierta y saliendo por la parte inferior. Una vez completado, vuelva a sujetar la funda al armazón del asiento.

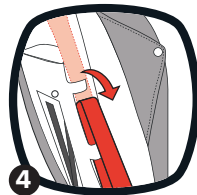

5. **Coloque el asiento orientado hacia atrás en el asiento del vehículo.** Centre el asiento para el automóvil entre los anclajes inferiores LATCH/UAS de vehículo. Todo el fondo del asiento debe quedar plano sobre el asiento del vehículo.

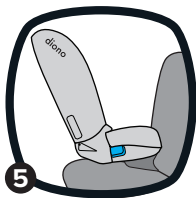

6. **Pase la correa LATCH/UAS por el trayecto del cinturón orientado hacia atrás trasera y por el otro lado.** La correa LATCH/UAS debe descansar plano y no retorcido.



7. **Conecte los conectores LATCH/UAS a los anclajes LATCH/UAS inferiores de vehículo y espere escuchar el "clic" para confirmar el enganche.**



8. **Ajuste la correa LATCH/UAS presione.** Firmemente en el centro del asiento para automóvil mientras aprieta la correa LATCH/UAS. Es posible que necesite ajustar aún más tirando hacia arriba en línea con el trayecto del cinturón como se muestra.



9. **Prueba para verificar lo ajustado.** Agarre el costado del asiento con una mano donde está la correa LATCH/UAS y deslice el asiento para automóvil de lado a lado y de adelante hacia atrás. Si el asiento se mueve menos de 2.5 cm (1 in), es lo suficientemente ajustado. No realice pruebas sujetando la parte superior o el respaldo del asiento.

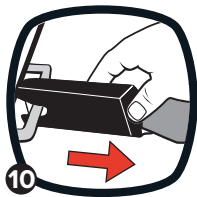
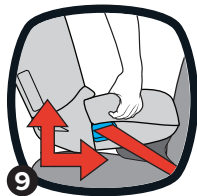

10. **Para quitar la correa LATCH/UAS del vehículo,** presione la liberación LATCH/UAS en los conectores LATCH/UAS y retírelos de las barras de anclaje.

INSTALE UTILIZANDO EL CINTURÓN DE HOMBRO/ REGAZO CON ARNÉS DE 5 PUNTOS:



2.3–22.7 kg (5–50 lb)

1. **Coloque el asiento orientado hacia atrás en el asiento trasero del vehículo con la base desmontable orientada hacia atrás instale (página 172).** Todo el fondo del asiento debe quedar plano sobre el asiento del vehículo.

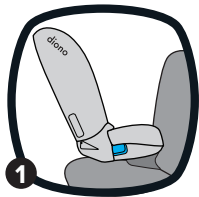

2. **Pase el cinturón de seguridad del vehículo a través del recorrido del cinturón orientado hacia atrás y sáquelo por el otro lado.** Abróchelo el cinturón de seguridad debe quedar plano y no estar retorcido.



3. **IMPORTANTE! Bloquee su retractor.** Tire lentamente del cinturón de hombro hasta sacarlo completamente del retractor. Oirá un chasquido cuando el cinturón se retraiga. Así es como sabes que el autor está bloqueado. Para obtener más información sobre cómo bloquear su retractor, consulte el manual del propietario de su vehículo.



Presione firmemente en el centro del asiento para automóvil. Para ajustar, jale del cinturón de regazo/hombro **en el lado más cercano a la hebilla** mientras vuelve a introducir la parte holgada en el retractor.

4. **Prueba para verificar lo ajustado.** Agarre los costados del asiento donde está el cinturón de seguridad del vehículo y deslice el asiento para automóvil de lado a lado y de adelante hacia atrás. Si el asiento se mueve menos de 2.5 cm (1 in), es lo suficientemente ajustado. No realice pruebas sujetando la parte superior o el respaldo del asiento.



INSTALAR UTILIZANDO EL CINTURÓN DE REGAZO CON ARNÉS DE 5 PUNTOS:

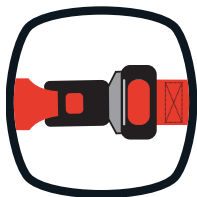

2.3–15.8 kg (5–35 lb)

1. Coloque el asiento orientado hacia atrás en el asiento trasero del vehículo con la base desmontable orientada hacia atrás instale (página 172). Todo el fondo del asiento debe quedar plano sobre el asiento del vehículo.

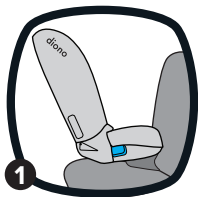

2. Pase el cinturón de seguridad del vehículo a través del recorrido del cinturón orientado hacia adelante y sáquelo por el otro lado. Abróchelo. El cinturón de seguridad debe quedar plano y no estar retorcido.



3. **Apriete el cinturón de seguridad del vehículo.** Presione firmemente hacia abajo en el centro del asiento del automóvil. Para apretar, tire del extremo suelto del cinturón de regazo del vehículo.

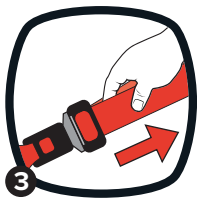

4. **Prueba para verificar lo ajustado.** Agarre los costados del asiento donde está el cinturón de seguridad del vehículo y deslice el asiento para automóvil de lado a lado y de adelante hacia atrás. Si el asiento se mueve menos de 2.5 cm (1 in), es lo suficientemente ajustado. No realice pruebas sujetando la parte superior o el respaldo del asiento.



2

ORIENTACIÓN HACIA ADELANTE

Instrucciones de instalación

10–29.5 kg (22–65 lb)



Correa del LATCH/UAS



Cinturón de regazo/hombro
del vehículo

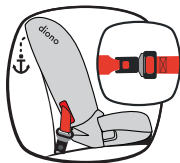

Cinturón de regazo del vehículo

SIEMPRE use la correa superior.

NO coloque al bebé en el sistema de sujeción orientado hacia adelante hasta que tenga al menos uno año de edad y pese 10 kg (22 lb).

Diono recomienda mantener niños mirando hacia atrás hasta que tengan al menos dos años de edad.

NO use la barra antirrebote para instalaciones orientadas hacia adelante.

IMPORTANTE: Si el niño pesa **MÁS DE 11.3 KG (25 LB)**, baje la parte inferior ajustable siguiendo las instrucciones en la página 110.

NOTA: Para las instalaciones orientadas hacia adelante que usan una **CORREA PARA REGAZO SOLAMENTE sin un punto de anclaje de atadura superior disponible, DEBE instalar el cojín del cinturón de regazo Diono** siguiendo las instrucciones en la página 119 antes de continuar; de lo contrario pasar a la página siguiente.

Asegúrese de que la correa LATCH/UAS o el cinturón de seguridad del vehículo esté colocado a través de la trayectoria de la correa hacia adelante marcada con la texto roja y las ilustraciones viendo hacia adelante.

ORIENTACIÓN HACIA ADELANTE

Instale este asiento de seguridad firmemente en su vehículo. El asiento de seguridad no debe moverse más de 2.5 cm (1 in) de lado a lado o adelante hacia atrás. Si sólo utiliza un cinturón de regazo, consulte el manual del propietario de su vehículo para obtener consejos de instalación.

Las correas del arnés **DEBEN** estar por encima de los hombros de su hijo. Coloque el clip de pecho al nivel de la axila.

La Academia Americana de Pediatría (AAP) y la NHTSA recomiendan que los niños estén orientados hacia atrás hasta que alcancen la altura y el peso máximos en posición orientada hacia atrás. Este asiento para automóvil puede permanecer orientado hacia atrás hasta 22.7 kg (50 lb).

FONDO AJUSTABLE

¡ADVERTENCIA! Usar la sección inferior ajustable solo para instalaciones con orientación hacia adelante. **NO** usar con orientación hacia atrás.

IMPORTANTE: Si el niño pesa más de 11.3 KG (25 LB), baje la parte inferior ajustable.

1. Levante la barra inferior hacia arriba y agarre la barra superior moviéndola hacia la sección inferior del asiento para liberar.

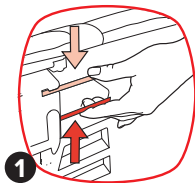

2. Jale la barra hacia usted para extender la sección inferior ajustable. Esté atento al sonido "clic" que confirma que la sección inferior quedó asegurada en la posición.

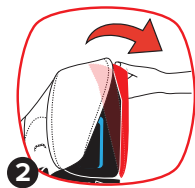

Para guardar la sección inferior ajustable, levante la barra inferior hacia arriba mientras agarra la barra superior y presiona la sección inferior hacia la base del asiento.

SAFE STOP

Safe Stop es para usar **SOLO** en instalaciones con orientación hacia adelante desde 10–18 kg (22–40 lb).

NO usar con orientación hacia atrás. **NO** usar en el modo asiento elevador.

IMPORTANTE: El Safe Stop tendrá que ser retirado una vez que el niño alcanza 18 kg (40 lb).

1. Su Safe Stop iba incluido en la caja de su asiento para auto.
2. Retire las correas del arnés de la placa de metal. Separe el arnés de la placa de metal en la parte posterior del asiento. Enrosque ambas correas del arnés en el gancho de metal del Safe Stop. Primero, conecte el lado izquierdo del arnés, luego siga con el derecho.
3. Pase la parte inferior de Safe Stop sobre el gancho de correas del arnés. Verifique para asegurar el acoplamiento apropiado a la placa de metal. Tengo cuidado de asegurar que la correa esté libre de cualquier obstrucción.

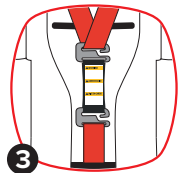

INSTALE USANDO EL LATCH/UAS:**10–18 kg (22–40 lb)**

NO instale con este método para niños que pesan más de **18 kg (40 lb)**. Vuelva a instalar con el cinturón del vehículo para pesos entre **10–18 kg (22–40 lb)**.

- 1. Ubique la correa de LATCH/UAS en la ubicación de almacenamiento 1 de cinturón.** Presione la liberación LATCH/UAS en los conectores LATCH/UAS para quitarlos.

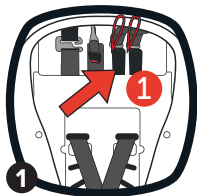

- 2. Extienda la correa LATCH/UAS.** Para una instalación más fácil, extienda la correa LATCH/UAS a su longitud máxima presionando el botón gris y tirando de la correa. Continúa en la siguiente página

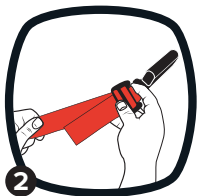

3. **Desenganche y retire la correa de atadura superior de la ubicación de almacenamiento 2 en la parte posterior del asiento.**

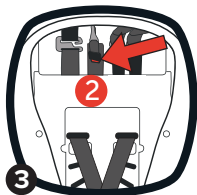

4. **Introduzca los conectores LATCH/UAS en la trayectoria del cinturón.** Los conectores LATCH/UAS son más fáciles de alimentar tirando de la cubierta frontal.



5. **Coloque el asiento orientado hacia adelante en el asiento del vehículo** y centre el asiento para el automóvil entre los anclajes inferiores LATCH/UAS de vehículo. El fondo del asiento debe quedar plano en el asiento del vehículo.

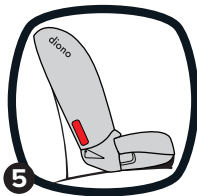

6. **Coloque sin ajustar la correa de atadura superior no la ajuste.** Consulte el manual de propietario del vehículo para conocer la ubicación específica.

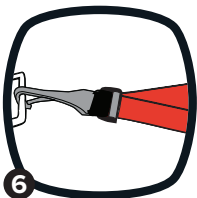

7. **Conecte los conectores LATCH/UAS a los anclajes LATCH/UAS inferiores del vehículo y escuche el clic para confirmar el enganche.** La correa LATCH/UAS debe estar plana y no retorcerse.



8. **Apriete la correa LATCH/UAS.** Presione firmemente en el centro del asiento para automóvil mientras ajusta la correa LATCH/UAS. Es posible que deba apretar a través de la abertura en la cubierta por el recorrido del cinturón que se muestra, tirando de él hacia arriba.



9. **Prueba para verificar lo ajustado.** Agarre el lado del asiento con una mano donde se encuentra la correa LATCH/UAS y deslice el asiento para el automóvil de lado a lado y de adelante hacia atrás. Si el asiento se mueve menos de 2.5 cm (1 in), está lo suficientemente ajustado. No realice pruebas agarrando la parte superior o frontal del asiento.



10. **Ajuste la correa de atadura superior.** Empuje el asiento para automóvil hacia atrás mientras ajusta la correa de atadura para eliminar todo lo holgado.

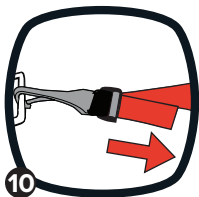

11. **Para quitar la correa LATCH/UAS del vehículo,** presione la liberación LATCH/UAS en los conectores LATCH/UAS y retírelos de las barras de anclaje.

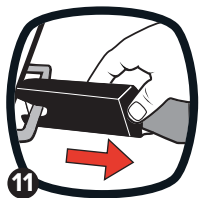

12. **Aflojar o quitar la atadura superior,** presione el botón gris para aflojar, luego suelte la atadura superior.

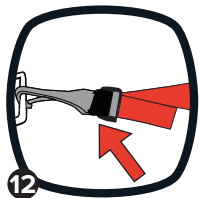

INSTALE UTILIZANDO EL CINTURÓN DE HOMBRO/REGAZO CON ARNÉS DE 5 PUNTOS:



10–29.5 kg (22–65 lb)

1. **Desenganche y quite la atadura superior de la ubicación de almacenamiento 2 en la parte posterior del asiento.**



2. **Coloque el asiento para el automóvil orientado hacia adelante en el asiento trasero del vehículo.** El fondo del asiento debe estar lo más plano posible sobre el asiento del vehículo.

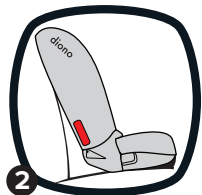

3. **Fije sin ajustar la correa de atadura superior.** No la ajuste. Consulte el manual de propietario del vehículo para conocer la ubicación específica.

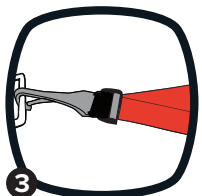

4. **Pase el cinturón de seguridad del vehículo a través del recorrido del cinturón orientado hacia adelante y sáquelo por el otro lado.**

Abróchelo. El cinturón de seguridad debe quedar plano y no estar retorcido.



5. **¡IMPORTANTE! Bloquee su retractor.** Tire lentamente del cinturón de hombro hasta sacarlo completamente del retractor. Oirá un chasquido cuando el cinturón se retraiga. Así es como sabes que el autor está bloqueado. Para obtener más información sobre cómo bloquear su retractor, consulte el manual del propietario de su vehículo.



Presione firmemente en el centro del asiento para automóvil. Tire del cinturón del regazo/hombro **más cercano a la trayectoria del cinturón** para apretarlo mientras alimenta la holgura en el retractor.

6. **Ajuste la correa de atadura superior.** Empuje el asiento para automóvil hacia atrás mientras ajusta la correa de atadura para eliminar todo lo holgado.

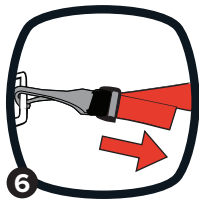

7. **Prueba para verificar lo ajustado.** Tome el lado del asiento en el lado de la hebilla con una mano donde está la correa cinturón y deslice el asiento para automóvil de lado a lado y de adelante hacia atrás. Si el asiento se mueve menos de 2.5 cm (1 in), es lo suficientemente ajustado. No realice pruebas sujetando la parte superior del asiento.



PROTECTOR DE BANDA HORIZONTAL

ADVERTENCIA! Para instalaciones orientadas hacia el adelante con arnés utilizando un **CINTURÓN DE REGAZO ÚNICAMENTE**, sin NINGUNA atadura superior disponible de 10–29.5 kg (22–65 lb). **NO** la utilice en orientación hacia atrás trasera.

1. **Retire la almohadilla de la hebilla** de la entrepierna tirando con cuidado hacia arriba y sobre la hebilla.

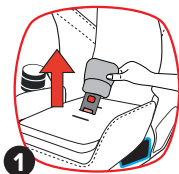

2. **Soltar la funda del asiento de la parte inferior del asiento.** Levante la funda del asiento lejos de la parte inferior del asiento y retire la hebilla.

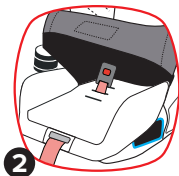

3. Ponga el protector de banda horizontal en el asiento inferior, y **deslice la hebilla a través de la ranura en el protector que coincida con la posición** de la ranura que está siendo usada en el asiento.



4. Guíe la hebilla a través de la base de la funda del asiento y el cojín de espuma viscoelástica. Vuelva a colocar la cubierta en la base del asiento.

5. Vuelva a instalar la almohadilla de la hebilla central. Si necesita una hebilla más larga, puede obtenerlas llamando a Servicio al Cliente.

INSTALAR UTILIZANDO EL CINTURÓN DE REGAZO CON ARNÉS DE 5 PUNTOS:

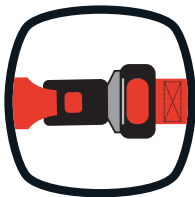

10–29.5 kg (22–65 lb)

IMPORTANTE: SOLO las instalaciones orientadas hacia el adelante con arnés que usan una **CORREA PARA REGAZO SOLAMENTE** sin un punto de anclaje de **atadura superior disponible**, **DEBE** instalar el cojín del cinturón de regazo Diono.

1. **Desenganche y quite la atadura superior de la ubicación de almacenamiento 2 en la parte posterior del asiento.**
2. **Coloque el asiento para el automóvil orientado hacia adelante en el asiento trasero del vehículo.** Todo el fondo del asiento debe quedar plano sobre el asiento del vehículo.

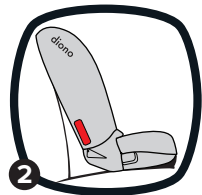

- 3. Sujete sin apretar la correa de atadura superior.** No apriete. Consulte el manual del propietario del vehículo para la ubicación específica.
- 4. Pase el cinturón de seguridad del vehículo a través del recorrido del cinturón orientado hacia adelante** y sáquelo por el otro lado. Abróchelo. El cinturón de seguridad debe quedar plano y no estar retorcido.
- 5. Apriete el cinturón de seguridad del vehículo.** Presione firmemente hacia abajo en el centro del asiento del automóvil. Para apretar, tire del extremo suelto del cinturón de regazo del vehículo.
- 6. Apriete la correa de atadura superior.** Empuje el asiento del automóvil hacia atrás mientras aprieta la correa de atadura para eliminar toda la holgura.

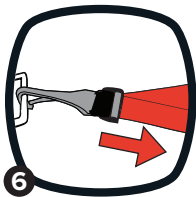
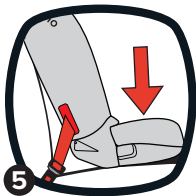
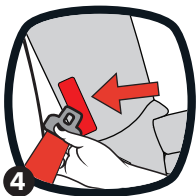
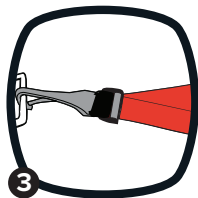

7. **Pruebe el ajuste.** Agarre el lado del asiento del lado de la hebilla con una mano donde se encuentra la correa de cinturón y deslice el asiento del automóvil de lado a lado y de adelante hacia atrás. Si el asiento se mueve menos de 2.5 cm (1 in), está lo suficientemente ajustado. No haga la prueba agarrando la parte superior del asiento.



3

MODO DE ASIENTO ELEVADOR

Instrucciones de instalación
18–54 kg (40–120 lb)



¡ADVERTENCIA! Use **SOLAMENTE** el sistema de cinturón de regazo/hombro del vehículo cuando asegure al niño en modo asiento elevador.

¡NO USE SOLO UN CINTURÓN DE REGAZO!

¡ADVERTENCIA! Asegúrese de que el cinturón de seguridad del vehículo pueda retraerse adecuadamente antes de cada uso.

Asegure **SIEMPRE** el sistema de sujeción infantil con el cinturón del vehículo o los conectores LATCH, incluso cuando no esté ocupado. Podría lesionar a otros ocupantes en una frenada repentina o una colisión.

NOTA: El arnés de 5 puntos **DEBE** quitarse para usar este asiento en modo elevado.

1. Coloque al niño en el asiento del automóvil con la espalda plana contra el respaldo del asiento.
2. Pase el cinturón de hombro del cinturón de seguridad del vehículo a través de la guía superior del cinturón y sobre el asiento elevado.
3. Abroche el cinturón de regazo/hombro del vehículo. Asegúrese de que el cinturón del hombro quede cruzado sobre los hombros de su hijo, entre el cuello y el borde del hombro. Asegúrese de que la parte del regazo del cinturón de seguridad del vehículo pase por debajo de la guía inferior del cinturón de seguridad y que el cinturón quede bajo sobre las caderas de su hijo. El cinturón de hombro debe quedar debajo de la guía inferior del cinturón de seguridad en el lado donde está abrochado.

CAMBIO DE LA POSICIÓN DEL ARNÉS

CAMBIO DE LA POSICIÓN DEL ARNÉS

1. Afloje las correas del arnés. Empuje hacia abajo el ajustador del arnés mientras tira de las correas del arnés en el clip para el pecho. Desabroche el clip para el pecho. Separe las lengüetas de la hebilla de la hebilla.
2. Retire las correas del arnés de la placa de metal el posterior del asiento. Separe el arnés de la placa de metal. Jale cada arnés hacia el frente del asiento. Vuelva a ubicar cada arnés en la ranura correcta determinada, empuje hacia la parte posterior del asiento teniendo cuidado de mantener cada correa del arnés plana. Vuelva a asegurar las correas del arnés a la placa de metal. Asegúrese de que los bucles del arnés estén bien sujetos a la placa de metal.
3. Verifique la posición de la hebilla de la entrepierna. Cuando este orientado hacia atrás, la ranura correcta es la que está más cerca de su hijo sin estar debajo de su hijo. Cuando este orientado hacia adelante, los niños de 10–13.6 kg (22–30 lb) **DEBEN** usar solo la ranura de la hebilla del medio. ¡Los niños mayores de 13.6 kg (30 lb) **DEBEN** usar la Ranura de hebilla que esté más orientada hacia adelante solamente.

CAMBIO DE LA POSICIÓN DEL ARNÉS

- 4.** Para ajustar la correa de la entrepierna, retire todos los clips del armazón del asiento para el automóvil. Acérquese a la trayectoria del cinturón mirando hacia atrás. Sentirá el retenedor metálico de la correa de la hebilla.
- 5.** Gire el retenedor metálico e insértelo a través de la carcasa y la almohadilla. Desde la parte superior de la silla de auto para bebé, saque la correa de la hebilla.
- 6.** Inserte el retenedor metálico en la nueva posición de la ranura de la hebilla. Alcance por debajo del asiento del automóvil y tire del retenedor de metal.

CAMBIO DE LA POSICIÓN DEL ARNÉS

ASEGURANDO A SU HIJO

1. Levante la correa de la hebilla para verificar de que esté asegurada.
2. Tire de toda la parte holgada desde alrededor de la cintura. Levante la correa del arnés mientras empuja la pinza de pecho hacia abajo. Haga esto en ambos lados.
3. Ajuste el arnés tirando de la correa de ajuste del arnés. Cuando no puede pellizcar ninguna malla de los arneses en el hombro de su hijo, el arnés estará lo suficientemente ajustado. Un arnés ajustado no permitirá que quede holgado. Descansara en una línea relativamente recta sin hendiduras. No ejercerá presión sobre la piel del niño ni empujará el cuerpo del niño hacia una posición antinatural.
4. Abroche el clip para el pecho. Escuchará un “clic” cuando el clip para el pecho esté bien abrochado.
5. Coloque el clip de pecho al nivel de axila.

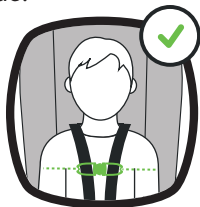

CORREA DE ARNÉS QUITAR/REEMPLAZAR

1. **Retire las correas del arnés de gancho de metal en el posterior del asiento.**
2. **Tire de las correas del arnés hacia afuera de la parte posterior del asiento** y retire las almohadillas del arnés y el clip para el pecho de cada lado. Deslice la correa del arnés fuera de las lengüetas de la hebilla.
3. **Con un destornillador tipo Phillips, extraiga los tornillos y retire el panel de acceso.** Retire las correas viejas del arnés de cada lado del asiento.
4. **Inserta la nueva correa del arnés a través de la ranura y tire de la correa hacia arriba.**

Continua en la siguiente pagina

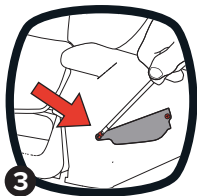
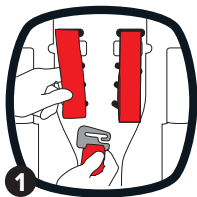

CORREA DE ARNÉS QUITAR/REEMPLAZAR

5. Una vez que la correa se haya levantado hasta que el anillo en "D" metálico esté ubicado como se muestra, vuelva a fijar y cierre el panel de acceso presionando la ranura hasta que escuche un "clic" audible.

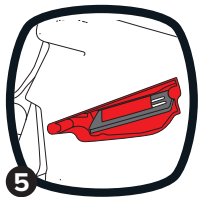

6. Deslice las nuevas correas del arnés a través de las lengüetas de la hebilla, vuelva a colocar el clip para el pecho y vuelva a instalar las almohadillas del arnés.
7. Deslice las correas del arnés hasta la parte posterior del asiento y vuelva a instalarlas en el gancho de metal en el Paso 1.

INSTALACIÓN ORIENTADA HACIA ATRÁS

1. Ajuste la hebilla del cinturón de seguridad a su longitud más corta para asegurar que la hebilla esté accesible para su liberación.
2. Pídale al sobrecargo un “extensor del cinturón de seguridad” y luego use este extensor para ajustar la longitud del cinturón de seguridad.
3. Siga las instrucciones en la sección de instalación orientada hacia atrás para usar con un cinturón de regazo para completar.



INSTALACIÓN ORIENTADA HACIA ADELANTE

Siga las instrucciones en la sección de instalación orientada hacia adelante para usar con un cinturón de regazo.

ESTE SISTEMA DE ASIENTO DE SEGURIDAD NO ESTÁ CERTIFICADO PARA SU USO EN AERONAVES. Los asientos de los aviones no tienen cinturones de hombros que se requieren para usar con este asiento elevador.

LATERALES EXPANDIBLES

Las alas laterales se pueden ajustar para mayor comodidad, como se muestra. Esto no afectará la seguridad del asiento para automóvil de ninguna manera. Simplemente empuje las alas laterales hacia afuera como se muestra para extender.

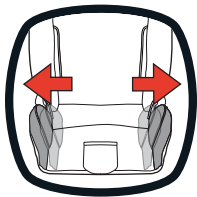

CUIDADO Y MANTENIMIENTO

LIMPIEZA DE TELAS: Almohadilla de asiento, almohadilla de hebilla y almohadillas para hombro.

RETIRE el inserto de espuma la almohadilla del asiento **antes de lavarlo. NO** lave la espuma.

Lavar en lavadora en agua fría en un ciclo suave con un detergente suave. Seque y mantenga alejado de la luz solar directa antes de volver a usar o guardar.

NO cloro, planche o seque en seco.



LIMPIEZA DEL ARNÉS Y CORREAS DE HEBILLA: Limpie las manchas con agua tibia con un detergente suave. Seque al aire completamente antes de volver a usar o guardar.

NO use cloro o plancha.



LIMPIEZA DE PARTES PLÁSTICAS: Limpie las manchas con agua tibia con un detergente suave. Seque con toalla completamente antes de volver a usar o guardar.

NO use cloro.



HEBILLA DE LIMPIEZA, MARCO DE ASIENTO Y HERRAJES DEL CONECTOR DE ANCLAJE INFERIOR

NOTA: La hebilla debe ajustarse con un “clic”, de lo contrario, enjuague con agua tibia. Seque al aire completamente antes de volver a usar o guardar.

NO use detergentes o lubricantes.

GARANTÍA

Diono LLC y Diono Ltd y Diono GmbH garantizan sus productos (asientos de automóvil, cochecitos, portabebés y accesorios) al comprador minorista original de la siguiente manera:

Diono garantiza al comprador consumidor original que este producto (asientos para el automóvil, cochecitos, portabebés y accesorios) estará libre de defectos de materiales y mano de obra durante un (1) año a partir de la fecha de compra original (el "Período de garantía"). Durante el período de garantía, Diono, a su opción, reparará o reemplazará el producto si el fabricante determina que tiene defectos de materiales o mano de obra Diono. se reserva el derecho de discontinuar o cambiar: piezas, tejidos, modelos o productos, o de sustituir el producto por un modelo o producto comparable.

POR FAVOR COMPLETE EL FORMULARIO DE REGISTRO EN LÍNEA O ENVÍE POR CORREO LA TARJETA DE REGISTRO DEL PROPIETARIO DENTRO DE (30) DÍAS DE COMPRA

Se requiere un recibo original de un minorista autorizado o de diono.com para validar su garantía. Los gastos de envío son responsabilidad del comprador consumidor original. Para acelerar el procesamiento de cualquier reclamo de garantía futuro y verificar la fecha original de compra, complete y envíe por correo la tarjeta de registro de propietario con la dirección previa dentro de los treinta (30) días posteriores a la compra y registre su producto en línea, optando por la comunicación de Diono.

LIMITACIONES DE LA GARANTÍA

Esta garantía no cubre los efectos del desgaste normal o daños resultantes de negligencia, modificación, instalación incorrecta, accidentes, lavado incorrecto de cubiertas, mal uso o abuso de este producto. Se acuerda expresamente que las obligaciones de Diono y los recursos del comprador consumidor original bajo la garantía limitada contenida en este documento son exclusivas y están estrictamente limitadas a la reparación o reemplazo del producto. Esta garantía limitada está condicionada al estricto cumplimiento de las disposiciones del manual de instrucciones del producto. En ningún caso Diono o el minorista que vende el producto serán responsables ante usted por cualquier daño, incluidos daños incidentales o consecuentes, que surjan del uso o la incapacidad de usar el producto.

El uso de non-Diono fundas, inserciones, juguetes, accesorios, dispositivos de ajuste o elementos similares no están aprobados por Diono para su uso en sillas de auto o cochecitos Diono. El uso de elementos no aprobados puede hacer que el asiento de seguridad para niños o el cochecito no cumpla con las normas de seguridad federales o europeas, o puede afectar negativamente el rendimiento en un choque. El uso de artículos no aprobados anula automáticamente la garantía de Diono.

GARANTÍA EXTENDIDA PARA COCHECITOS Y SILLAS DE AUTO DEL AÑO MODELO 2020 EN ADELANTE

Diono LLC y Diono Ltd garantiza SOLAMENTE al comprador consumidor original y solo si este producto fue comprado (nuevo y sin usar en una caja sin abrir) de diono.com, y quien ha registrado completamente su producto en línea en diono.com dentro de dos (2) meses después de la compra, este producto estará libre de defectos de materiales y mano de obra durante dos (2) años adicionales (el "Período de garantía extendido") después de que el período de garantía estándar de un (1) año haya expirado. La garantía extendida gratuita se aplica solo en EE. UU., Reino Unido y Alemania. Se requiere un recibo original para validar su garantía. Los gastos de envío son responsabilidad del comprador consumidor original. Durante el Período de garantía extendida, Diono, a su opción, reparará o reemplazará el producto si el fabricante determina que tiene defectos de materiales o mano de obra. Diono se reserva el derecho de discontinuar o cambiar: piezas, tejidos, modelos o productos, o de sustituir el producto por un modelo o producto comparable. El producto de reemplazo no extiende el período de garantía.

LIMITACIONES DE LA GARANTÍA EXTENDIDA

La garantía extendida de cortesía está disponible solo para los modelos de asientos de automóvil del año 2020 en adelante (Radian 3R y 3Q, series Monterey, Cambria, Everett y Solana) y cochecitos (Excurze), en EE. UU., Reino Unido y Alemania. Esta garantía extendida no cubre telas, los efectos del desgaste normal, o daños resultantes de negligencia, modificación, instalación incorrecta, accidentes, daño de transporte aéreo / aéreo, mal uso o abuso del producto. Se acuerda expresamente que las obligaciones de Diono y los recursos del comprador consumidor original bajo la garantía limitada contenida en este documento son exclusivas y están estrictamente limitadas a la reparación o reemplazo del producto. Esta garantía limitada está condicionada al estricto cumplimiento de las disposiciones del manual de instrucciones del producto. En ningún caso Diono será responsable ante usted por cualquier daño, incluidos daños incidentales o consecuentes, que surjan del uso o la imposibilidad de usar el producto.

Quedan excluidos de la garantía adicional los asientos de automóvil de Nuna u otras marcas que se vendan en diono.com. Consulte las limitaciones de garantía adicionales enumeradas anteriormente para obtener más detalles.

LIMITACIÓN DE DAÑOS

La garantía y los recursos establecidos anteriormente son exclusivos y reemplazan a todos los demás, ya sean verbales o escritos, expresos o implícitos. En ningún caso Diono o el minorista que vende los productos Diono serán responsables de los daños, incluidos los daños incidentales o consecuentes, que surjan del uso o la imposibilidad de usar este producto.

LIMITACIONES DE GARANTÍAS Y OTROS TÉRMINOS DE GARANTÍA Y LEYES ESTATALES

Cualquier garantía implícita, incluidas las garantías implícitas de comerciabilidad e idoneidad para un propósito particular, se limitará a la duración y los términos de la garantía expresa por escrito.

ESTADOS UNIDOS Algunos estados no permiten limitaciones sobre la duración de una garantía implícita o la exclusión o limitación de daños incidentales o consecuentes, por lo que es posible que las limitaciones anteriores no se apliquen. Esta garantía le otorga derechos legales específicos y es posible que tenga otros derechos, que varían de un estado a otro. Ni Diono, ni el minorista que vende este producto, autoriza a ninguna persona a crear para él ninguna otra garantía, obligación o responsabilidad en relación con el producto. LC Diono Ltd, and Diono GmbH reserves the right to issue refunds in its sole discretion.

REEMBOLSOS Y DEVOLUCIONES

Diono LLC Diono Ltd y Diono GmbH se reservan el derecho de emitir reembolsos a su entera discreción. Todas las ofertas de reembolso vencen 35 días después de la emisión de una etiqueta de envío por parte de Diono. Diono solo recibirá devoluciones que tengan un "Número de autorización de devolución" válido claramente visible en la etiqueta de devolución proporcionada. Los gastos de envío son responsabilidad del comprador consumidor original. Todas las demás devoluciones serán rechazadas. TODAS las devoluciones están sujetas a inspección y aprobación final por parte de Diono LLC, Diono Ltd y Diono GmbH. El comprador consumidor original asume el riesgo de pérdida o daño del producto durante el tránsito a Diono. Para obtener más información, comuníquese con el Servicio de atención al cliente de Diono.

diono[®]
#MadeOfSeattle



© 2022 Diono LLC | 14810 Puyallup Street E | Suite 200
Sumner WA 98390 | United States
United States: diono.com | 1-855-463-4666
Canada: diono.ca | 1-866-954-9786

Made in China | Fabriqué en Chine | Fabricado en China
All rights reserved | Tous droits réservés | Reservados todos los derechos
revised/revisado 20221222