

# carus™

lovingly engineered™  
confectionné avec amour™

**3 CARRYING POSITION BABY CARRIER**  
**BABYTRAGE MIT 3 TRAGEPOSITIONEN**  
**PORTE-BÉBÉ 3 POSITIONS**  
**CAPAZO PARA BEBÉS CON TRES POSICIONES**  
**DE TRANSPORTE**  
**MARSÚPIO COM 3 POSIÇÕES DE TRANSPORTE**  
**MARSUPIO CON 3 POSIZIONI DI TRASPORTO**  
**具有 3 个携带位置的婴儿背带**



diono

**IMPORTANT! READ CAREFULLY AND  
KEEP FOR FUTURE REFERENCE**

**WICHTIG! BITTE SORGFÄLTIG LESEN  
UND FÜR SPÄTERES NACHLESEN  
UNBEDINGT AUFBEWAHREN.**

**IMPORTANT! À LIRE ATTENTIVEMENT  
ET À CONSERVER POUR RÉFÉRENCE  
ULTÉRIEURE.**

**IMPORTANTE! LÉELO DETALLADAMENTE  
Y CONSÉVALO PARA PODERLO  
CONSULTAR MÁS ADELANTE.**

**IMPORTANTE! LEIA CUIDADOSAMENTE  
E GARDE PARA REFERÊNCIA FUTURA**

**IMPORTANTE! LEGGERE ATTENTAMENTE E  
CONSERVARE PER FUTURO RIFERIMENTO.**

**重要信息！ 请保存，以供将来参考**

## EN

Harness & Straps	4
Pod & Pocket	5
Infant Insert & Wedge	6
Day pack	7
Integrated sleep hood	8
Newborn onwards - Facing parent front	9
6 months + - Forward facing	13
10 months + - On back	16
Warnings	20

## PT

Arnês e faixas	4
Casulo e bolso	5
Acessório de bebé e cunha	6
Saco de dia	7
Capuz para dormir integrado	8
Recém-nascidos em diante – Posição frontal virada para o peito	9
A partir dos 6 meses – Posição virada para a frente	13
A partir dos 10 meses – Às costas	16
Avisos	28

## DE

Tragegurt und Riemen	4
Pod und Fach	5
Babypolster und Keil	6
Daypack	7
Integriertes Schlafverdeck	8
Ab der Geburt – zum Elternteil gewendet	9
Ab 6 Monaten – in vorwärts gerichteter Position	13
Ab 10 Monaten – auf dem Rücken	16
Warnhinweise	22

## IT

Imbracatura e cinghie	4
Sacco e tasca	5
Inserito per neonati e cuneo	6
Zainetto	7
Capottina per dormire integrato	8
Dai neonati in poi Frontale con orientamento verso il genitore	9
Dai 6 mesi - Orientamento verso l'esterno	13
Dagli 10 mesi - Sulla schiena	16
Avvertenze	30

## FR

Harnais et courroie	4
Conteneur et poche	5
Garniture et cale pour nourrisson	6
Sac de rangement	7
Capuche pour dormir intégrée	8
À partir du nouveau-né - Orienté en direction du parent à l'avant	9
6 mois + - Orienté vers l'avant	13
10 mois + - À l'arrière	16
Mises en garde	24

## CN

挂带和系带	4
豆类袋和口袋	5
婴儿嵌件和楔块	6
背包	7
组合式睡眠罩	8
新生儿在前面——面朝父母	9
6个月+ - 前向式	13
10个月+ - 背携式	16
警告	32

## ES

Arnés y correas	4
Cápsula y bolsillo	5
Accesorio para niños pequeños y cuña	6
Mochila	7
Capucha para dormir integrada	8
Recién nacidos: al frente y con orientación hacia los padres	9
A partir de 6 meses: orientación hacia delante	13
A partir de 10 meses: en la espalda	16
Advertencias	26

Shoulder strap • Schultergurt  
Sangles d'épaule • Correa para  
el hombro • Faixa para ombro  
Tracolla • 肩带

Harness loop • Tragegurtschlaufe  
Harnais à boucle • Presilla para el arnés  
Laço do arnés • Anello imbracatura  
挂带结

Adjustable straps • Verstellbare Riemen  
Sangles ajustables • Correas ajustables  
Faixas ajustáveis • Cinghie regolabili  
可调节系带

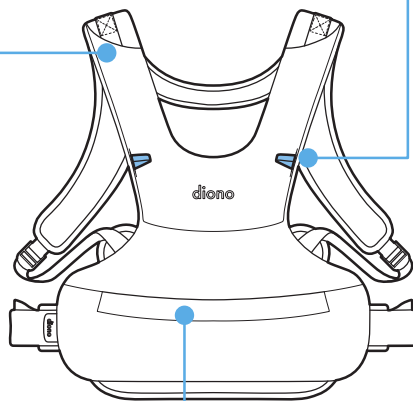

Zip compartment • Reißverschlussfach  
Rangement avec fermeture éclair  
Compartimento con cremallera  
Compartimento com fecho  
Scomparto con zip • 拉隔

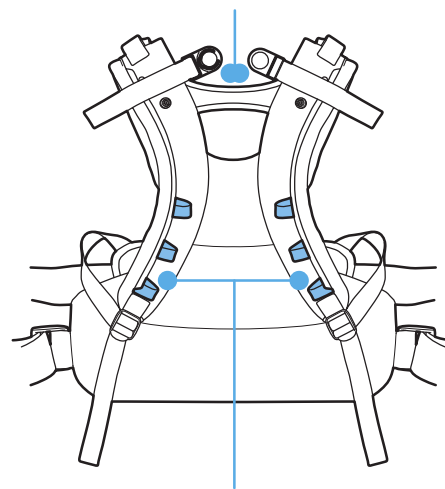

Harness loop • Tragegurtschlaufe  
Harnais à boucle • Presilla para el arnés  
Laço do arnés • Anello imbracatura  
挂带结

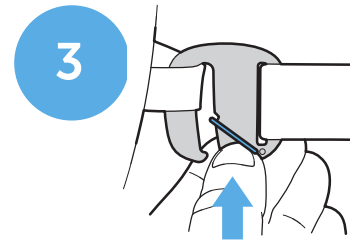
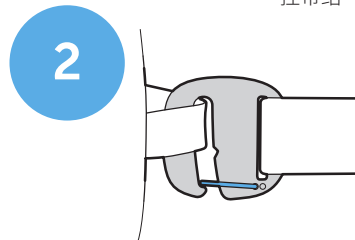
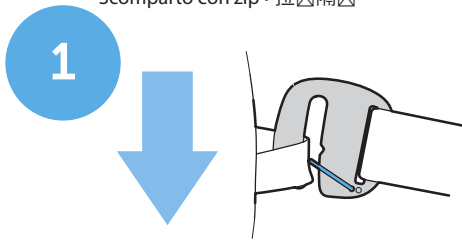

Hood strap clips • Verdeckclips  
 Attaches de sangle de capuche  
 Clips de las correas para la capucha  
 Presilhas da faixa do capuz  
 Clip per cinghia capottina • 罩子系带夹

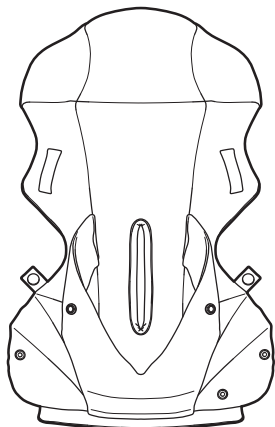

Hood pocket • Verdeckfach  
 Poche de capuche • Bolsillo para la capucha  
 Bolso do capuz • Tasca capottina • 罩子口袋

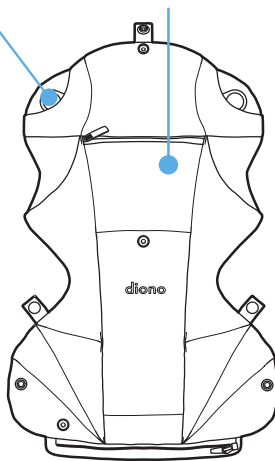

Storage pocket  
 Aufbewahrungstasche  
 Poche de stockage  
 Bolsillo de almacenamiento  
 Bolsa de arrumação  
 Tasta contenitore  
 储物袋

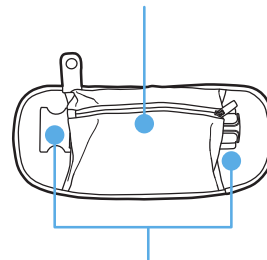

Pocket clips • Clips am Fach  
 Attaches de poche  
 Clips para bolsillos  
 Presilhas do bolso • Clip tasca  
 口袋夹

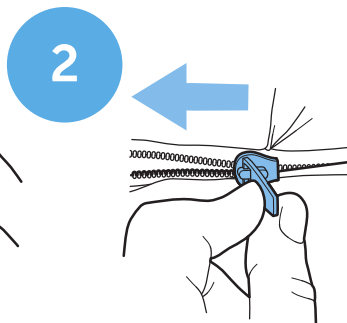
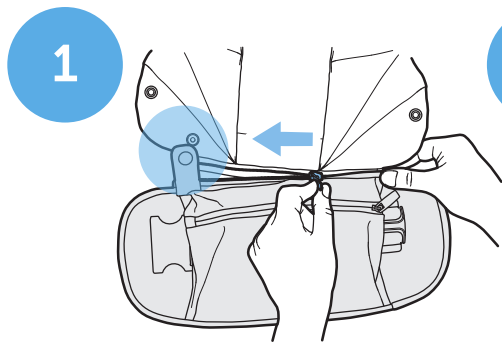

Infant insert (front) • Babypolster (vorne)  
Garniture pour nourrisson (avant)  
Accesorio para niños pequeños (delantero)  
Acessório de bebê (frente)  
Inserto per neonati (anteriore) • 婴儿嵌件 (前部)

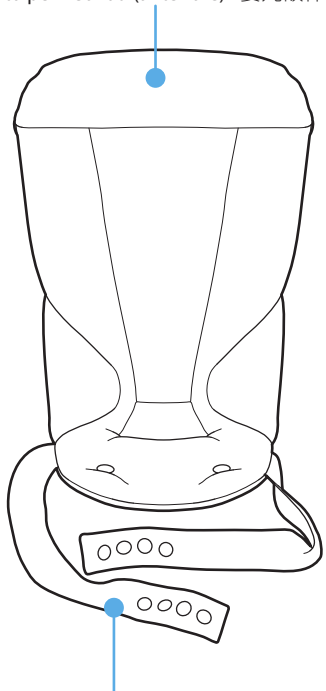

Straps • Riemen • Sangles  
Correas • Correias • Cinghie • 系带

Infant insert (back) • Babypolster (hinten)  
Garniture pour nourrisson (arrière)  
Accesorio para niños pequeños (trasero)  
Acessório de bebê (trás) • Inserto per neonati (posteriore)  
婴儿嵌件 (背部)

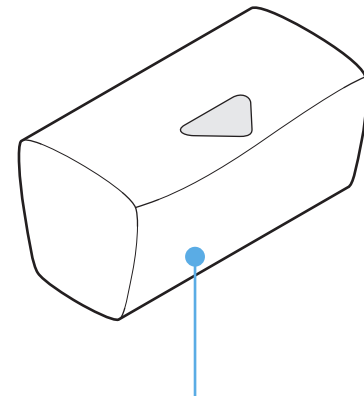
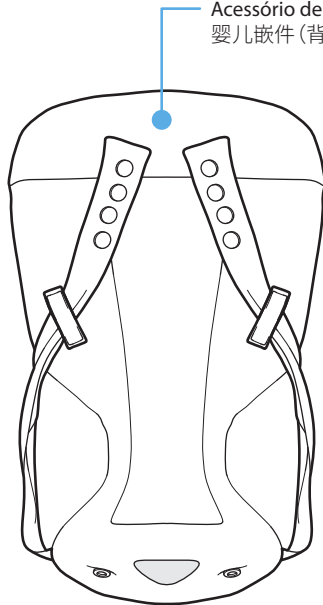

Wedge • Keil • Cale • Cuña • Cunha • Cuneo  
楔块

Shoulder strap clips • Clips für Schultergurt  
 Attaches de sangles d'épaules • Clips para las correas para el hombro  
 Presilhas da faixa de ombro • Clip per tracolla • 肩带夹

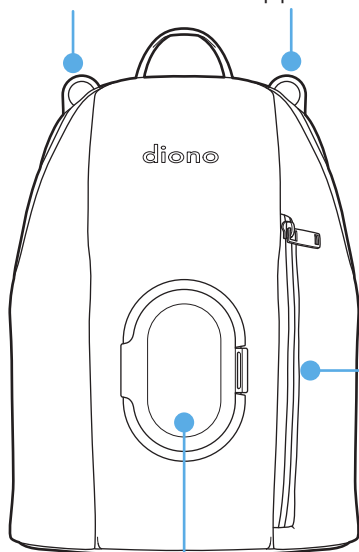

Wipe dispenser • Feuchttuchspender  
 Distributeur de lingettes • Dispensador de toallitas  
 Distribuidor de toallitas • Portasalviette • 擦拭分配器

Large storage pocket • Großes Innenfach  
 Grande poche de stockage • Bolsillo de almacenamiento grande  
 Bolso de arrumação grande • Ampia tasca contenitore • 大儲物袋

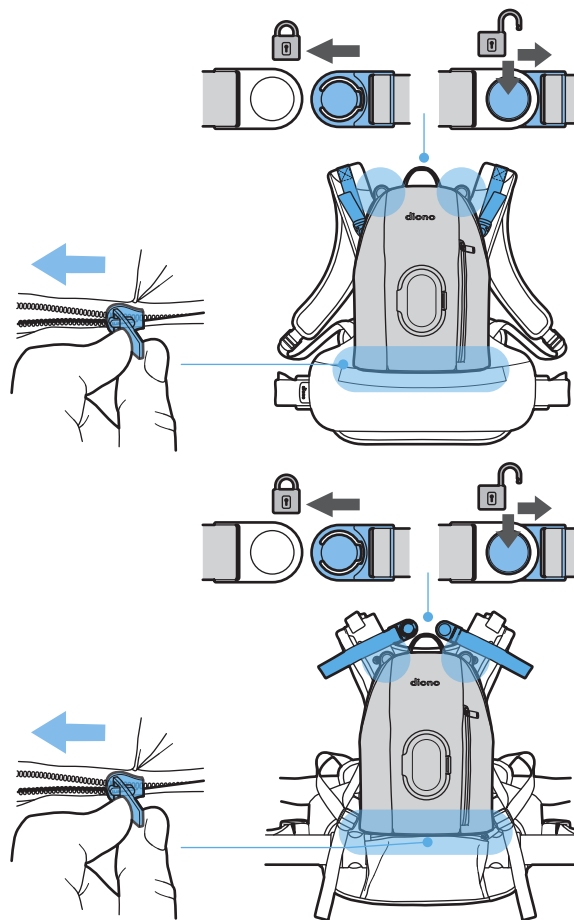

Press stud • Druckknopf  
Bouton-pression • Botón de presión  
Botão de pressão • Bottone a pressione  
鈕扣

Straps • Riemen • Sangles  
Correas • Correias • Cinghie  
系帶

Hood • Verdeck  
Capuche • Capucha  
Capuz • Capottina • 罩子

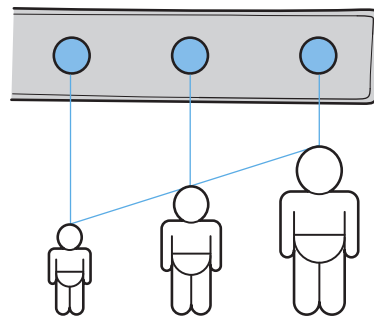
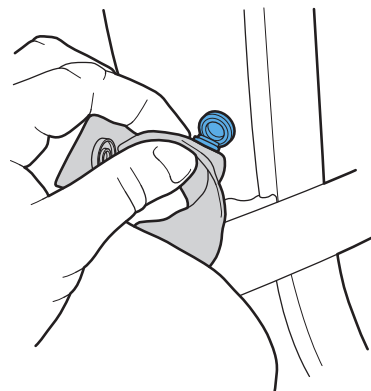
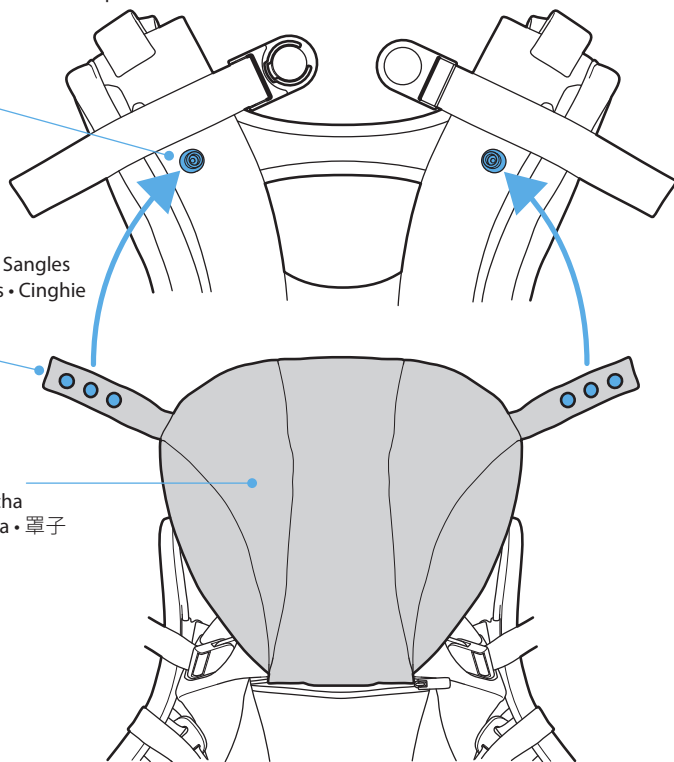



1

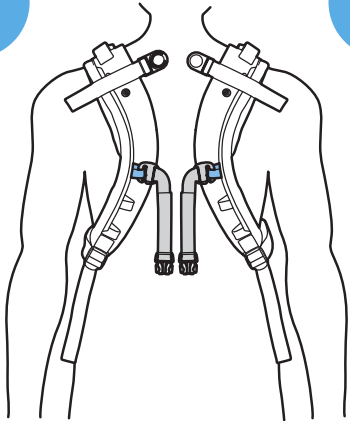

2

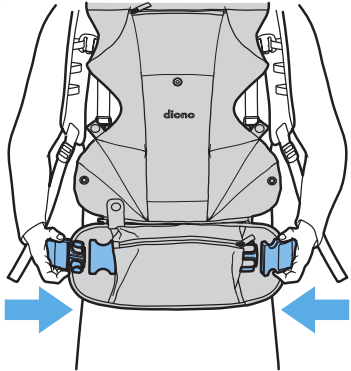

3

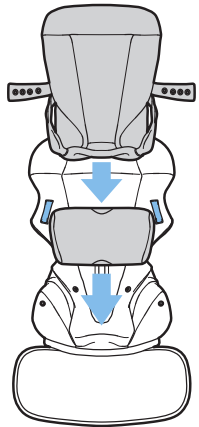

4

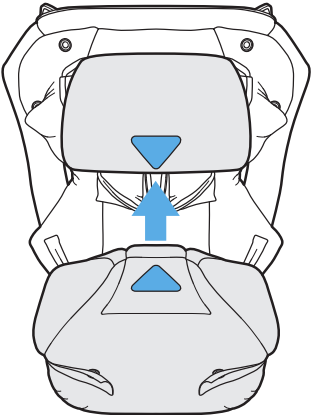
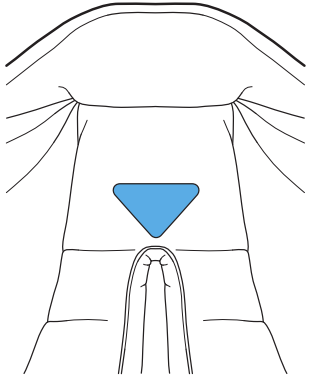

5

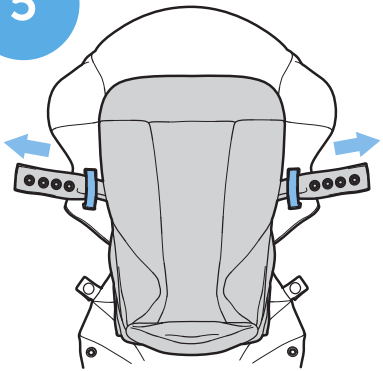

NEWBORN ONWARDS - FACING PARENT ON FRONT / AB DER GEBURT - ZUM ELTERNTEIL GEWENDET  
 À PARTIR DU NOUVEAU-NÉ - ORIENTÉ EN DIRECTION DU PARENT À L'AVANT / RECIÉN NACIDOS: AL  
 FRENTE Y CON ORIENTACIÓN HACIA LOS PADRES / RECÉM-NACIDOS EM DIANTE - POSIÇÃO FRONTAL  
 VIRADA PARA O PEITO / DAI NEONATTI IN POI - FRONTALE CON ORIENTAMENTO VERSO IL GENITORE  
 新生儿在前面——面朝父母

NEWBORN ONWARDS - FACING PARENT ON FRONT / AB DER GEBURT - ZUM ELTERNTEIL GEWENDET  
À PARTIR DU NOUVEAU-NÉ - ORIENTÉ EN DIRECTION DU PARENT À L'AVANT / RECIÉN NACIDOS: AL  
FRENTE Y CON ORIENTACIÓN HACIA LOS PADRES / RECÉM-NASCIDOS EM DIANTE - POSIÇÃO FRONTAL  
VIRADA PARA O PEITO / DAL NEONATI IN POI - FRONTALE CON ORIENTAMENTO VERSO IL GENITORE  
新生儿在前面——面朝父母

6

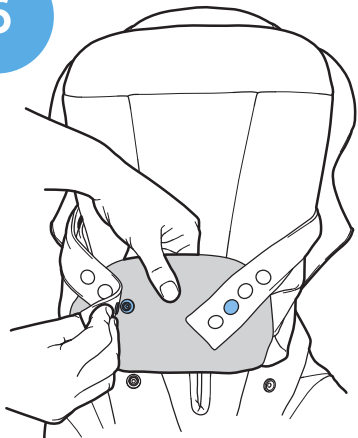

7



8

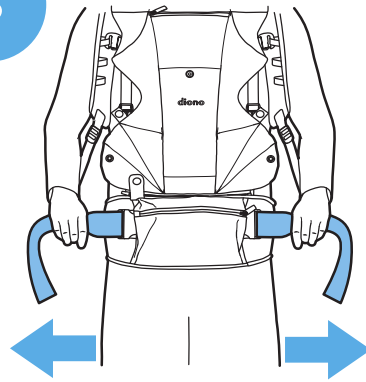

9



10

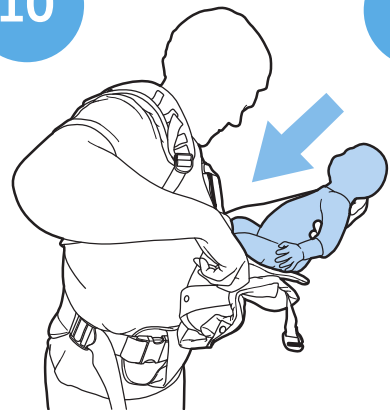

11



12

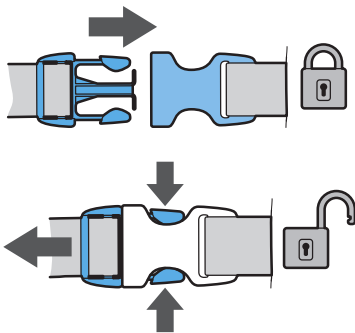

13

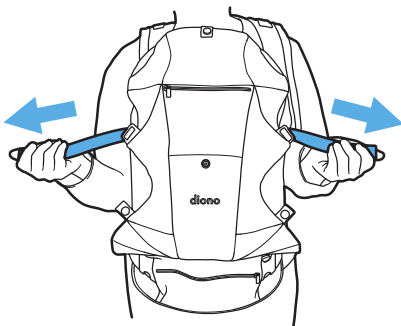

14

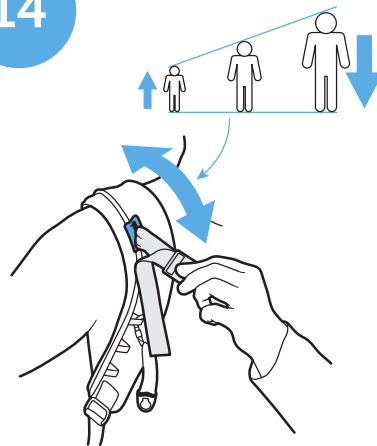

15

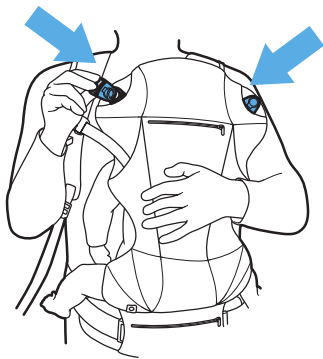

16

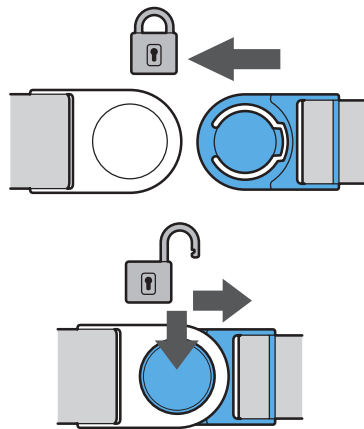
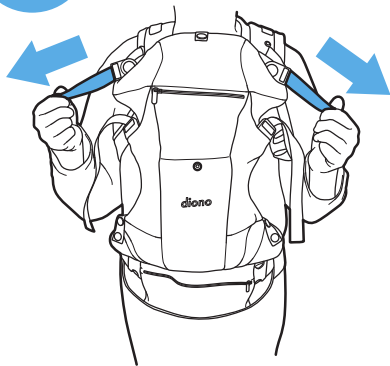

NEWBORN ONWARDS - FACING PARENT ON FRONT / AB DER GEBURT - ZUM ELTERNTEIL GEWENDET  
 À PARTIR DU NOUVEAU-NÉ - ORIENTÉ EN DIRECTION DU PARENT À L'AVANT / RECIÉN NACIDOS: AL  
 FRENTE Y CON ORIENTACIÓN HACIA LOS PADRES / RECÉM-NACIDOS EM DIANTE - POSIÇÃO FRONTAL  
 VIRADA PARA O PEITO / DAI NEONATTI IN POI - FRONTALE CON ORIENTAMENTO VERSO IL GENITORE  
 新生儿在前面——面朝父母

**NEWBORN ONWARDS - FACING PARENT ON FRONT / AB DER GEBURT - ZUM ELTERNTEIL GEWENDET**  
**À PARTIR DU NOUVEAU-NÉ - ORIENTÉ EN DIRECTION DU PARENT À L'AVANT / RECÉN NACIDOS: AL**  
**FRENTE Y CON ORIENTACIÓN HACIA LOS PADRES / RECÉM-NACIDOS EM DIANTE - POSIÇÃO FRONTAL**  
**VIRADA PARA O PEITO / DAL NEONATI IN POI - FRONTALE CON ORIENTAMENTO VERSO IL GENITTORE**  
**新生儿在前面——面朝父母**

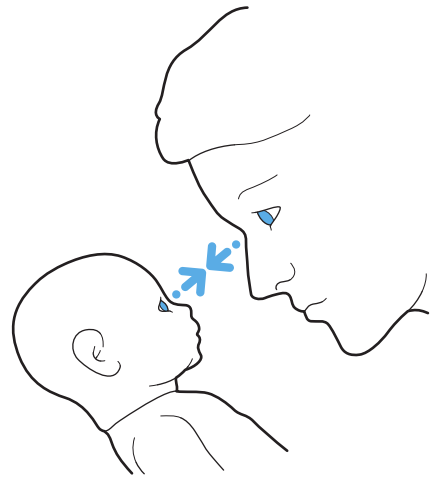
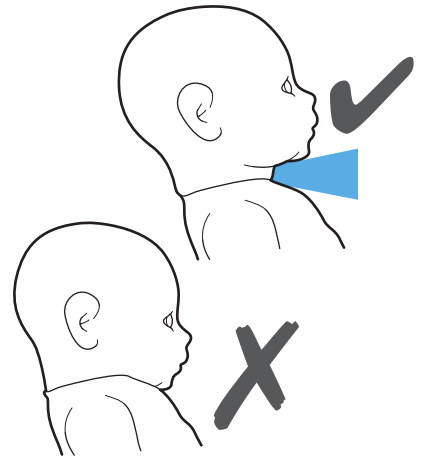
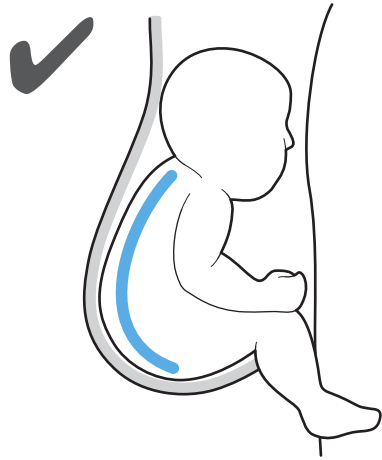
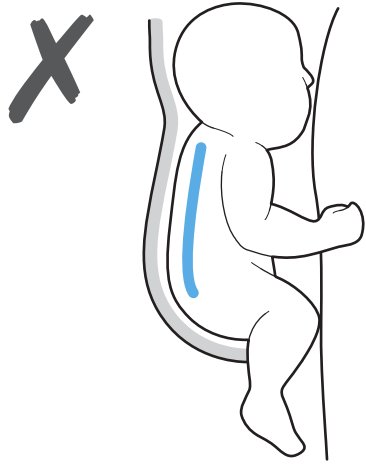
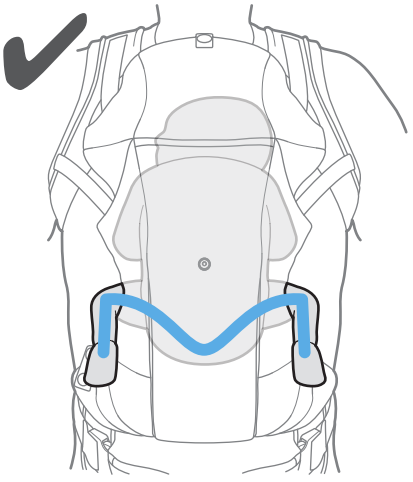
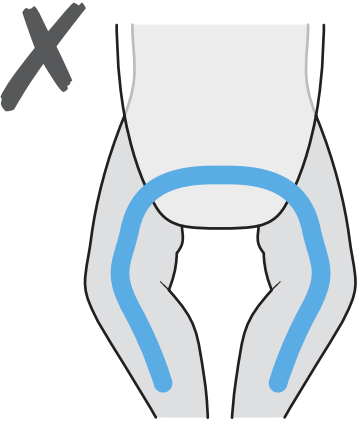

1

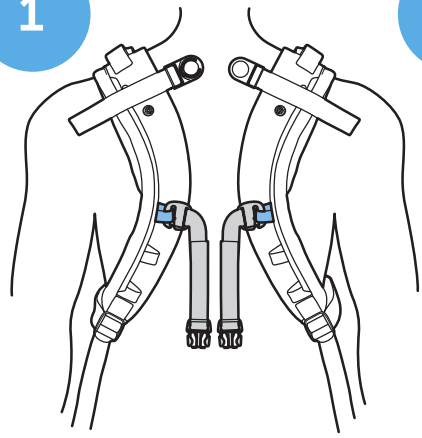

2

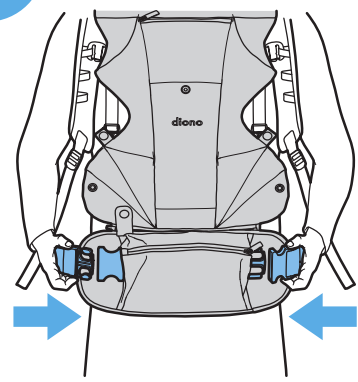

3

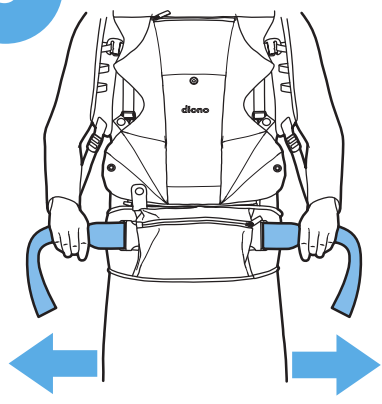

4

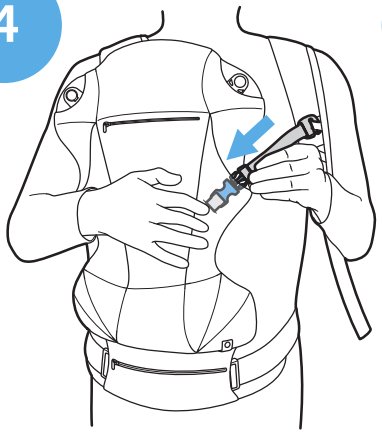

5

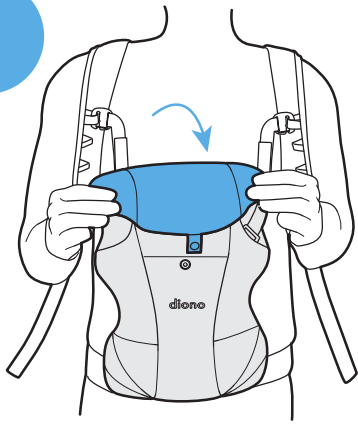

6



6 MONTHS + - FORWARD FACING / AB 6 MONATEN - IN VORWÄRTS GERICHTETER POSITION  
6 MOIS + - ORIENTÉ VERS L'AVANT / A PARTIR DE 6 MESES: ORIENTACION HACIA DELANTE / A PARTIR DOS  
6 MESES - POSIÇÃO VIRADA PARA A FRENTE / DAI 6 MESI - ORIENTAMENTO VERSO L'ESTERNO  
6个月+ - 前向式

6 MONTHS +- FORWARD FACING / AB 6 MONATEN – IN VORWÄRTS GERICHTETER POSITION  
 6 MOIS +- ORIENTÉ VERS L'AVANT / A PARTIR DE 6 MESES. ORIENTACIÓN HACIA DELANTE / A PARTIR DOS  
 6 MESES – POSIÇÃO VIRADA PARA A FRENTE / DAI 6 MESI - ORIENTAMENTO VERSO L'ESTERNO  
 6个月 +- 前向式

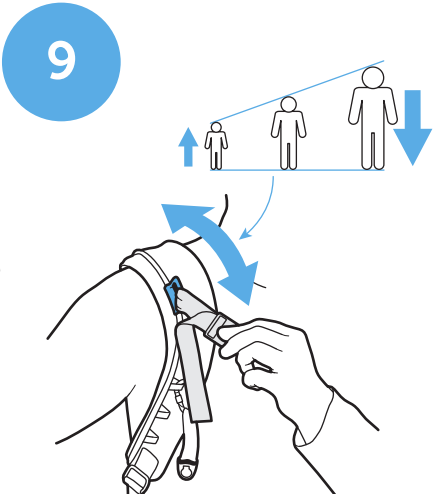
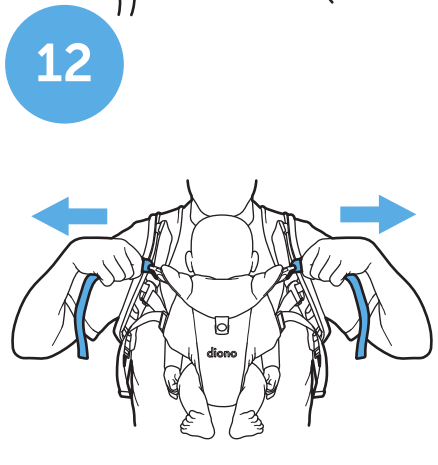
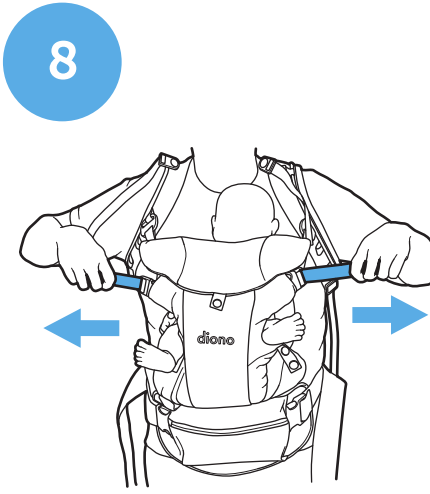
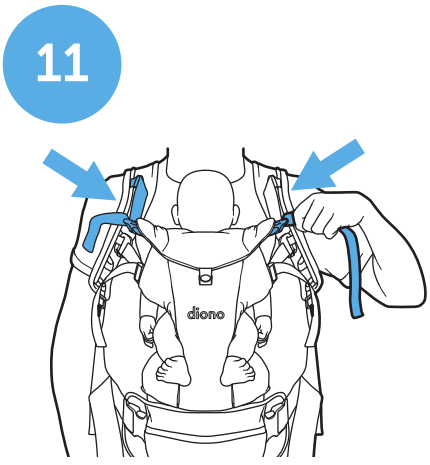
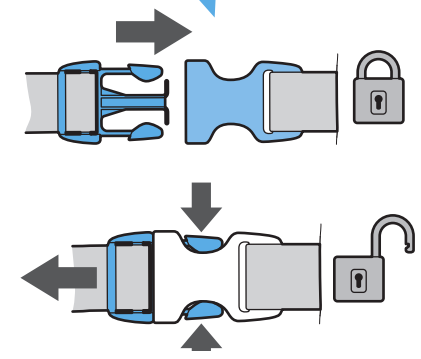

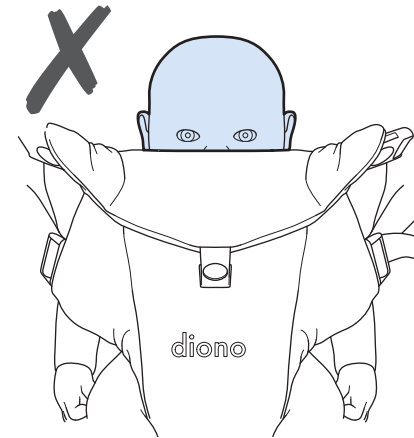
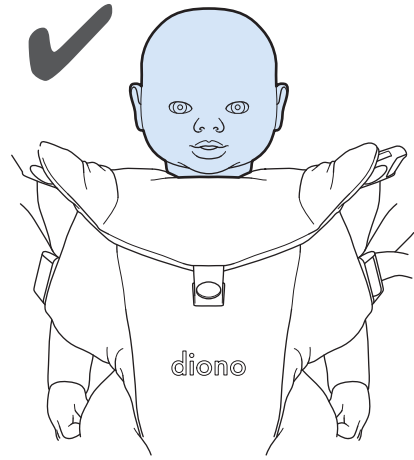
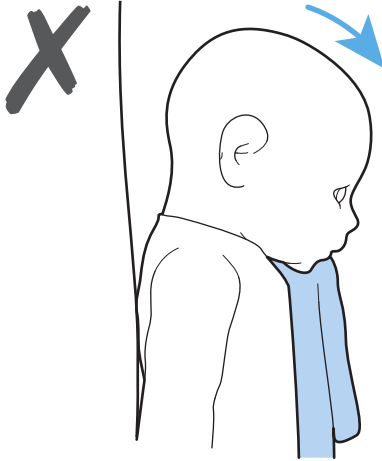
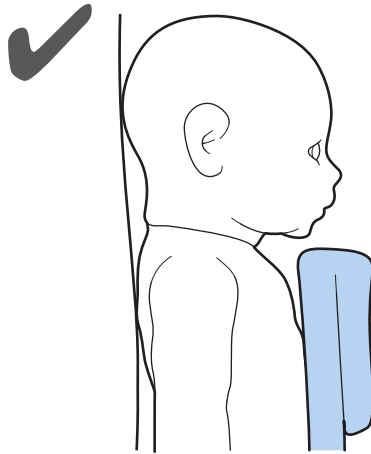
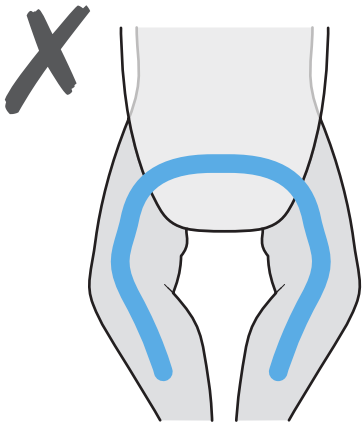
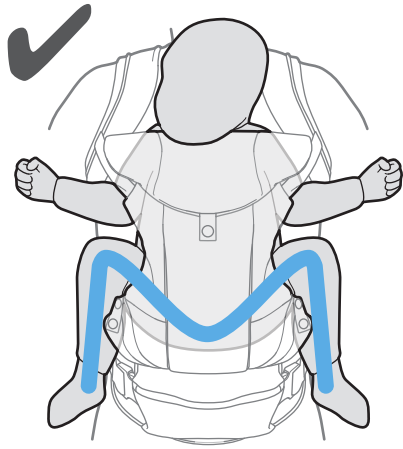

6 MONTHS + - FORWARD FACING / AB 6 MONATEN - IN VORWÄRTS GERICHTETER POSITION  
6 MOIS + - ORIENTÉ VERS L'AVANT / A PARTIR DE 6 MESES: ORIENTACION HACIA DELANTE / A PARTIR DOS  
6 MESES - POSIÇÃO VIRADA PARA A FRENTE / DAI 6 MESI - ORIENTAMENTO VERSO L'ESTERNO  
6个月 + - 前向式

10 MONTHS + - ON BACK / AB 10 MONATEN - AUF DEM RÜCKEN / 10 MOIS + - À L'ARRIÈRE A PARTIR DE 10 MESES: EN LA ESPALDA / A PARTIR DOS 10 MESES - ÀS COSTAS / DAGLI 10 MESI+ - SULLA SCHIENA / 10个月+ - 背拂式

1

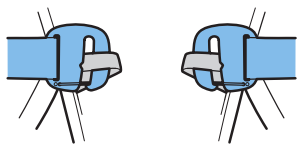

2

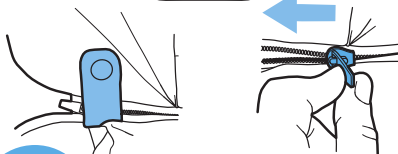
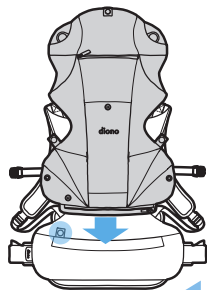

3

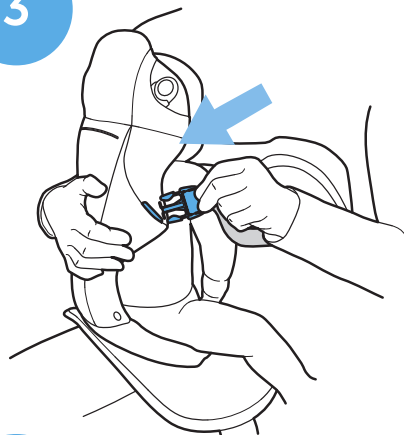

4

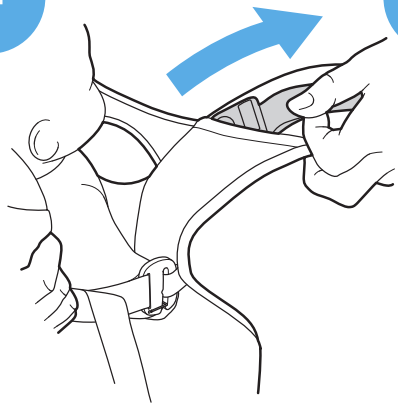

5

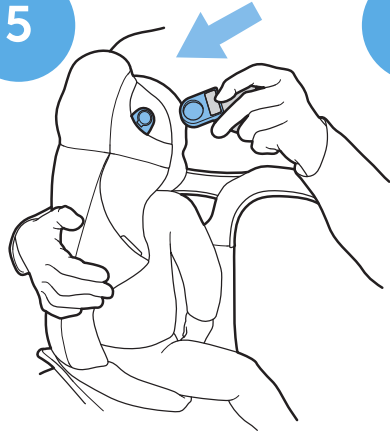

6

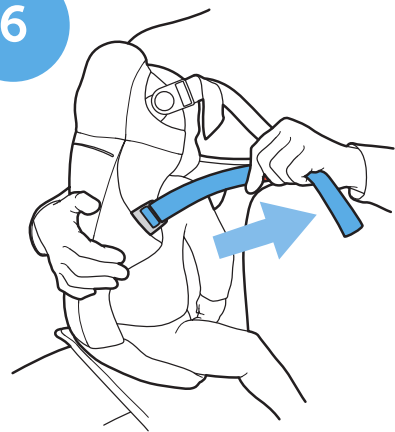



7



8



9

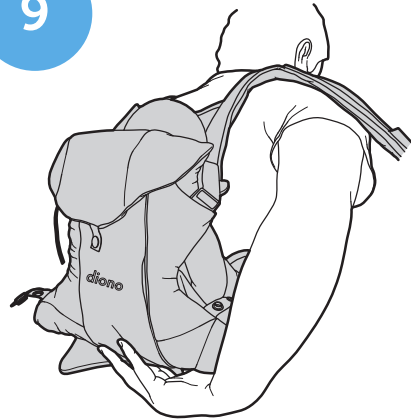

10

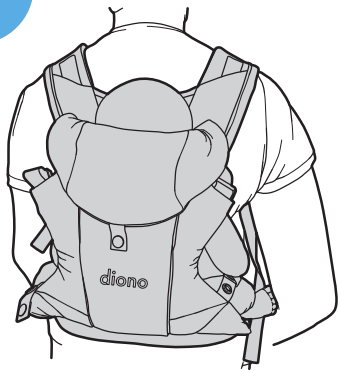

11

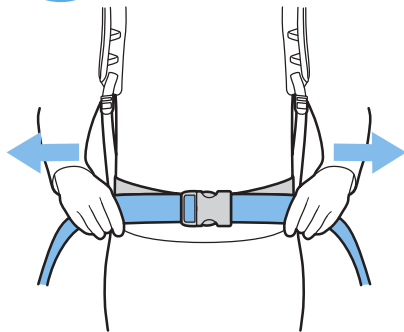

12

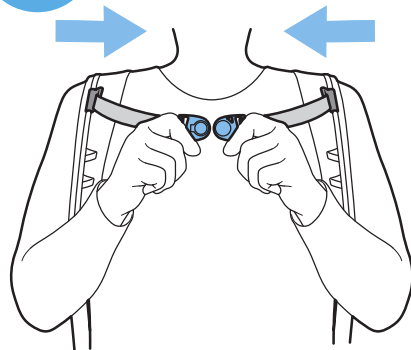

10 MONTHS + - ON BACK / AB 10 MONATEN - AUF DEM RÜCKEN / 10 MOIS + - À L'ARRIÈRE / A PARTIR DE 10 MESES - EN LA ESPALDA / A PARTIR DOS 10 MESES - ÀS COSTAS / DAGLI 10 MESI+ - SULLA SCHIENA / 10个月 + - 背携式

10 MONTHS + - ON BACK / AB 10 MONATEN – AUF DEM RÜCKEN / 10 MOIS + - À L'ARRIÈRE A PARTIR DE 10 MESES: EN LA ESPALDA / A PARTIR DOS 10 MESES – ÀS COSTAS / DAGLI 10 MESI+ - SULLA SCHIENA / 10个月 + - 背携式

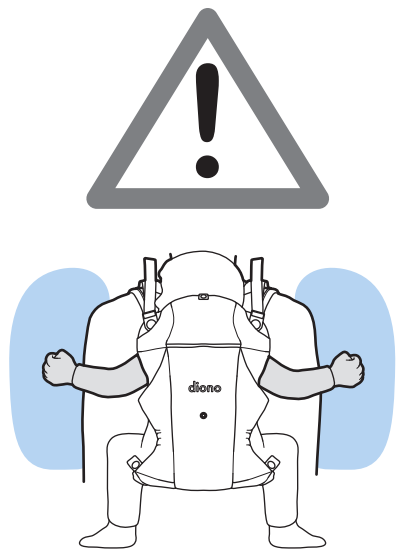
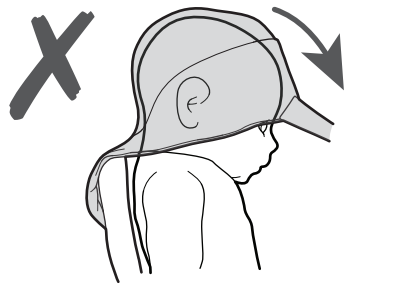
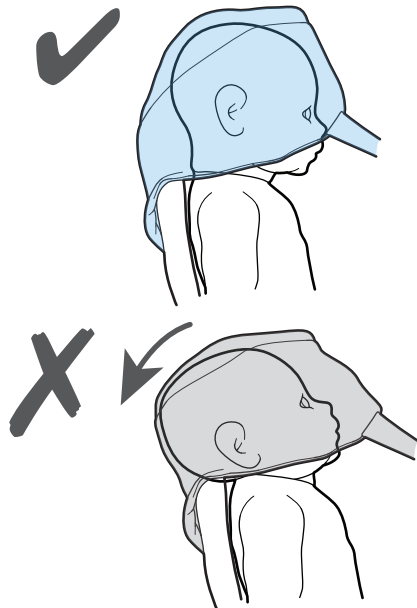
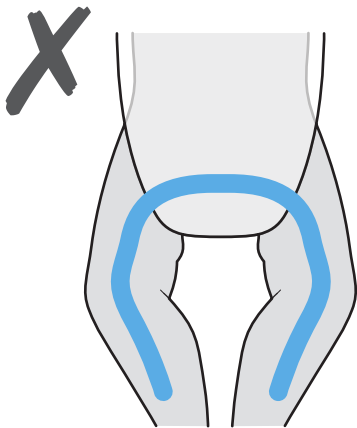
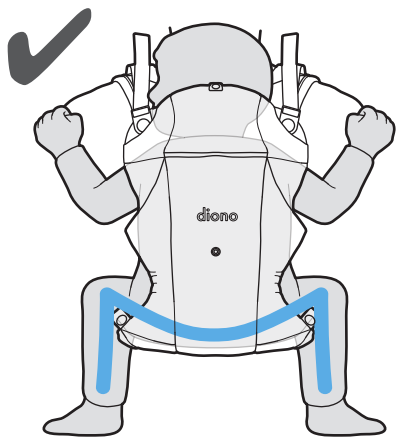

**NOTES**

-----  
-----  
-----  
-----  
-----  
-----  
-----  
-----  
-----  
-----  
-----  
-----  
-----  
-----  
-----  
-----

## **WARNING:**

- **WARNING** - Your balance may be adversely affected by your movement and that of your child. Take care when bending and leaning forwards or sideways. This carrier is not suitable for use during sporting activities e.g. running, cycling, swimming and skiing. Constantly monitor your child and ensure the mouth and nose are unobstructed. For pre-term, low birth weight babies and children with medical conditions, seek advice from a health professional before using this product.
- Read all instructions before assembling and using the carrier. Keep instructions for future use. Check to assure all buckles, snaps, straps, and adjustments are secure before each use. Check for ripped seams, torn straps or fabric and damaged fasteners before each use. Ensure proper placement of child in product including leg placement. Premature infants, infants with respiratory problems, and infants under 4 months are at greatest risk of suffocation. Never use the carrier when balance or mobility is impaired because of exercise, drowsiness, or medical conditions. Never use the carrier when engaging in sporting activities such as running, cycling, swimming and skiing. Never use the carrier while engaging in activities such as cooking, which involve a heat source, and cleaning which can involve exposure to chemicals. Never wear carrier while driving or being a passenger in a motor vehicle. For low birthweight babies and children with medical conditions, seek advice from a health professional before using the product. Stop using the carrier if parts are missing or damaged. Child must face toward you until he or she can hold head upright. Your balance may be adversely affected by your movement and that of your child. Take care when bending or leaning forward or sideways. This carrier is not suitable for use during sporting activities.
- Ensure your child's chin is not resting on its chest as its breathing may be restricted which could lead to suffocation. To prevent hazards from falling ensure that your child is securely positioned in the carrier.
- Only use the carrier for children between 7lbs\* (3.2 kg) and 33lbs (15 kg) \*Use the Infant Insert for infants weighing between 7lbs (3.2 kg) and 12lbs (5.5 kg). Do not use this carrier for infants weighing less than 7 lbs (3.2 kg). Only carry your child in the carrier in a forward-facing position when it can support its own head. This carrier is suitable for newborns up to two years. Infants can fall through a wide leg opening or out of the carrier. Do not use the carrier while cooking in front of a stove, any other heat sources or around hot drinks. When using the carrier constantly monitor your child. Regularly inspect the carrier for any signs of wear and damage. If you notice any damage or parts are missing, stop using the carrier and please contact the product care line. Your movement, and that of your child, may adversely affect your balance. Only use the product for the number of children for which the product is intended. Be aware that as your child becomes more active there is an increased risk of your child falling out of the carrier. Keep the carrier away from children when it is not in use.

**⚠ WARNING: FALL AND SUFFOCATION HAZARD  
FALL HAZARD - INFANTS CAN FALL THROUGH A WIDE LEG OPENING  
OR OUT OF CARRIER AND/OR INFANT INSERT!**

- Adjust leg openings to fit baby's legs snugly.
- Before each use, make sure all fasteners are secure.
- Take special care when leaning or walking.
- Never bend at waist; bend at knees.
- Only use this carrier for children between 12 Lbs (5.5 kg) and 33 Lbs (15 kg).
- DO NOT USE this carrier for infants weighing less than 7 lbs (3.2kg) except as noted below.
- For infants weighing between 7 Lbs (3.2 kg) and 12 Lbs (5.5 kg), you MUST use the Diono Infant Insert and these infants must be carried only in the front inward-facing carry position.
- To prevent hazards from falling, ensure that your child is securely positioned in the carrier.

**SUFFOCATION HAZARD - INFANTS UNDER 4 MONTHS CAN SUFFOCATE  
IN THIS PRODUCT IF FACE IS PRESSED TIGHT AGAINST YOUR BODY.**

- Do not strap infant too tight against your body.
- Allow room for head movement.
- Keep infant's face free from obstructions at all times.
- Do not let baby sleep in the front outward-facing carrying position.
- Do not use the Diono Infant Insert in the front outward-facing carry position.
- Complies with: ASTM 2236-16a, EN 13209-2:2015, & 16 CFR 1226

**CARE**

- Your Diono Carus can be cleaned by following the care instructions provided on them.

# ⚠️ WARNUNG:

## WARNUNG

- Ihre Bewegung und die Ihres Kindes können sich negativ auf Ihr Gleichgewicht auswirken. Seien Sie vorsichtig beim Bücken und Lehnen nach vorne oder zur Seite. Diese Babytrage ist nicht geeignet für sportliche Aktivitäten, z. B. beim Joggen, Radfahren, Schwimmen und Skifahren. Beaufsichtigen Sie Ihr Kind unablässig und achten Sie darauf, dass sein Mund und seine Nase frei sind. Eltern von Frühchen, Babys mit niedrigem Geburtsgewicht und kranken Kindern sollten sich vor Gebrauch dieses Produkts ärztlich beraten lassen.
- Bitte vor dem Anlegen und Gebrauch der Trage die Gebrauchsanleitung vollständig durchlesen. Gebrauchsanleitung für späteres Nachschlagen aufbewahren. Prüfen Sie vor jedem Gebrauch, ob alle Schnallen, Verschlüsse, Gurte und Anpassungen sicher befestigt sind. Überprüfen Sie die Trage vor jedem Gebrauch auf gerissene Nähte, verschlissene Gurte oder Stoffteile und beschädigte Halterungen. Stellen Sie sicher, dass Ihr Kind einschließlich der Beine ordnungsgemäß im Produkt positioniert ist. Für Frühgeborene, Kleinkinder mit Atemwegserkrankungen und Babys unter 4 Monaten besteht die größte Erstickengefahr. Verwenden Sie die Trage nicht, wenn Ihr Gleichgewicht oder Ihre Mobilität aufgrund von Tätigkeiten, Benommenheit oder gesundheitlichen Beschwerden beeinträchtigt sind. Die Trage ist nicht zum Gebrauch bei sportlichen Aktivitäten, wie beispielsweise Joggen, Radfahren, Schwimmen oder Skifahren geeignet. Verwenden Sie die Trage nicht, wenn Sie Aktivitäten mit einer Hitzequelle nachgehen, wie beispielsweise Kochen, oder Aktivitäten, bei denen es zum Kontakt mit Chemikalien kommen kann, wie beispielsweise Putzen. Legen Sie die Trage nicht an, wenn Sie Auto fahren oder Passagier in einem Fahrzeug sind. Befragen Sie bei Babys mit geringem Geburtsgewicht und Kindern mit gesundheitlichen Beschwerden vor dem Gebrauch des Produkts Ihren Arzt. Bei fehlenden oder beschädigten Teilen sollten Sie von einem Gebrauch der Trage absehen. Ihr Gleichgewicht kann durch Ihre Bewegung und die Ihres Kindes beeinträchtigt werden. Seien Sie vorsichtig beim nach vorne oder seitwärts Beugen oder Lehnen. Diese Trage ist nicht zur Anwendung bei sportlichen Aktivitäten geeignet. Das Kind muss zu dir zeigen, bis er oder sie den Kopf aufrecht halten kann.
- Sorgen Sie dafür, dass das Kinn Ihres Kindes nicht auf dessen Brust ruht, da ein Atmen dadurch erschwert und zum Erstickten führen kann. Um die Gefahr des Herausfallens zu vermeiden, sollten Sie sich vergewissern, dass Ihr Kind sicher in der Babytrage sitzt.
- Verwenden Sie die Babytrage nur für Kinder mit einem Gewicht von 3,2 kg\* bis 15 kg. \*Verwenden Sie das Babypolster für Babys mit einem Gewicht von 3,2 kg bis 5,5 kg. Verwenden Sie diese Babytrage nicht für Babys mit einem Gewicht unter 3,2 kg. Tragen Sie Ihr Kind nur dann in einer nach vorne gerichteten Position, wenn es seinen Kopf selbst halten kann. Diese Babytrage ist geeignet für Neugeborene und Kinder bis zu zwei Jahren. Säuglinge können aus weiten Beinöffnungen oder aus der Babytrage herausfallen. Verwenden Sie diese Babytrage nicht beim Kochen am Herd, in der Nähe anderer Wärmequellen oder von heißen Getränken. Überwachen Sie Ihr Kind in der Babytrage unablässig. Kontrollieren Sie die Babytrage regelmäßig auf Verschleißerscheinungen. Wenn Ihnen Schäden oder fehlende Teile auffallen, verwenden Sie die Babytrage nicht mehr und kontaktieren Sie die Produkt-Hotline. Ihre Bewegung und die Ihres Kindes können sich negativ auf Ihr Gleichgewicht auswirken. Verwenden Sie das Produkt nur für die laut Hersteller vorgesehene Zahl Kinder. Hinweis: Je aktiver Ihr Kind wird, umso größer ist die Gefahr, dass es aus der Babytrage herausfallen kann. Halten Sie die Babytrage von Kindern fern, wenn sie nicht in Gebrauch ist.

# **⚠️ WARNUNGEN: STURZ- UND ERSTICKUNGSGEFAHR**

## **HERAUSFALLGEFAHR – SÄUGLINGS KÖNNEN AUS WEITEN BEINÖFFNUNGEN ODER AUS DER BABYTRAGE UND/ODER DEM BABYPOLSTER HERAUSFALLEN!**

- Stellen Sie die Beinöffnungen so ein, dass sie sich an die Oberschenkel anschmiegen.
- Sorgen Sie vor jedem Gebrauch dafür, dass alle Befestigungsteile sicher angebracht sind.
- Seien Sie beim Anlehnen oder Gehen besonders vorsichtig.
- Beugen Sie sich nie aus der Taille heraus vor, sondern beugen Sie Ihre Knie.
- Verwenden Sie die Babytrage NICHT für Babys mit einem Gewicht unter 3,2 kg (Ausnahmen siehe unten); verwenden Sie die Babytrage nur für: Babys ab 5,5 kg bis 15 kg
- Säuglinge ab 3,2 kg bis 5,5 kg Verwenden Sie das Diono-Babypolster – diese Babys dürfen nur entgegen der Gehrichtung getragen werden.
- Um die Gefahr des Herausfallens zu vermeiden, sollten Sie sich vergewissern, dass Ihr Kind sicher in der Babytrage sitzt.

## **ERSTICKUNGSGEFAHR – SÄUGLINGS UNTER 4 MONATEN KÖNNEN ERSTICKEN, WENN DAS PRODUKT ZU ENG AN IHREM KÖRPER ANLIEGT.**

- Zurren Sie Ihr Baby nicht zu eng an Ihrem Körper fest.
- Lassen Sie genügend Raum für Kopfbewegungen
- Sorgen Sie dafür, dass das Gesicht Ihres Babys jederzeit frei und nicht blockiert ist.
- Lassen Sie Ihr Baby nicht in der Position in Gehrichtung schlafen.
- Verwenden Sie das Diono-Babypolster nicht in der nach vorne gerichteten Trageposition.
- Entspricht folgenden Bestimmungen: ASTM 2236-16a, EN 13209-2:2015, 16 CFR 1226

## **PFLEGE**

- Ihr Diono Carus kann gereinigt werden, indem Sie die Pflegehinweise auf ihnen befolgen.

# ⚠ AVERTISSEMENTS: AVERTISSEMENT:

- Votre équilibre peut être affecté par vos mouvements et ceux de votre enfant. Faites attention lorsque vous vous penchez vers l'avant ou sur le côté. Ce porte-bébé ne convient pas pour une utilisation lors d'activités sportives, par ex. la course, le vélo, la natation et le ski. Surveillez constamment votre enfant et assurez-vous que sa bouche et son nez ne sont pas obstrués. Pour prématurés, bébés présentant un faible poids et enfants sous surveillance médicale, demandez conseil à un professionnel de santé avant d'utiliser ce produit.
- Lire toutes les instructions avant d'assembler et d'utiliser le transporteur. Conservez les instructions pour une utilisation ultérieure. Vérifier pour assurer toutes les boucles, mousquetons, sangles et que les ajustements soient sécurisés avant chaque utilisation. Vérifier la présence de coutures déchirées, sangles et tissus déchirés ou endommagés avant chaque utilisation. Assurer le bon placement de l'enfant dans le produit, y compris le placement de ses jambes. Les prématurés, les bébés avec des problèmes respiratoires et les nourrissons de moins de 4 mois sont plus susceptibles de souffrir de suffocation. Ne jamais utiliser le transporteur alors que l'équilibre ou que sa mobilité est réduite en raison de l'exercice, de somnolence ou des conditions médicales. Ne jamais utiliser le transporteur lors d'activités sportives telles que la course, le vélo, la natation et le ski. Ne jamais utiliser le transporteur tout en s'engageant dans des activités telles que la cuisine, qui implique une source de chaleur et de nettoyage, qui peut entraîner une exposition à des produits chimiques. Ne jamais porter pendant la conduite ou lorsque vous êtes un passager dans un véhicule à moteur. Pour les bébés de faible poids et les enfants ayant des problèmes médicaux, demandez conseil à un professionnel de la santé avant d'utiliser le produit. Arrêter d'utiliser le transporteur si des pièces sont manquantes ou endommagées. L'équilibre de la personne peut être affecté par tout mouvement qu'elle et l'enfant peuvent faire. Faites attention lorsque vous vous penchez en avant ou sur le côté. Le porte-enfant n'est pas adapté aux activités sportives. L'enfant doit faire face à vous jusqu'à ce qu'il puisse tenir la tête droite.
- Assurez-vous que le menton de votre enfant ne repose pas sur sa poitrine, car sa respiration pourrait être entravée, ce qui pourrait entraîner une suffocation. Pour prévenir les risques de chute, assurez-vous que votre enfant est bien positionné dans le porte-bébé.
- N'utilisez le porte-bébé que pour les enfants pesant entre 3,2 kg (7 lb) et 15 kg (33 lb). \* Utilisez la garniture pour nourrisson pour les nourrissons pesant entre 3,2 kg (7 lb) et 5,5 kg (12 lb). N'utilisez pas ce porte-bébé pour les nourrissons pesant moins de 3,2 kg (7 lb). Ne transportez votre enfant dans le porte-bébé en position orienté vers l'avant que lorsque celui-ci peut soutenir sa propre tête. Ce porte-bébé convient aux nouveau-nés jusqu'à 2 ans. Les nourrissons peuvent tomber à travers une large ouverture de jambe ou hors du porte-bébé. N'utilisez pas le porte-bébé lorsque vous faites la cuisine devant un fourneau, d'autres sources de chaleur ou près de boissons chaudes. Quand vous utilisez le porte-bébé surveillez en permanence votre enfant. Inspectez régulièrement le porte-bébé pour détecter tout signe d'usure ou de dommage. Si vous constatez des dommages ou des pièces manquantes, cessez d'utiliser le porte-bébé et contactez le service d'entretien du produit. Votre mouvement et celui de votre enfant peuvent nuire à votre équilibre. N'utilisez le produit que pour le nombre d'enfants auquel le produit est destiné. Soyez conscient que lorsque votre enfant devient plus actif, il existe un risque accru que votre enfant tombe du porte-bébé. Gardez le porte-bébé à distance des enfants quand il n'est pas utilisé.



**⚠ AVERTISSEMENTS: RISQUE DE CHUTE ET D'SUFFOCATION  
RISQUE DE CHUTE - LES NOURRISSONS PEUVENT TOMBER À TRAVERS  
UNE LARGE OUVERTURE DE JAMBE OU À L'EXTÉRIEUR DU PORTE-  
BÉBÉ ET / OU DE LA GARNITURE POUR BÉBÉ.**

- L'ouverture des jambes doit être ajustée correctement à la taille de l'enfant.
- Avant chaque utilisation, assurez-vous que toutes les boucles et coutures sont intactes.
- Faites attention lorsque vous penchez ou que vous marchez.
- Ne vous penchez jamais au niveau de la taille; pliez plutôt les genoux.
- N'utilisez ce porte-bébé que pour des enfants entre 5,5 et 15kg.
- Utilisez le coussin bébé Carus pour les enfants de 3,2 kg à 5,5 kg.

**RISQUE DE SUFFOCATION: LES NOURRISSONS DE MOINS DE 4 MOIS  
PEUVENT SUFFOQUER DANS CE PRODUIT SI LEUR VISAGE EST PRESSÉ  
CONTRE VOTRE CORPS.**

- N'attachez pas le bébé trop serré contre votre corps.
- Laissez de l'espace pour le mouvement de la tête
- Le visage de l'enfant doit être constamment visible, sans obstruction.
- N'utilisez pas l'insertion pour nourrisson Diono dans la position de transport tournée vers l'extérieur.
- Conforme à: ASTM 2236-16a, EN 13209-2:2015 et 16 CFR 1226

**SOINS**

- Votre Diono Carus peut être nettoyé en suivant les instructions d'entretien qui y sont indiquées.

# ⚠️ ADVERTENCIAS: ADVERTENCIA

- Sus movimientos o los del bebé podrían afectar negativamente a su equilibrio. Tenga cuidado al flexionar el cuerpo e inclinarse hacia delante y hacia los lados. Este capazo no es apto para su uso durante la práctica de actividades deportivas, como correr, montar en bici, nadar y esquiar. Supervise constantemente a su hijo y asegúrese de que no tenga tapadas ni la boca ni la nariz. Para bebés prematuros o con bajo peso al nacer y niños con una condición médica, pida asesoramiento a un profesional médico antes de utilizar este producto.
- Lea todas las instrucciones antes de ensamblar y usar la transportadora. Guarde las instrucciones para uso futuro. Asegúrese de que todas las hebillas, broches, correas y ajustes estén bien asegurados antes de cada uso. Revise que no haya costuras abiertas, correas o tela rasgada y sujetadores dañados antes de cada uso. Asegúrese de colocar adecuadamente al niño en el producto, incluyendo la colocación de las piernas. Los bebés prematuros, bebés con problemas respiratorios y bebés menores de 4 meses tienen mayor riesgo de sofocación. Nunca use la transportadora cuando su equilibrio o movilidad estén comprometidos debido al ejercicio, somnolencia o condiciones médicas. Nunca utilice la transportadora al participar en actividades deportivas tales como correr, ciclismo, nadar y esquiar. Nunca use la transportadora mientras hace actividades tales como cocinar, aquellas que involucren una fuente de calor y limpiar, lo que puede involucrar la exposición a químicos. Nunca use la transportadora mientras conduce o cuando se encuentre en un vehículo de motor. Para bebés con bajo peso al nacer y niños con condiciones médicas, busque el consejo de un profesional de la salud antes de usar el producto. Deje de usar la transportadora si esta tiene partes dañadas o faltantes. Su equilibrio puede verse afectado adversamente por su movimiento y el de su hijo. Tenga cuidado cuando se dobla hacia delante o hacia atrás. Esta mochila no es adecuada para su uso durante actividades deportivas. El niño debe mirar hacia usted hasta que pueda mantener la cabeza erguida.
- Asegúrese de que la barbilla del niño no descansa sobre su pecho, ya que esto podría restringir la respiración y provocarle asfixia. Para evitar el peligro de caídas, asegúrese de que su hijo esté colocado de forma segura en el capazo.
- Utilice únicamente el capazo con niños entre 3,2 kg y 15 kg. \*Utilizar el accesorio para niños pequeños con niños entre 3,2 kg y 5,5 kg de peso. No utilice este capazo con niños que pesen menos de 3,2 kg. Transporte a su hijo en el capazo orientado hacia delante únicamente cuando este pueda mantener erguida la cabeza por sí mismo. Este capazo es apto para recién nacidos hasta los dos años de edad. Los niños pueden caerse por una apertura ancha de la pierna o del capazo. No utilice el capazo mientras cocina frente a un fogón o cualquier otra fuente de calor, o manejando bebidas calientes. Cuando utilice el capazo, supervise constantemente a su hijo. Revise periódicamente el capazo en busca de cualquier signo de desgaste y deterioro. Si nota cualquier deterioro o falta alguna pieza, deje de utilizar el capazo y póngase en contacto con el servicio de atención al cliente del producto. Tanto sus movimientos como los de su bebé podrían afectar negativamente a su equilibrio. Utilice únicamente el producto con el número de niños para el cual está diseñado. Tenga en cuenta que si su hijo se mueve mucho, existe un aumento de riesgo de que este se caiga del capazo. Mantenga el capazo fuera del alcance de los niños cuando no se esté utilizando.

# **⚠ ADVERTENCIAS: PELIGRO DE CAÍDA Y ASFIXIA**

## **PELIGRO DE CAÍDA: ¡LOS NIÑOS PUEDEN CAERSE POR UNA APERTURA ANCHA DE LA PIERNA O DEL CAPAZO Y/O DEL ACCESORIO PARA NIÑOS PEQUEÑOS!**

- Ajustar la apertura de las piernas para ceñir las piernas del bebé.
- Asegurarse antes de cada uso de que todas las sujeciones estén correctamente accionadas.
- Poner especial cuidado al inclinarse o caminar.
- No doblar nunca la cintura; flexionar las rodillas.
- NO UTILIZAR el capazo para bebés que pesen menos de 3,2 kg, excepto como se indica más abajo; utilizar este capazo únicamente con bebés entre 5,5 kg y 15 kg de peso.
- Con bebés entre 3,2 kg y 5,5 kg de peso, utilizar el accesorio para niños pequeños de Diono; transportar a estos niños únicamente orientados hacia usted.
- Para evitar el peligro de caídas, asegúrese de que su hijo esté colocado de forma segura en el capazo.

## **PELIGRO DE ASFIXIA: LOS NIÑOS MENORES DE CUATRO MESES PUEDEN ASFIXIARSE EN ESTE PRODUCTO SI APRIETA DEMASIADO LA CARA CONTRA SU CUERPO.**

- No ajustar demasiado fuerte al bebé contra su cuerpo.
- Dejar espacio para que mueva la cabeza.
- Cuidar que la cara del bebé esté libre de obstáculos en todo momento.
- No permitir que el bebé duerma en la posición orientada hacia delante.
- No utilizar el accesorio para niños pequeños de Diono en la posición orientada hacia delante.
- Cumple con: ASTM 2236-16a, EN 13209-2:2015, y 16 CFR 1226.

## **CUIDADOS**

- Su Diono Carus se puede limpiar siguiendo las instrucciones de cuidado provistas en ellos.

# ⚠️ ATENÇÃO: ATENÇÃO

- O seu equilíbrio pode ser prejudicado pelos seus movimentos e pelos movimentos do bebé. Tenha cuidado ao dobrar-se e inclinar-se para a frente ou para os lados. Este marsúpio não é adequado para ser utilizado durante a prática de desporto, por exemplo, corrida, ciclismo, natação e esqui. Vigie constantemente o bebé e assegure-se de que a boca e o nariz estão desobstruídos. Aconselhe-se junto de um profissional de saúde antes de utilizar este produto com bebés prematuros, com baixo peso ou com problemas de saúde.
- Leia todas as instruções antes de montar e usar o carregador. Mantenha as instruções para uso futuro. Certifique-se de que todas as fivelas, encaixes, correias e ajustes estão seguros sempre antes de usar. Procure se há dobras rasgadas, correias partidas ou tecido ou fixadores estragados sempre antes de usar. Certifique-se de que a criança foi colocada no produto da maneira correta, a incluir a colocação das pernas. Bebês prematuros, crianças com problemas respiratórios e abaixo de 4 meses correm risco de sufocar. Nunca use o carregador quando seu equilíbrio estiver comprometido por causa de exercícios, tontura ou condições médicas. Nunca use o carregador para fazer atividades esportivas como correr, andar de bicicleta, nadar ou esquiar. Nunca use o carregador para atividades tais como cozinhar, que envolvem fonte de calor, e fazer limpeza, que pode envolver exposição a químicos. Nunca use o carregador ao dirigir ou como passageiro em um veículo a motor. Para bebês de pouco peso e crianças com condições médicas, aconselhe-se com um profissional de saúde antes de usar o produto. Pare de usar o carregador se partes estiverem a faltar ou estragadas.
- O seu equilíbrio pode ser comprometido pelos movimentos da criança ou mesmo pelos seus próprios movimentos. Quem transporta o marsúpio deve tomar cuidado quando se inclina para a frente. Não utilize o marsúpio enquanto pratica desporto. A criança deve enfrentar em sua direção até que ele ou ela possa segurar a cabeça na posição vertical.
- O marsúpio só deve ser utilizado com bebés entre os 3,2 kg (7 lbs)\* e os 15 kg (33 lbs). \*Utilize o acessório de bebé para bebés com um peso entre 3,2 kg (7 lbs) e 5,5 kg (12 lbs). Não utilize o marsúpio com bebés com menos de 3,2 kg (7 lbs). O bebé só deve ser transportado virado para a frente no marsúpio quando conseguir manter a cabeça direita. Este marsúpio é adequado para bebés desde recém-nascidos até aos dois anos. Os bebés podem escorregar através de uma abertura demasiado larga para as pernas ou cair do marsúpio. Não utilize o marsúpio se estiver a cozinhar em frente de um fogão ou de qualquer outra fonte de calor, nem perto de bebidas quentes. Sempre que utilizar o marsúpio, vigie o bebé constantemente. Inspeccione regularmente o marsúpio quanto a sinais de desgaste e danos. Caso encontre danos ou peças em falta, não utilize o marsúpio e contacte a linha de assistência do produto. O seu equilíbrio pode ser prejudicado pelos seus movimentos e pelos movimentos do bebé. O produto só deve ser utilizado para o número de crianças a que se destina. Tenha em atenção que, à medida que o bebé se vai tornando mais ativo, maior é o risco de cair do marsúpio. Mantenha o marsúpio fora do alcance das crianças quando não o estiver a utilizar.

# **⚠ AVISOS: PERIGO DE QUEDA E ASFIXIA**

## **PERIGO DE QUEDA – OS BEBÉS PODEM ESCORREGAR ATRAVÉS DE UMA ABERTURA DEMASIADO LARGA PARA AS PERNAS OU CAIR DO MARSÚPIO E/OU DO ACESSÓRIO PARA BEBÉ!**

- Ajuste as aberturas para as pernas de modo a acomodar confortavelmente as pernas do bebé.
- Antes de cada utilização, certifique-se de que todos os fechos estão seguros.
- Tenha um cuidado especial ao baixar-se ou caminhar.
- Nunca se dobre pela cintura; flita os joelhos.
- NÃO UTILIZE o marsúpio com bebés com um peso inferior a 3,2 kg (7 lbs), exceto conforme descrito a seguir; utilize este marsúpio apenas para bebés entre 5,5 kg (12 lbs) e 15 kg (33 lbs)
- Para bebés entre 3,2 kg (7 lbs) e 5,5 kg (12 lbs), utilize o acessório de bebé Diono e transporte-os apenas na posição virada para o peito.
- Para evitar o perigo de queda, assegure-se de que o bebé está posicionado de forma segura no marsúpio.

## **PERIGO DE ASFIXIA - OS BEBÉS COM MENOS DE 4 MESES PODEM ASFIXIAR COM ESTE PRODUTO SE FICAREM COM O ROSTO DEMASIADO APERTADO CONTRA O SEU CORPO.**

- Não aperte demasiado o bebé contra o seu corpo.
- Deixe espaço para o bebé movimentar a cabeça.
- Mantenha sempre o rosto do bebé sem obstruções.
- Não permita que o bebé durma na posição virada para a frente.
- Não utilize o acessório de bebé Diono na posição virada para a frente.
- Em conformidade com: ASTM 2236-16a, EN 13209-2:2015, & 16 CFR 1226

## **CUIDADOS**

- Seu Diono Carus pode ser limpo seguindo as instruções de cuidados fornecidas neles.

# ⚠ ATTENZIONE: ATTENZIONE

- Il movimento dell'adulto e del bambino potrebbe compromettere l'equilibrio dell'adulto. Prestare attenzione quando ci si piega in avanti o lateralmente. Questo marsupio non è adatto per attività sportive, ad es. corsa, ciclismo, nuoto e sci. Monitorare costantemente il bambino e controllare che bocca e naso non siano ostruiti. Per i neonati pretermine o sottopeso alla nascita e bambini con patologie, chiedere un parere medico prima di utilizzare questo prodotto.
- Leggere tutte le istruzioni prima di assemblare e usare il portatore. Custodire le istruzioni per utilizzarlo in futuro. Controllare per verificare che ogni fibbia, bottone automatico, tracolla, e aggiustamento sono sicuri prima di ogni utilizzo. Controllare che non vi siano cuciture strappate, tracolle o tessuto lacerato e chiusure danneggiate prima di ogni utilizzo. Assicurare sistemazione adeguata del bambino nel prodotto incluso l'inserimento delle gambe. I neonati prematuri, neonati con problemi respiratori, e neonati di età inferiore a 4 mesi sono a maggiore rischio di soffocamento. Non fare mai uso del trasportatore quando l'equilibrio o la mobilità è compromessa a causa di esercizio fisico, assopimento, o condizioni mediche. Non fare mai uso del portatore mentre impegnati in attività sportive quali corsa, ciclismo, nuoto e sci. Non fare mai uso del portatore mentre impegnati in attività quali cucina, che comporta una fonte di calore, e pulizia che comporta l'esposizione a sostanze chimiche. Non indossare mai il portatore durante la guida o come passeggero all'interno di un autoveicolo. Per neonati nati sottopeso o per bambini che soffrono di patologie, consultare un professionista in campo sanitario prima di utilizzare il prodotto. Interrompere l'utilizzo del prodotto manco parti dal portatore o se sono danneggiate. Il vostro equilibrio può essere compromesso dal movimento vostro e del bambino. Fare attenzione quando ci si piega o china in avanti o lateralmente. Non usare il marsupio durante l'attività sportiva. Il bambino deve guardare verso di te finché non riesce a tenere la testa dritta. A criança deve enfrentar em sua direção até que ele ou ela possa segurar a cabeça na posição vertical.
- Accertarsi che il mento del bambino non appoggi sul torace poiché questo potrebbe limitare la respirazione, con un eventuale conseguente soffocamento. Per evitare pericoli di caduta, controllare che il bambino sia posizionato correttamente nel marsupio.
- Utilizzare il supporto solo per bambini tra 7 libbre \* (3,2 kg) e 33 libbre (15 kg) \* Utilizzare l'insero per neonati per bambini di peso compreso tra 7 kg (3,2 kg) e 12 kg (5,5 kg). Non utilizzare questo supporto per bambini di peso inferiore a 3,2 kg. Trasportare il bambino nel trasportatore solo in posizione rivolta in avanti quando può sostenere la propria testa. Questo vettore è adatto per i neonati fino a due anni. I neonati possono cadere attraverso un'apertura ampia della gamba o fuori dal corriere. Non utilizzare il carrello mentre si cucina davanti a una stufa, a qualsiasi altra fonte di calore o attorno a bevande calde. Quando si utilizza il corriere, monitorare costantemente il bambino. Ispezionare regolarmente il supporto per eventuali segni di usura e danni. Se si notano danni o parti mancanti, interrompere l'utilizzo del corriere e contattare la linea di assistenza del prodotto. Il tuo movimento, e quello di tuo figlio, potrebbero influire negativamente sul tuo equilibrio. Utilizzare il prodotto solo per il numero di bambini a cui è destinato il prodotto. Tieni presente che quando il bambino diventa più attivo, aumenta il rischio che il bambino cada fuori dal corriere. Tenere il trasportatore lontano dai bambini quando non è in uso.

**⚠ AVVERTENZE: PERICOLO DI CADUTA E DI SOFFOCAMENTO**  
**PERICOLO DI CADUTA - I NEONATI POSSONO CADERE A CAUSA**  
**DELL'APERTURA PER LE GAMBE REGOLATA NON CORRETTAMENTE**  
**OPPURE FUORIUSCIRE DAL MARSUPIO E/O DALL'INSERTO PER NEONATI!**

- Ajuste as aberturas para as pernas de modo a acomodar confortavelmente as pernas do bebé.
- Antes de cada utilização, certifique-se de que todos os fechos estão seguros.
- Tenha um cuidado especial ao baixar-se ou caminhar.
- Nunca se dobre pela cintura; flita os joelhos.
- NÃO UTILIZE o marsúpio com bebés com um peso inferior a 3,2 kg (7 lbs), exceto conforme descrito a seguir; utilize este marsúpio apenas para bebés entre 5,5 kg (12 lbs) e 15 kg (33 lbs)
- Para bebés entre 3,2 kg (7 lbs) e 5,5 kg (12 lbs), utilize o acessório de bebé Diono e transporte-os apenas na posição virada para o peito.
- Para evitar o perigo de queda, assegure-se de que o bebé está posicionado de forma segura no marsúpio.

**PERICOLO DI SOFFOCAMENTO - I NEONATI DI ETÀ INFERIORE AI 4 MESI**  
**POSSONO SOFFOCARE SE IL VISO VIENE PREMUTO CONTRO IL CORPO**  
**DELL'ADULTO.**

- Non stringere troppo il neonato contro il proprio corpo.
- Lasciare spazio sufficiente per il movimento della testa.
- Tenere il viso del neonato sempre libero da eventuali ostacoli.
- Evitare che il bambino dorma nella posizione frontale con orientamento verso l'esterno.
- Non utilizzare l'inserto per neonati Diono nella posizione frontale con orientamento verso l'esterno.
- Conforme a: ASTM 2236-16a, EN 13209-2:2015, e 16 CFR 1226

**CURA DEL PRODOTTO**

- Il tuo Diono Carus può essere pulito seguendo le istruzioni di cura fornite su di loro.

## ⚠ 警告:

- 警告——您自身或您孩子的移动可能会对您的平衡性造成负面影响。当弯腰、前倾或侧倾时应注意。该背带不适合在进行体育活动(例如跑步、骑车、游泳和滑雪)时使用。请一直看管好您的孩子,确保口鼻没有被堵住。对于出生体重低的早产儿和患有疾病的儿童,在使用本产品之前请征求健康专家的意见。
- 确保儿童的下巴没有靠在胸腔上,因为这种姿势可能会使呼吸受阻,导致窒息。为了防止跌落危险,确保将您的儿童稳妥安全地放到背带内。
- 本背带只能用于体重在 7 磅\*(3.2 千克)和 33 磅(15 千克)之间的儿童 \*对于体重在 7 磅(3.2 千克)和 12 磅(5.5 千克)之间的婴儿,使用婴儿嵌件。不要将该背带用于体重低于 7 磅(3.2 千克)的婴儿。在背带中携带儿童时,必须将儿童置于面部朝前位置,这样可对其头部进行支撑。该背带适合两岁以下的婴儿。婴儿会滑过较宽的腿部开口或掉出背带。当在炉子或任何其它热源前烹饪,或在周围放有热饮时,不要使用背带。在使用背带时,请始终看管好您的孩子。定期检查背带是否有任何磨损和损坏迹象。如果您发现任何损坏或零件丢失情况,请停止使用背带并联系产品服务热线。您自身或孩子的移动可能会对您的平衡性造成负面影响。该产品只能用于产品既定用途中规定的儿童数量。应明白当您的儿童越活跃时,儿童掉出背带的风险就会越高。不用时,将背带远离儿童。
- 始终确保为儿童保持顺畅空气流通。请注意不要使您的婴儿身体过热。在高温环境中,或当婴儿发烧时,这一点尤其重要。确保将您的儿童稳妥安全地放到背带内。在婴儿下巴的下方应始终留有两个手指宽度的空间。当背带中有婴儿时,禁止将束腰带解开。如果您在该产品的使用方面有顾虑,请听取医生意见。确保儿童的面部没有紧贴背带面料或您的身体。

## 跌落危险——婴儿可能从较宽的腿部开口处跌落,或掉出背带和/或婴儿嵌件。

- 请调整腿部开口,适合婴儿的腿能够与之贴紧。
- 每次使用前,请确保所有紧固件均已安装妥当。
- 倚靠或走路时请特别留意。
- 请勿弯曲腰部,弯曲膝部即可。
- 本背带仅用于体重在 7 磅\*到 33 磅之间的儿童。( \*对于体重在 7 磅和 12 磅之间的婴儿,请使用婴儿嵌件)。
- 窒息危险——对于 4 个月以下的婴儿,使用本产品时请勿将其脸部紧贴您的身体,否则会导致婴儿窒息。
- 系紧婴儿时,请勿施力过度。
- 请给予婴儿头部适当的活动空间。
- 请始终确保婴儿面部没有障碍物。
- 组装和使用背带前,请先阅读所有说明。
- 请保存本说明书,供将来使用。
- 每次使用前,请检查以确保所有搭扣、卡扣、条带和调节器都已固定到位。
- 每次使用前,请检查是否有接缝破损、条带或布面撕裂,或紧固件受损。
- 请确保儿童在背带中的姿势正确,包括腿部的放置。
- 孩子必须面朝您,直到他/她能挺直头部为止。
- 早产儿、患有呼吸道问题的婴儿以及 4 个月以下的婴儿窒息风险最高。



# 警告:

## 跌落和窒息危险

- 当平衡性或机动性因为运动、睡意或医疗条件下降时,不可使用背带。
- 当进行体育活动时(例如跑步、骑车、游泳和滑雪),不可使用背带。
- 当进行涉及热源的烹饪活动,或者进行的清洁活动会暴露在化学品之中时,不可使用背带。
- 在驾车或乘坐机动车时不可穿戴背带。
- ASTM 2236-16a, EN 13209-2:2015, e 16 CFR 1226

## 保养

- 您的Diono Carus可以按照上面提供的保养说明进行清洁。

**NOTES**

-----

-----

-----

-----

-----

-----

-----

-----

-----

-----

-----

-----

-----

-----

-----

-----

-----

-----

-----

-----

-----

-----

**NOTES**

-----

-----

-----

-----

-----

-----

-----

-----

-----

-----

-----

-----

-----

-----

-----

#### Diono US

© 2018 Diono US LLC, 14810 Puyallup Street E,  
Suite 200, Sumner, WA 98390

Tel: 1-855-463-4666 | Made in China

#### Diono Canada

© 2018 Diono Canada ULC, 50 Northland Rd,  
Waterloo, Ontario, N2V 1N3 Canada

1-866-954-9786 | Made in China

#### Diono UK

© 2018 Diono LLC • Unit D Ventura Park Road  
Tamworth, Staffordshire, B78 3LZ, UK

Tel: +44 (0) 330 995 0726 | Made in China

#### Diono China

© 2018 Diono LLC • Room 1405-06, No.205 South  
Maoming Road, Shanghai

Tel: 8621-60737480 | Made in China